

Kaikille QUEST-sarjan Ultrera ja Riptide Instinct keulasähkömoottoreille.

VIKATILANTEEN TELAKOINTI-OHJEET

VINKKI! Pitäkää tämä ohje mukanaan veneessä.

Telakoi moottori suoraan moottorin ohjauspaneelista.

Siinä epätodennäköisessä tapauksessa, että WR-kaukosäädin, OBN-sovellus tai jalkapedaali eivät toimi, voitte telakoida moottorin suoraan ohjauspaneelista.

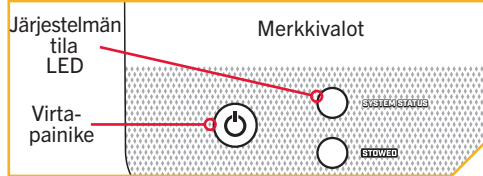

- Ohjauspaneeli on moottorin runko-osan edessä.
- Varmista, että moottorissa on virrat päällä tarkistamalla, että sininen System Status -valo palaa.
- Paina ja pidä virtapainiketta pohjaan painettuna kymmenen (10) sekunnin ajan.
- Sininen (Status) ja oranssi (Stowed) merkkivalo alkavat vilkkua vuorotellen ja moottori aloittaa sähköisen telakoitumisen.

VAROITUS!

Tämän toiminnon aikana moottori liikkuu automaattisesti. Varokaa liikkuvia osia. Puristumisvaara. Varmistakaa ettei moottori tai sen osa voi osua veneeseen, traileriin, ihmisiin tai mihinkään muuhunkaan esteeseen.

HUOM: Jos moottori pysähtyy n. 45 asteen kulmaan telakoinnin aikana tämä osoittaa että akun/akkujen varaus on liian alhainen, jotta moottori voitaisiin telakoida kokonaan. Jos näin tapahtuu, sammuta ja kytke moottorin virta uudelleen, laskekaa moottori alas käyttöasentoon, trimmatkaa moottori korkeimpaan asentoon ja katkaiskaa virta, kunnes akut saadaan ladattua täyteen. Kun akut on ladattu kokeilkaa moottorin telakoitointia uudelleen.

MANUAALIN TELAKOINNIN OHITUS

Jos virta ei riitä tai moottori ei muuten telakoidu, voidaan tehdä manuaalinen telakoinnin ohitus, joka koostuu kahdesta vaiheesta:

1. Manuaalinen moottorin nosto.
2. Manuaalinen moottorin telakointi.

VAROITUS

Puristumisvaara! Älkää käyttäkö roikkuvia vaatteita tai koruja kun huollatte moottoria.

Manuaalinen moottorin nosto

- Kun moottori on alhaalla käyttöasennossa, käytä trimmin vapautusvipua trimmimoottorin sivulta.
- Ota tukevasti rikiptuksesta kiinni ja nosta sitä vähän. Samalla avaa trimmin vapautusvipu.

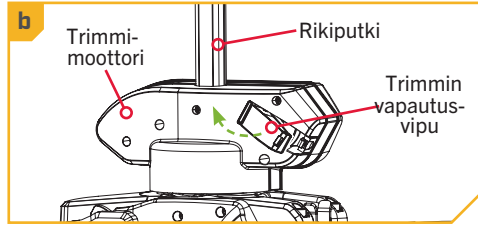

VAROITUS

Puristumisvaara! Varokaa teräviä reunoja saranoita sekä liikkuvia osia kun käytätte trimmin vapautusvipua tai nostatte rikiptukea.

- Manuaalisesti trimmatkaa moottoria nostamalla sitä rikiptuksesta kunnes rikiptukea on enää n. 25cm kääntömoottorin alapuolella.
- Kääntäkää rikiptukea kunnes saatte potkurin vasemmalle ja moottorirungon poikittain moottoritukiin nähden.

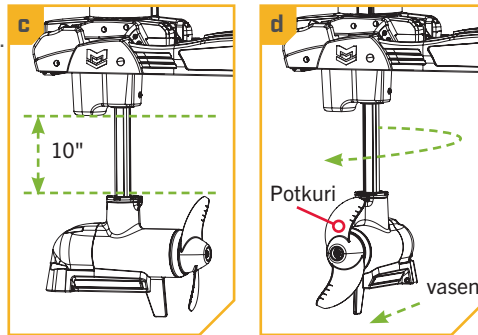

- Lukitkaa trimmin vapautusvipu ja varmistakaa että rikiptuke ei liiku alaspäin.

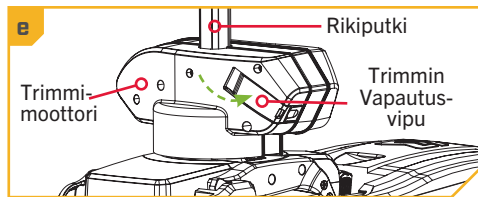

Manuaalinen moottorin telakointi

HUOM: Varmistakaa että moottori on ensin trimmattu ylös manuaalisesti.

- Musta pikavapautusvipu löytyy kääntömoottorin takaosassa keskellä, tilitymoottorin karan yläpuolelta. Avatkaa pikavapautusvipu nostamalla ylöspäin.

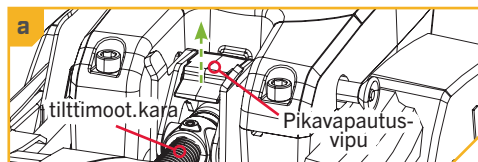

- Paikantakaa pikavapautustappi kääntömoottorin oikealla sivulla. Painakaa tappin keskellä olevaa painiketta. Samalla kun pidätte painiketta painettuna, vetäkää pikavapautustappi kokonaan ulos kääntömoottorista.

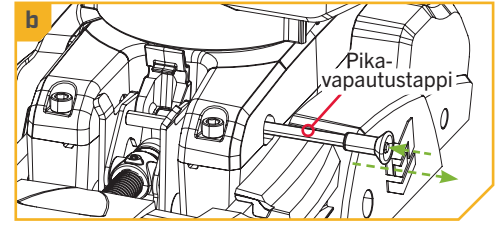

HUOM. Pitäkää pikavapautustappi tallessa, moottori ei toimi oikein ilman sitä.

- Kääntömoottorin alustan kahva sijaitsee moottorin edessä, moottoritukien välissä.
- Ota tukevasti kiinni rikiptuksesta ja nosta kääntömoottorin alustan kahvaa. Käännä samalla rikiptukea taaksepäin, kohti telakointi asentoa eli vaakatasoon.

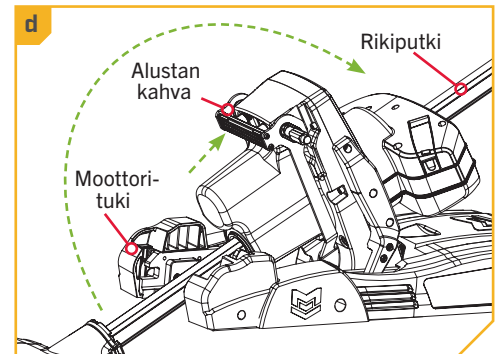

- Kun moottori on käännetty telakoimisiasentoon, päästä alustan kahvasta irti mutta pidä vielä rikiptuksesta tukevasti kiinni.
- Avaa trimmimoottorin sivussa oleva trimmin vapautusvipu uudelleen.

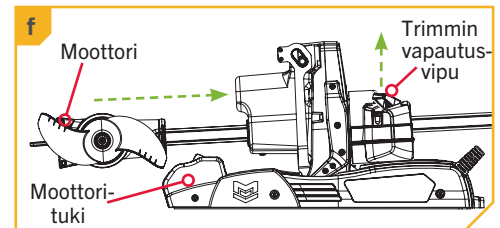

- Vedä rikiptukea taaksepäin kunnes moottori on moottoritukien päällä. Varmista että moottori on kokonaan moottoritukien päällä ja lukitse trimmin vapautusvipu. Näin saat moottorin lukittua telakka-asentoon.

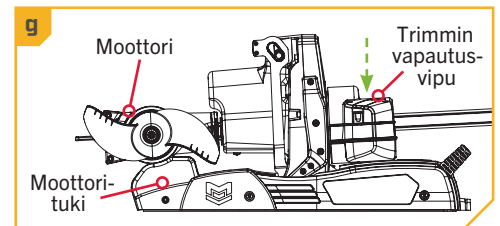

HUOM. Kun rantaudutte, ottakaa yhteys valtuutettuun Minn Kota-huoltoon tai käytäkää Minn Kota Help Centeriä osoitteessa: minnkota.johnsonoutdoors.com