

# **JG** Speedfit®

*Push-fit-lösningen för vvs-system*



**JG** John Guest®

## ***Twist and Lock-serien***

*12 mm, 16 mm och 20 mm kopplingar och rör*

- *Installationstiden reduceras med 40 %*
- *Ingen kalkbildning*
- *Kan demonteras fullständigt*
- *Kan återanvändas*
- *Inga verktyg behövs*

***December 2018***

## *Kopplingar i hela världen*

John Guest Group har ett mångårigt rykte som en världsledande tillverkare av push-fit-system, rör och andra vätskekontrollprodukter. Ett rykte som bygger på att vi tillverkar produkter av hög kvalitet med ett kontinuerligt löfte om teknik och produktutveckling av högt värde.



## *Kvalitetsproduktion*

**Ett löfte om kvalitet är kärnan i John Guests filosofi.**

Strängaste kontroller upprätthålls genom att konstruktion och tillverkning sker i moderna produktionscentrum i West London och Maidenhead i Berkshire.

Genom att ha kontroll över hela processen, från den initiala verktygskonstruktionen och verktygstillverkningen till den slutliga monteringen och testningen, garanterar vi att endast produkter av högsta kvalitet tillverkas.

Vi anser att det är detta löfte om kvalitet som har lett till att vårt företag belönats med prestigefyllda priser från många av världens ledande test- och godkännandeorganisationer.

John Guest är en leverantör som föredras av många internationella företag.



# Göra en bra koppling

## FÖRBEREDA RÖRET

Kopplingar och rör ska hållas rena och förvaras i påsar och vara oskadade innan de börjar användas.



Kontrollera att röret är fritt från repor. Kapa röret rätvinkligt. Om Speedfit Barrier-rör används, skär längs en inskjutnings-markering. Vi rekommenderar att JG rörkapare används.



För att förhindra att O-ringen skadas ska grader och vassa kanter avlägsnas. När Speedfit-röret ansluts ska Superseal-stödhylsa eller en vanlig Speedfit-stödhylsa användas. Genom att vrida röret blir det lättare att skjuta in röret. Stödhylsan får endast användas med Speedfit-rör.

## TWIST AND LOCK-KOPPLINGAR

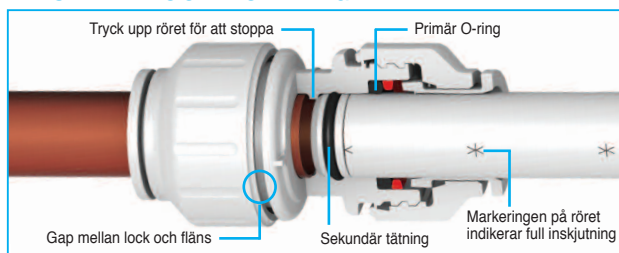

Kopplingen ska befinna sig i den "olåsta" positionen, det syns ett litet gap mellan skruvlocket och huvudflänsen.

Skjut in röret helt i kopplingen, upp till rörstoppet. Om Speedfit-röret har kapats riktigt är inskjutningsmarkeringen på röret i linje med spännhylsans huvud. O-ringen på Superseal-stödhylsan ger en sekundär tätning mot kopplingens hål. En bra koppling har skapats.



Om ringklämmor inte används, kontrollera att skruvlocken är i låst position. Dra i dem för att kontrollera att de sitter fast ordentligt. Det är en god vana att alltid testa systemet innan platsen lämnas eller före användning. Vi rekommenderar testproceduren som finns i vår tekniska checklista.

## ANDRA FÖRDELAR MED TWIST AND LOCK

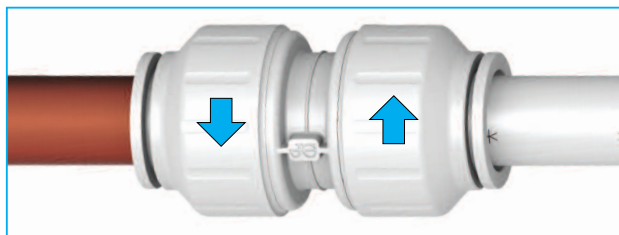

Vrid skruvlocket tills det kommer i kontakt med huvudflänsen. Detta ökar O-ringens tätning runt röret och låser fast röret i position.

## SPEEDFIT-STANDARDKOPPLINGAR

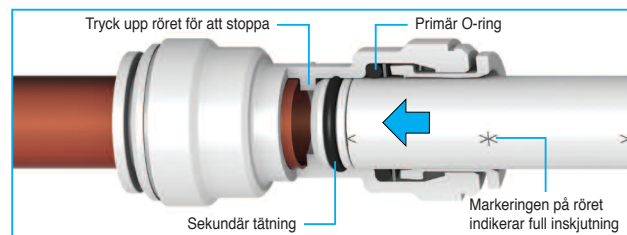

Speedfit-standardkopplingar görs på samma sätt som Twist and Lock.

Skjut in röret till rörstoppet. Om Speedfit-röret har kapats riktigt är inskjutningsmarkeringen på röret i linje med ringens huvud.

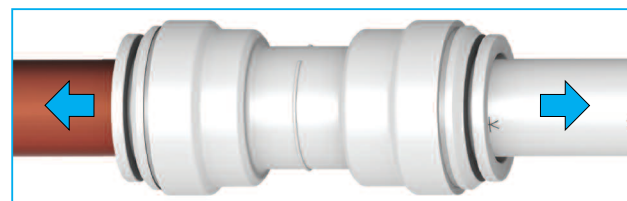

Dra för att kontrollera att kopplingen sitter ordentligt och testa systemet. Vi rekommenderar testproceduren som finns i vår tekniska checklista på sidan 32.

## BORTKOPPLING

Se till att systemet har tryckminskats.

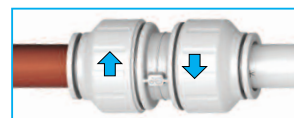

Skruvlocket på Twist and Lock-kopplingar måste vridas tillbaka till den olåsta positionen.

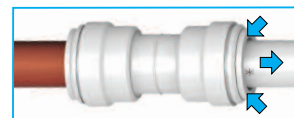

För både Twist and Lock- och standardkopplingar ska ringen skjutas rätvinkligt mot ytan på kopplingen med fingrarna eller med hjälp av vårt ringavtagningsverktyg. Genom att hålla ringen i den positionen kan röret avlägsnas. Kopplingen kan användas igen utan att reservdelar behövs.

## GÖR INTE DETTA

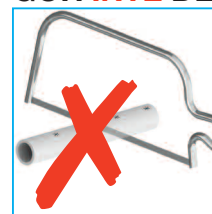

Använd inte bågfil för att kapa röret och lämna inte kvar grader vid rörets ände.

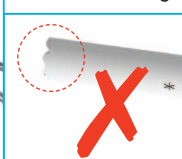

Använd inte skadade eller repiga rör. Repor kan leda till läckor genom O-ringen.

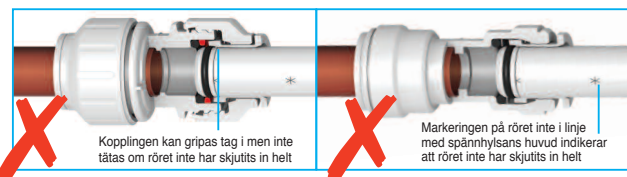

Glöm inte att skjuta in röret helt i kopplingen, förbi både ringen (griparen) och O-ringen.

**För inte in fingrar i kopplingen eftersom tändarna av rostfritt stål kan göra att du skadas.**

**Kom ihåg att trycktesta den färdiga installationen enligt rekommendationerna i vår tekniska checklista.**

## SÅ HÄR FUNGERAR SPEEDFIT

JG Speedfit-systemet tillämpar en enkel push-fit-metod, vilket innebär att man undviker pasta, lågor eller smuts. Alla kopplingar har en "grip and seal"-konstruktion som består av en ring med tänder av rostfritt stål som greppar tag i en O-ring för att ge en permanent läcksyddstättning.

En annan fördel med "Twist and Lock" är att röret låses i position genom en enkel vridning av skruvlocket. Det ger ett ökat tryck på O-ringen för ännu mer säkerhet. Det flexibla systemet kan användas med plaströr i raka längder eller i spiralform och garanterar snabb, enkel och pålitlig installation.

## Egenskaper

- Fullständigt demonterbar utan att skada rör eller koppling
- Grip and seal-koppling
- Superseal-stödhylsa ger sekundär tätning
- Reducerad rörinskjutningskraft
- Låg vikt och lätt att hantera på plats

## Varför Speedfit?

- Installationstiden reduceras med upp till 40 %
- Rörets flexibilitet tillåter dragning på svåråtkomliga platser
- Ingen risk för brand eller lågor från en blåslampa
- Lättare att arbeta i trånga utrymmen
- En permanent läcksäker koppling
- Korrosionsfri
- Ingen kalkbildning
- Lägre termisk diffusivitet ger säkrare yttemperatur
- Rörets elasticitet kan minska risken för att det spricker i kalla temperaturer
- Blyfri och icke toxisk
- Mindre ljud från vattenflöde och expansion/kontraktion
- Långa rörlängder minskar antalet kopplingar som krävs





**Twist and Lock-lock.**

Ökar trycket på O-ringens tätning runt röret och låser fast röret i position.

**Rörstopp.**

Tryck in röret hela vägen in i kopplingen så att det är helt inskjutet.

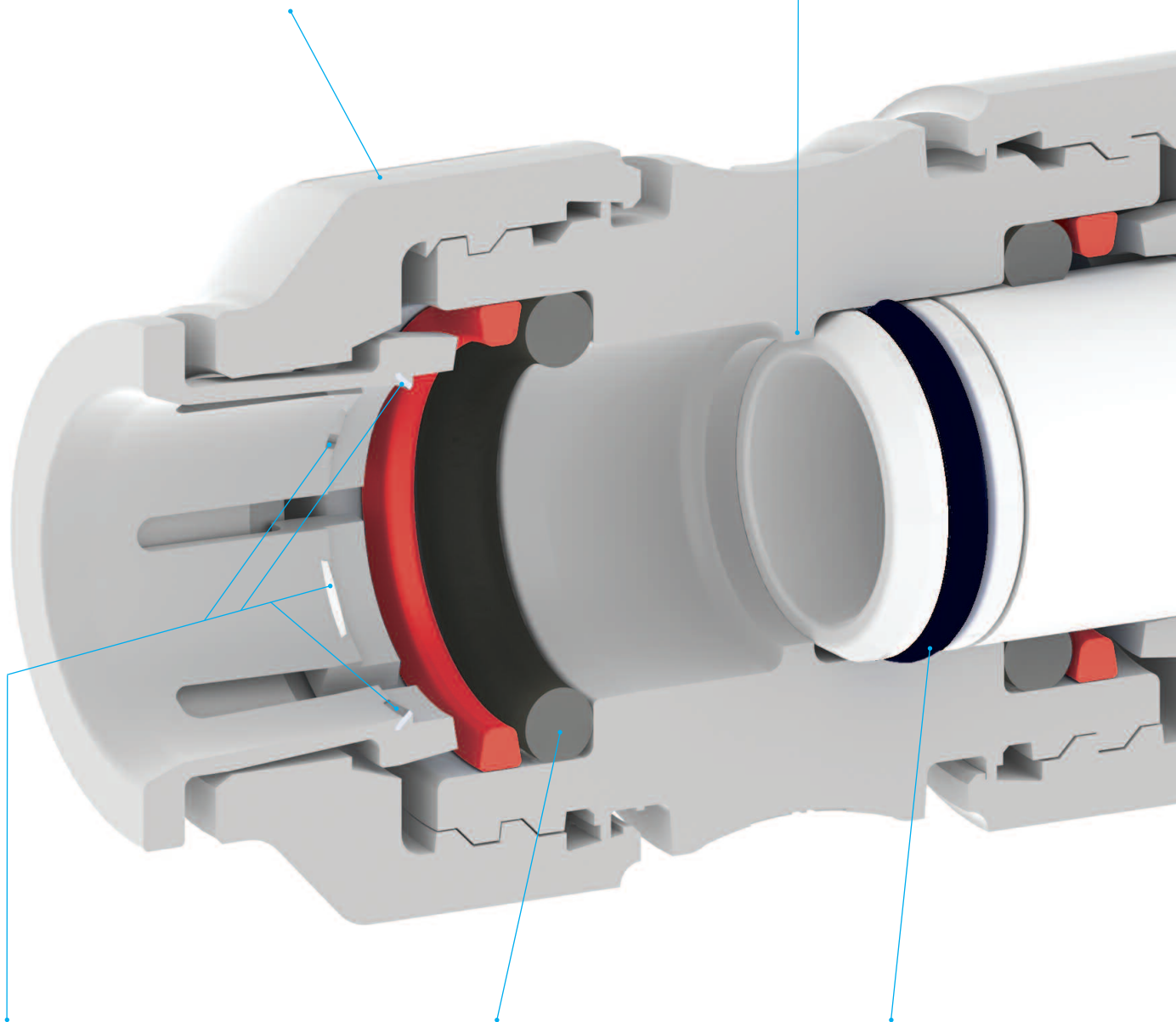

**Tänder av rostfritt stål.**

Tar ett fast tag om plast- eller kopparrör.

**Primär O-ringstättning.**

Garanterar permanent läcksäker anslutning.

**Superseal O-ring.**

Stödhylsan ger en sekundär tätning.

## RAK ANSLUTNING



KOMPONENT NR.	STORLEK MM
PEM0412W	12
PEM0416W	16
PEM0420W	20

Lämplig för centralvärmesystem.

## VINKEL



KOMPONENT NR.	STORLEK MM
PEM0312W	12
PEM0316W	16
PEM0320W	20

Lämplig för centralvärmesystem.

## VINKEL MED SKAFT



KOMPONENT NR.	RÖR	SKAFT
PEM221212W	12	12
PEM221616W	16	16
PEM222020W	20	20

Lämplig för centralvärmesystem.

Ger anslutning av sviveltyp.

## T-KOPPLING



KOMPONENT NR.	STORLEK MM
PEM0212W	12
PEM0216W	16
PEM0220W	20

Lämplig för centralvärmesystem.

## T-KOPPLING



KOMPONENT NR.	STORLEK MM
PEM3020BW	20x16x16
PEM3020AW	20x20x16

Lämplig för centralvärmesystem.

Storlekar enligt följande.

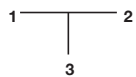

## T-KOPPLING MED SKAFT



KOMPONENT NR.	STORLEK MM
PEM531212W	12x12x12

Lämplig för centralvärmesystem.

Storlekar enligt följande.

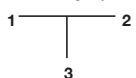

## RAK PÅSKRUVBAR FÖRBINDELSE



KOMPONENT NR.	STORLEK MM X BSP
PEMSTC1214	12 x 1/2"
PEMSTC1614	16 x 1/2"
PEMSTC2016	20 x 3/4"

Lämplig för centralvärmesystem.

Med svivelmutter och tätningbricka av mässing. För uppgifter om vridmoment, se den tekniska checklisten.

## ÄNDLOCK

För permanent eller tillfällig avstängning



LÄTT ATT ANSLUTA,  
LÄTT ATT KOPPLA BORT

KOMPONENT NR.	STORLEK MM
PSE4612W	12
PSE4616W	16
PSE4620W	20

Lämplig för centralvärmesystem.

## REDUCERARE



KOMPONENT NR.	STORLEK MM
PEM061612W	16 x 12
PEM061615W	16 x 15
PEM062016W	20 x 16

Lämplig för centralvärmesystem.

## KOPPLINGSSTYCKE HANE MÄSSING

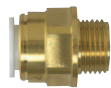

KOMPONENT NR.	STORLEK MM X BSP
12MC(3/8")	12 x 3/8"
12MC(1/2")	12 x 1/2"
MW011614	16 x 1/2"
MW011616	16 x 3/4"
MW012014	20 x 1/2"
MW012016	20 x 3/4"

Lämplig för centralvärmesystem.

Tillverkad av DZR mässing

## KOPPLINGSSTYCKE HONA MÄSSING



KOMPONENT NR.	STORLEK MM X BSP
MW451614	16 x 1/2"
MW452016	20 x 3/4"

Lämplig för centralvärmesystem.

Tillverkad av DZR mässing.

## SKAFTADAPTER HANE MÄSSING



Konverterar Speedfit till hane

KOMPONENT NR.	STORLEK MM X BSP
MW051614	16 x 1/2"
MW052014	20 x 1/2"
MW052016	20 x 3/4"

Lämplig för centralvärmesystem.

Tillverkad av DZR mässing.

## SKAFTADAPTER HONA MÄSSING



Konverterar Speedfit till hona

KOMPONENT NR.	STORLEK MM X BSP
MW451614	16 x 1/2"
MW452016	20 x 3/4"

Lämplig för centralvärmesystem.

Tillverkad av DZR mässing.

## VÄGGVINKEL MÄSSING



KOMPONENT NR.	STORLEK MM X BSP
16WB	16 x 1/2"
20WB	20 x 3/4"

Tillverkad av DZR mässing.

Lämplig för centralvärmesystem.

## KROMAD SERVICEVENTIL MÄSSING



KOMPONENT NR.	STORLEK MM
16HSV	16
20HSV	20

Lämplig för centralvärmesystem.

## SPEEDPEX BARRIER-RÖR



British Gas- godkänd för vattenrör i ventilerade och slutna centralvärmesystem.

KOMPONENT NR.	STORLEK MM X M
12BPEX-50C	12 x 50
12BPEX-100C	12 x 100
16BPEX-50C	16 x 50
16BPEX-100C	16 x 100
20BPEX-50C	20 x 50

Lämplig för centralvärmesystem.

## SPEEDPEX BARRIER-RÖR



Raka längder i förpackningar om 20.

KOMPONENT NR.	STORLEK MM
12BPEX-20x3L	12 x 3
16BPEX-20x3L	16 x 3
20BPEX-20x3L	20 x 3

Lämplig för centralvärmesystem.

## STÖDHYLSA



Används vid anslutning av Speedfit-rör till en kompressionskoppling.

KOMPONENT NR.	STORLEK MM
TSM12	12
TSM16	16
TSM20	20

Lämplig för centralvärmesystem.

## SUPERSEAL STÖDHYLSA



Används med Speedfit-rör och Speedfit-kopplingar, för förbättrad tätning.

KOMPONENT NR.	STORLEK MM
STS12	12
STS16	16
STS20	20

Lämplig för centralvärmesystem.

## RÖRKLÄMMOR OCH AVSTÅNDSHÅLLARE



KOMPONENT NR.	STORLEK MM
PC12W	12
PC16W	16
PC20W	20

PCSW

Lämplig för centralvärmesystem.

## RINGKLÄMMA



Vit



Röd



Blå

KOMPONENT NR.	STORLEK MM
CM1812W White	12
CM1816W White	16
CM1820W White	20

CM1812R Red	12
CM1816R Red	16
CM1820R Red	20

CM1812B Blue	12
CM1816B Blue	16
CM1820B Blue	20

Lämplig för centralvärmesystem.

Ringklämmorna förhindrar att ledningen av misstag lossnar från kopplingar som inte är Twist and Lock, dvs. ändlock och kopplingar av mässing. Röda och blåa klämmor får endast användas som färgkodning av rör på både icke Twist and Lock-kopplingar liksom Twist and Lock-kopplingar.



## RÖRKAPARE



För upp till 22 mm rörstorlek

KOMPONENT NR.
JG-TS

# Teknisk checklista

## Kopplingar och rör ska hållas rena och oskadade innan de börjar användas.

- **Storlekar.** 12 mm, 16 mm och 20 mm utvändigt rördiameter.
- **Rör.** Speedfit-kopplingar kan användas med monoskiktets PEX-rör som uppfyller ISO15875 eller EVOFI multiskiktets PEX-rör som uppfyller ISO21003-2. Speedfit-kopplingar kan inte användas på rör av rostfritt stål eller aluminiumkomposit. Speedfit PEX rördimensioner uppfyller ISO15875-2 klass A, 10 bar.
- **Standarder.** Speedfit-produkter är konstruerade och tillverkade i ett helintegrerat system bedömt av B.S. I till BS EN ISO9001. De har godkänts av KIWA DVGW och IAPMO Oceana för varm- och kallvattenanvändning liksom centralvärme (AS 4176 och ISO 15875/21003 klass 2/10 bar, klass 5 / 6 bar).
- **Tillämpningar.**
  - Huvudledningar och indirekta kallvattensystem
  - Ventilerade och oventilerade varmvattensystem
  - Ventilerade och slutna centralvärmesystem

## ANVÄND INTE FÖR: Gas, bränsleolja eller tryckluftstillämpningar.

- **Arbets temperaturer och tryck.** Speedfit är lämplig för användning i installationer som överensstämmer med etablerade tryck och temperaturer enligt ISO15875-1, ISO21003-1 och AS 4176.

Tillämpning	Normal arbets-temperatur, °C	Maximal arbets-temperatur, °C	Maximal arbets-tryck, bar
Kallt vatten (indirekta och direkta ledningar)	20	20	20
Centralvärme felfunktion vid 100	80	90, kort tid	10
Varmt vatten (indirekt oventilerade cylindrar)	70	80	10

- **Sprängtryck (kopplingar).** Med koppar- eller plaströr vid 20°C kan Speedfit-kopplingar motstå tryck långt utöver normala servicevillkor.
- **Höga temperaturer.** Kan motstå 100°C periodiskt under kortare tider. Speedfit-systemet får inte användas på okontrollerade värmekällor.
- **Isolering.** Måste överensstämma med EN806.
- **Minimal böjradie (BPEX)**

Rördiameter	12 mm	16 mm	20 mm
Min. radie	120 mm	185 mm	210 mm
Min. radie med kallformande böjning	55 mm	85 mm	100 mm

- **Klämavstånd (i mm)**  
För ytmonterade rör

Rördiameter	Klämavstånd	
	Horisontal gång	Vertikal gång
12 – 16 mm	300 mm	500 mm
20 mm	500 mm	800 mm

## På platser där röret är dolt behöver klämmor endast användas vid behov.

- **Expanding.** (PEX-rör) 1 % på längden mellan 20°C och 82°C.
- **Flödes hastighet.** Jämförbar med metallsystem.
- **Rengöringsmedel, skyddsmedel och avkalkningsmedel.** För råd avseende påfyllning av tillsatser som korrosionskyddsmedel, kontakta följande tillverkare: Fernox Manufacturing Limited på 01799 550811 eller Sentinel, BetzDearborn Limited på 0151 420 9595.
- **Färg och kemikalier.** Använd endast vatten eller oljebaserad färg. Ringskydd förhindrar att det kommer in färg i kopplingar. **TILLÅT INTE KONTAKT MED** oljebaserade fogsammansättningar, cellulosabaserade färger, färgförtunnande medel eller avstrykare, lödpasta eller syrabaserade avkalkningsmedel eller aggressiva rengöringsprodukter för hushåll.
- **Exponering för solljus.** Speedfit-produkter påverkas inte av solljus när de används inomhus. Om de används utomhus ska de skyddas mot ultraviolett ljus genom skyddsmantel eller färg.
- **Lödpasta.** Ingen form av pasta får komma i kontakt med JG Speedfit-rör och -kopplingar. Om pasta måste användas i en miljö där Speedfix finns installerad, måste man (1) vara ytterst noggrann för att undvika kontakt och (2) JG rekommenderar att installatörer endast använder pasta som testats och godkänts i skriftlig form av JG. När denna skrivelse publiceras är den enda godkända pastan Fernox Flux.
- **Klor.** Speedfit är inte lämplig för användning i system där vatten innehåller höga mängder klor, t.ex. simhallar, fontäner osv.
- **Rörklämmor.** Rörklämmor får inte placeras närmare än 60 mm från kopplingens ände. Röret ska stötas på lämpligt sätt av rörklämmor för att förhindra att kopplingarna belastas i onödan (sidoblastning).
- **Stödhylsor.** Måste användas i alla installationer när plaströr används och måste skjutas in helt. Använd endast en Speedfit-stödhylsa med Speedfit-rör.

- **Metallfogar.** När plaströr dras genom metallfogar måste man kontrollera att gummigenomföringar sitter på plats, för att förhindra att röret skadas. Användning av ringklämmor på standardkopplingar rekommenderas.
- **Anslutning till pannor.** Minst 1 meter kopparrör måste installeras mellan pannan och Speedfit-systemet.
- **Anslutning till kopparrör.** 450 mm är det lägsta avståndet för att göra en lödanslutning på ett kopparrör inskjutet i en Speedfit-koppling. Se till att inga rester från lödpasta kommer i kontakt med kopplingen.
- **Cement och murverk.** Speedfit-rör och kopplingar kan dras i cement och murverk, under förutsättning att de har installerats i ledningsrör med åtkomstlådor för kopplingar. Detta för att ledningen ska kunna expandera och ge åtkomst för både rör och kopplingar. Kopplingar och rör ska kunna avlägsnas för eventuella byten. Isolering rekommenderas också för att skydda mot värmeförlust och frost.
- **Elektrisk kontinuitet.** Om Speedfit används i ett existerande metallsystem som har använts för jordning, ska elektrisk kontinuitet återställas.
- **Kontinuerligt drivna återcirkuleringsystem (sekundär varmvattencirkulering/ring huvudinstallationer):** Ett kontinuerligt drivet återcirkuleringsystem är ett vattenpåfyllande cirkuleringsystem som hålls vid en konstant hög temperatur för att ge en konstant varmvattenskälla. Kontinuerligt drivna återcirkuleringsystem används för att distribuera konstant varmt vatten till avtappningsplatser som kan ligga på avstånd från källan eller varmvattenförvaringskärl. Kontinuerligt drivna återcirkuleringsystem skiljer sig avsevärt från vanliga varmvattensystem och centralvärmesystem i hushåll, som våra produkter har testats för, antingen under BS7291 2010 klass S eller WRAS standarder för godkännande. Av denna anledning får Speedfit-produkter inte användas på kontinuerligt drivna återcirkuleringsystem, eftersom de inte har godkänts under den aktuella versionen av dessa standarder.
- **Ringklämmor.** Ringklämmorna förhindrar att ledningen av misstag lossnar från kopplingar som inte är Twist and Lock, dvs. ändlock och kopplingar av mässing. Röda och blåa klämmor kan även användas som färgkodning av röret på både icke Twist and Lock-kopplingar liksom Twist and Lock-kopplingar.
- **Systemtestning.** För att säkerställa att rör och kopplingar har installerats riktigt, antingen på ett nytt eller ett existerande system, är det viktigt att systemet kontrolleras och väntestas hydrauliskt. Testningen bör göras vid 2 bar i 10 minuter och 10 bar i 10 minuter. Denna testning, i kombination med andra relevanta kontroller, har i syfte att uppenbara installationsproblem och anses vara god praxis för vvs-anläggningar. Speedfit-ändlock och pluggar är speciellt användbara för detta, eftersom de gör att alla uttag och kopplingar lätt kan pluggas. Systemtestning får emellertid inte användas istället för korrekt installation. Se "Göra en bra koppling".
- **Systemspolning.** Enligt gängse praxis för vvs-installationer rekommenderas spolning av systemet innan Speedfit används, för att avlägsna kontaminationer/kemiska rester från andra delar av systemet.
- **Produktkonstruktion.** Produkterna är konstruerade för användning inom europeiska vvs-installationer eller i andra länder där liknande installationskrav gäller (ISO 15875). För information om produkter som är lämpliga för användning i andra länder, konsultera vår tekniska rådgivning.
- **Skadedjur.** Speedfit-produkter får inte användas på platser med skadedjur.
- **Uppgifter om maximala vridmoment.** Plastgångar är i allmänhet inte lika starka som mässinggångar. Kunder och slutanvändare måste vara medvetna om detta när de väljer produkter för deras tillämpningar. Om plastgångar dras åt för hårt kommer det att orsaka onödig belastning och eventuellt sprickor och läckage. Uppgifterna om maximala vridmoment för BSP- och BSPT-gångor som används i Speedfit vvs-produkter i passande gångor överensstämmer med relevanta brittiska eller internationella standarder för gångor.

Gångor	Storlek	Max. vridmoment
Plast	1/2"	3.0 Nm
	3/4"	4.0 Nm
Mässing	1/2"	4.0 Nm
	3/4"	5.0 Nm

Vi rekommenderar att alla installationer kontrolleras före användning för att säkerställa att tätning har skapats.

- **Teknisk rådgivning.** JG Speedfits tekniska rådgivning finns tillgänglig för att hjälpa till och ge råd avseende alla aspekter vid användning av Speedfit-system. Kontakta ditt lokala John Guest-kontor.
- **Sidoblastningar.** John Guest-produkter är inte konstruerade för användning under sidoblastningar, eftersom det kan ha en negativ inverkan på deras funktionsförmåga på lång sikt. Försäkra dig alltid om att rören har riktats in korrekt med kopplingen. De får inte heller utsättas för någon form av slag eller annan skada, som att man slår på dem eller tappar dem, inte heller av misstag. Om kopplingar har skadats eller utsatts för slag måste de genast bytas ut. John Guests garanti täcker inte förlust till följd av någon form av skada.

**Garanti.** Till följd av långsiktiga program och höga kvalitetsstandarder erbjuder John Guest Limited 25 års garanti mot defekter på material eller tillverkning av vvs-kopplingar i PEM-, PSE- och SFM-serien och Speedfit Barrier-rör tillverkade av John Guest.

John Guests vvs-produkter ska användas i normala vvs-system för hushåll i UK eller andra europeiska länder (där EN ISO 15875 gäller) och tillhandahålls i enlighet med våra försäljningsvillkor.