

RIPTIDE INSTINCT™ QUEST™

BOW-MOUNT TROLLING MOTOR

Installation Instructions

INTRODUCTION

THANK YOU

Thank you for choosing Minn Kota. We believe that you should spend more time fishing and less time positioning your boat. That's why we build the smartest, toughest, most intuitive trolling motors on the water. Every aspect of a Minn Kota trolling motor is thought out and rethought until it's good enough to bear our name. Countless hours of research and testing provide you the Minn Kota advantage that can truly take you "Anywhere. Anytime." We don't believe in shortcuts. We are Minn Kota. And we are never done helping you catch more fish.

REGISTRATION

Remember to keep your receipt and immediately register your trolling motor on our website at minnkota.johnsonoutdoors.com/register.

SERIAL NUMBER

Your Minn Kota 11-character serial number is very important. It helps to determine the specific model and year of manufacture. When contacting Consumer Service or registering your product, you will need to know your product's serial number. A duplicate copy of your serial number label has been included, which can also be entered in the One-Boat Network App for future reference.

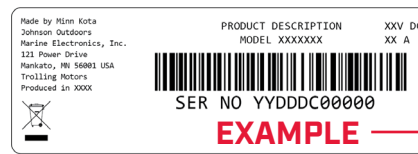
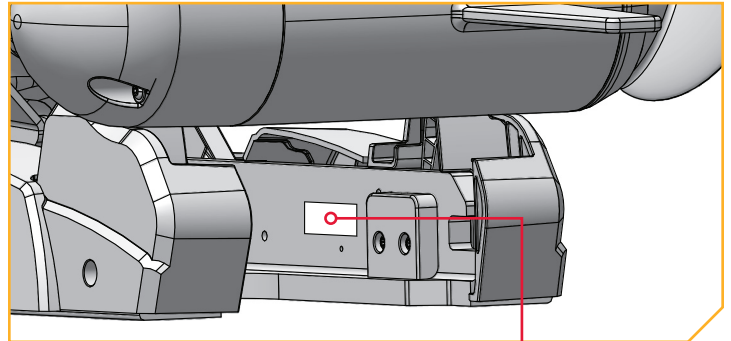

NOTICE: The serial number for the Riptide Instinct QUEST is located on the inside of the Mount, behind the left Motor Ramp.

MOTOR INFORMATION (For Consumer Reference Only)

Model: _____

Serial Number: _____

Purchase Date: _____

Store Where Purchased: _____

NOTICE: Do not return your Minn Kota motor to your retailer. Your retailer is not authorized to repair or replace this unit. You may obtain service by: calling Minn Kota at (800) 227-6433; returning your motor to the Minn Kota Factory Service Center; sending or taking your motor to any Minn Kota authorized service center. A list of authorized service centers is available on our website at minnkota.johnsonoutdoors.com. Please include proof of purchase, serial number and purchase date for warranty service with any of the above options.

Made for iPhone® 11 and iPhone X

For updated iOS, Humminbird® and Minn Kota® compatibility, visit minnkota.johnsonoutdoors.com



Use of the Made for Apple badge means that an accessory has been designed to connect specifically to the Apple product(s) identified in the badge, and has been certified by the developer to meet Apple performance standards. Apple is not responsible for the operation of this device or its compliance with safety and regulatory standards. iPhone is a trademark of Apple Inc., registered in the U.S. and other countries. The trademark "iPhone" is used in Japan with a license from Aiphone K.K.

Android™ is a trademark of Google LLC. The Android robot is reproduced or modified from work created and shared by Google and used according to terms described in the Creative Commons 3.0 Attribution License.

SAFETY CONSIDERATIONS

Please thoroughly read the user manual. Follow all instructions and heed all safety and cautionary notices. Use of this motor is only permitted for persons that have read and understood these user instructions. Minors may use this motor only under adult supervision.

WARNING

You are responsible for the safe and prudent operation of your vessel. We have designed your Minn Kota product to be an accurate and reliable tool that will enhance boat operation and improve your ability to catch fish. This product does not relieve you from the responsibility for safe operation of your boat. You must avoid hazards to navigation and always maintain a permanent watch so you can respond to situations as they develop. You must always be prepared to regain manual control of your boat. Learn to operate your Minn Kota product in an area free from hazards and obstacles.

WARNING

Never run the motor out of the water, as this may result in injuries from the rotating propeller. The motor should be disconnected from the power source when it is not in use or is off the water. When connecting the power-supply cables of the motor to the battery, ensure that they are not kinked or subject to chafe and route them in such a way that persons cannot trip over them. Before using the motor make sure that the insulation of the power cables is not damaged. Disregarding these safety precautions may result in electric shorts of battery(s) and/or motor. Always disconnect motor from battery(s) before cleaning or checking the propeller. Avoid submerging the complete motor as water may enter the lower unit through control head and shaft. If the motor is used while water is present in the lower unit considerable damage to the motor can occur. This damage will not be covered by warranty.

WARNING

Take care that neither you nor other persons approach the turning propeller too closely, neither with body parts nor with objects. The motor is powerful and may endanger or injure you or others. While the motor is running watch out for persons swimming and for floating objects. Persons whose ability to run the motor or whose reactions are impaired by alcohol, drugs, medication, or other substances are not permitted to use this motor. This motor is not suitable for use in strong currents. The constant noise pressure level of the motor during use is less than 70dB(A). The overall vibration level does not exceed 2,5 m/sec².

WARNING

When stowing or deploying the motor, keep fingers clear of all hinge and pivot points and all moving parts. In the event of unexpected operation, remove power leads from the battery.

WARNING

It is recommended to only use Johnson Outdoors approved accessories with your Minn Kota motor. Using non-approved accessories including to mount or control your motor may cause damage, unexpected motor operation and injury. Be sure to use the product and approved accessories, including remotes, safely and in the manner directed to avoid accidental or unexpected motor operation. Keep all factory installed parts in place including motor and accessory covers, enclosures and guards.

KNOW YOUR BOAT

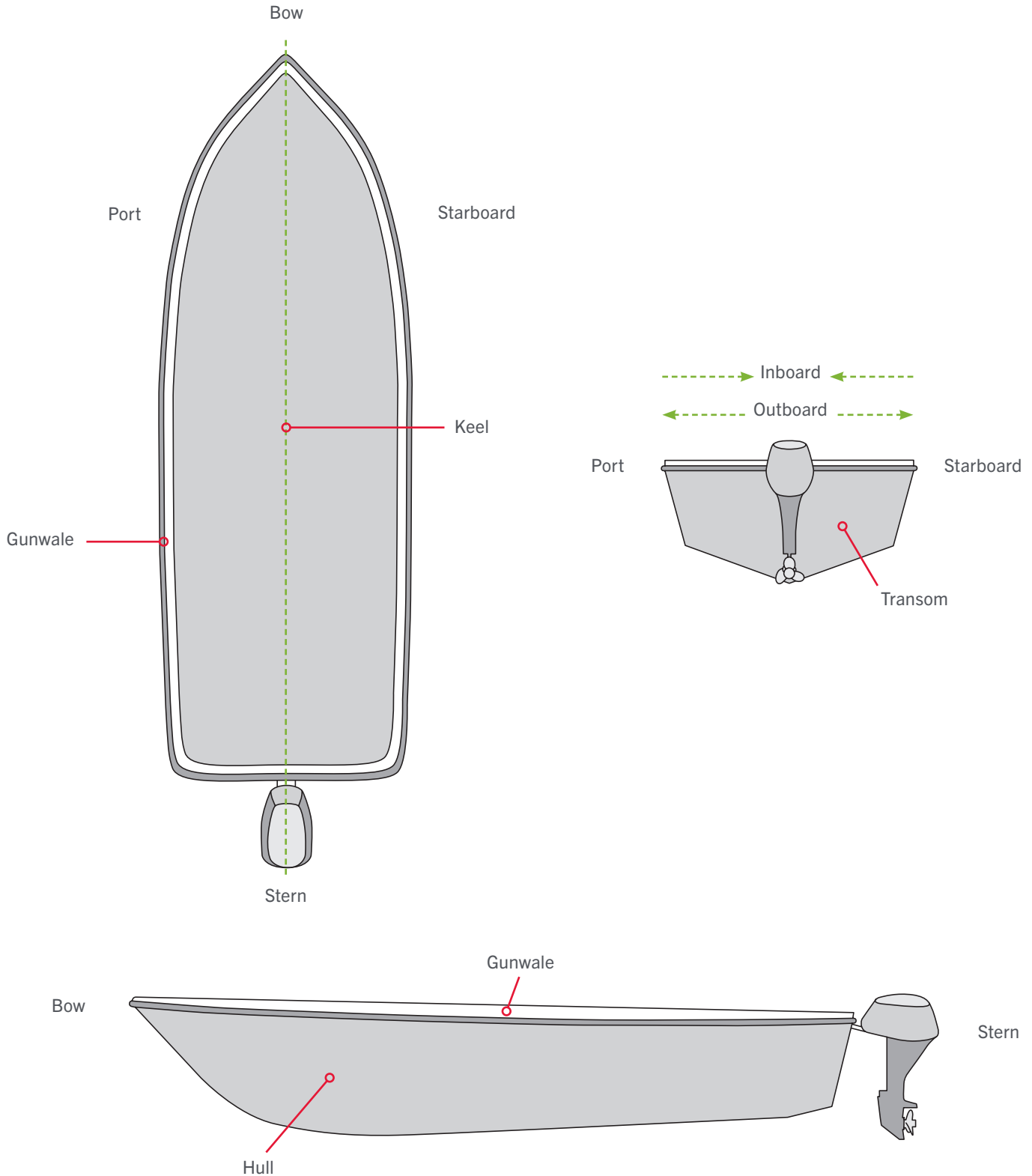

INSTALLATION

INSTALLING THE RIPTIDE INSTINCT QUEST

Your new Riptide Instinct QUEST comes with everything you'll need to install it directly to the boat. The motor can be mounted directly to the bow or coupled with a Minn Kota quick release bracket for ease of mounting and removal. For compatible quick release brackets and to locate your nearest dealer, visit minnkota.johnsonoutdoors.com. To install the motor directly to the boat, follow the instructions provided in this manual. Please review the parts list, mounting considerations and tools needed for installation prior to getting started. For additional product support, visit minnkota.johnsonoutdoors.com.

INSTALLATION PARTS LIST

| Item / Assembly | Part # | Description | Qty. |
|-----------------------|----------|---|------|
| A (Includes 1-5) | 2994948 | BAG ASM, INSTINCT, T3 BL HDW | 1 |
| 1 | 2323440 | SCREW-3/8-16 X 2 1/2 HHCS SS | 6 |
| 2 | 2383122 | NUT 3/8-16 NYLON INST LOCKNUT | 6 |
| 3 | 2321710 | WASHER, RUBBER MOUNT | 6 |
| 4 | 2371796 | BACKUP BAR 3/16 X 1 X 2 | 6 |
| 5 | 2378608 | ANTI SEIZE TUBE, 4CC, TALON | 1 |
| 6 | ✘ | MOTOR ASSEMBLY | 1 |
| 7 | 2390802 | LANYARD w/CARABINER IP RMT U2 | 1 |
| B | 411690-1 | TROLLING MOTOR REMOTE | 1 |
| C | 2992371 | STABILIZER, BWMT ES TM ASM *72"**87"**100"* | 1 |
| D (Includes 9) | 2994955 | BAG ASM, MKA-60 STABILIZER *72"**87"**100"* | 1 |
| 9 | 2383475 | SCREW-#8-18x1½L SELF DRILL SS *72"**87"**100"* | 4 |
| 10 | 2321170 | PROP, POWER REAMED | 1 |
| E (Includes 11-13) | 2992604 | BAG ASSM, PROP HARDWARE | 1 |
| 11 | 2091701 | WASHER-PROP (LARGE) MAX101 | 1 |
| 12 | 2093101 | NUT-PROP, NYLOC, LG, MX101 3/8 SS | 1 |
| 13 | 2262659 | PIN-DRIVE 1" X 3/16 SS 17-4 | 1 |
| 14 | 490637-4 | CABLE, ETH, M12-M12, BRAID, 30' | 1 |
| 15 | 490380-1 | CABLE, ETHERNET PIGTAIL-700 HD | 1 |
| 16 | 2206301 | TIE WRAP, LOW PROFILE 8" | 1 |
| ▲ | 2207127 | MANUAL, INSTINCT | 1 |
| ▲ | 2207128 | MANUAL, INSTL GD, INSTINCT | 1 |
| ▲ | 2207126 | QK REF GUIDE, ULT Q/INST Q | 1 |
| ▲ | 2397110 | MANUAL, WIRELESS REMOTE | 1 |
| ▲ | 2397115 | GUIDE-QCK REFERENCE IP 4.0 | 1 |
| ▲ | 2294950 | INSTRUCTIONS, OBN & REMOTE PAIR | 1 |
| ▲ | 2207130 | BRUSHLESS QS SETUP GUIDE | 1 |
| ▲ | 2297165 | MANUAL-DISCLAIMER, DOWNLOAD INFO | 1 |
| ▲ | 2377179 | INSTR. SHEET, MKA-60 STBLZR *72"**87"**100"* | 1 |

▲ Not shown on Parts Diagram.

✘ This part is included in an assembly and cannot be ordered individually.

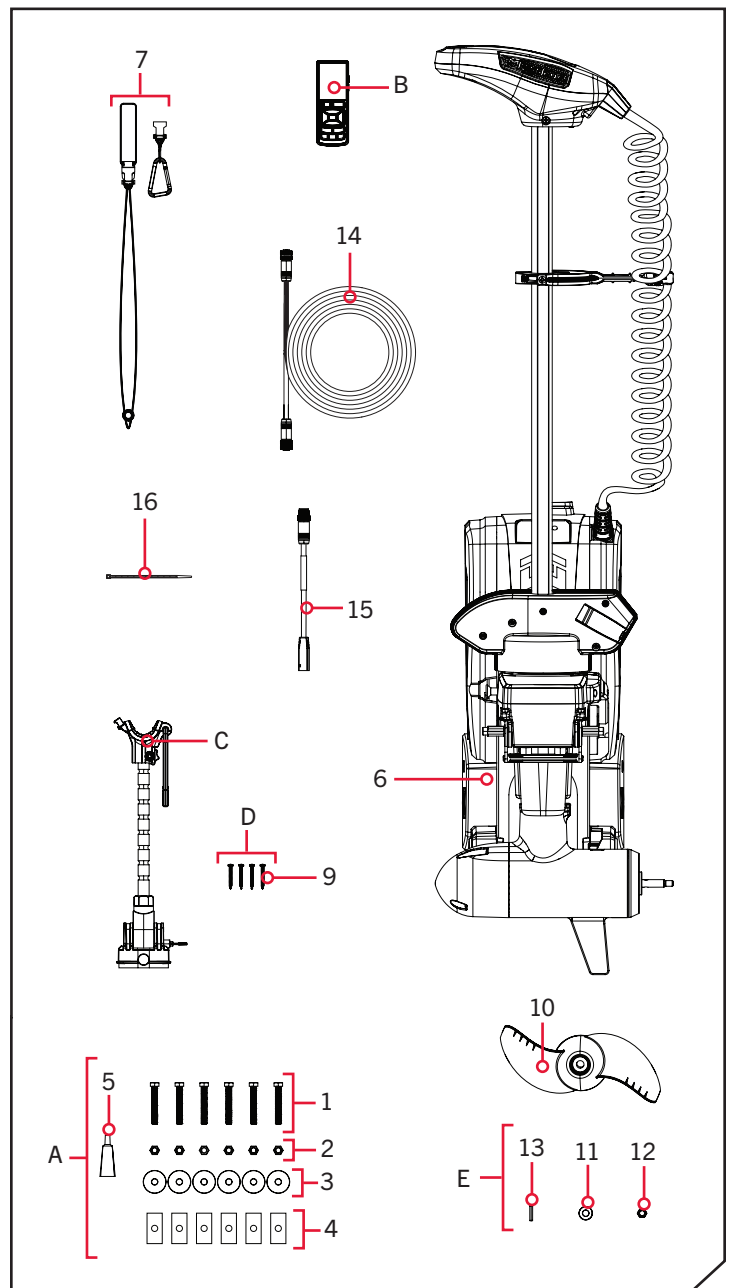

MOUNTING CONSIDERATIONS

MOUNTING CONSIDERATIONS

It is recommended that the motor be mounted as close to the centerline or keel of the boat as possible. Make sure the area under the mounting location is clear to drill holes and install hardware. The mounting surface for the Riptide Instinct QUEST must be flat. Rubber washers can be used to shim the base extrusion flat before hardware is tightened.

The motor must not encounter any obstructions as it is lowered into the water or raised into the boat when stowed and deployed. When stowed, ensure that there is enough room for the Shaft and Control Head and that they do not extend off the side of the boat.



View accessories available for your trolling motor at minnkota.johnsonoutdoors.com.

All six mounting holes must be used when securing the Riptide Instinct QUEST to the boat deck. If the desired mounting location does not allow for all six mounting holes and mounting bolts, a Boat Deck Reinforcement Kit (1854058) should be used or a new mounting location selected. Consider a quick release bracket with the installation of your motor.

Mounting options for the Riptide Instinct QUEST include:

1. Installing the motor directly to the boat deck
2. Mounting the motor with an MKA-58 Boat Deck Reinforcement Kit (1854058)
3. Mounting the motor with an MKA-56/RTA-55 composite quick release bracket (1854056 - black/1854055 - white) or an MKA-57 sliding quick release bracket (1854057)
4. Combining an MKA-58 Boat Deck Reinforcement Kit and an MKA-56/RTA-55 Quick Release Bracket with the Riptide Instinct QUEST

When mounting the Riptide Instinct QUEST directly to the boat, follow the installation instructions outlined in this manual. If an accessory bracket will be used to mount the Riptide Instinct QUEST, follow the installation instructions provided with the mounting accessory. To view a list of compatible accessories, visit minnkota.johnsonoutdoors.com.

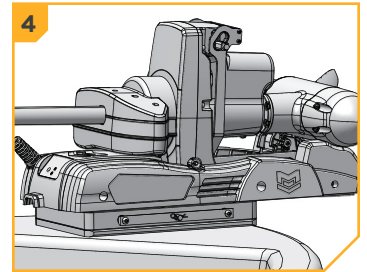
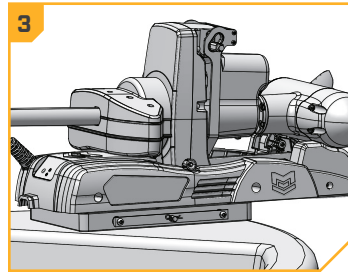
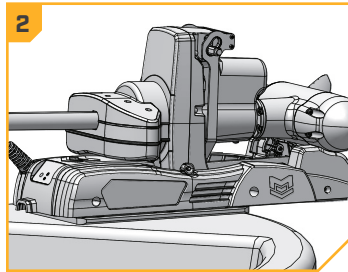
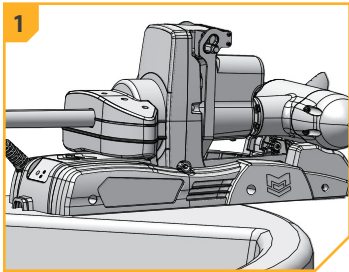

TOOLS AND RESOURCES REQUIRED

- #3 Phillips Screwdriver
- Drill
- 3/8" Drill Bit
- Awl or similar marking tool
- 9/16" Open/Box End Wrench
- 9/16" Deep Well Socket
- A second person to help with the installation

INSTALLING THE RIPTIDE INSTINCT QUEST

INSTALLATION >

INSTALLING THE RIPTIDE INSTINCT QUEST

1

ITEM(S) NEEDED

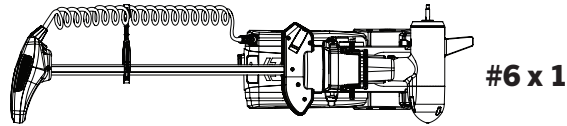

- Place the trolling motor (Item #6) on an elevated, level surface, such as a workbench or the tailgate of a pickup. The motor, as removed from the box, should be in the stowed position.
- Make sure that the Power Cables from the battery are disconnected or that the breaker, if equipped, is "off."

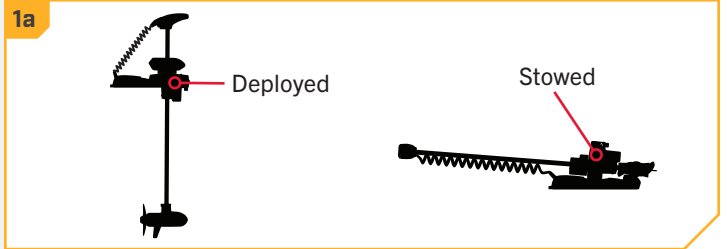

WARNING

Make sure the motor is on a level surface and is not connected to a power source.

NOTICE: The trolling motor weighs up to 90lb. Minn Kota recommends having a second person help with the installation.

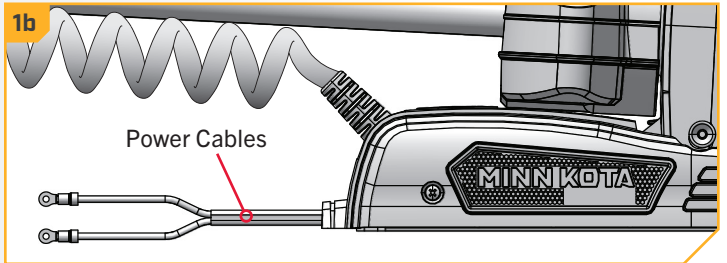

2

- Remove the four Sideplate Screws using a #3 Phillips Screwdriver. Two of these screws will be located on each side of the mount.
- Remove the Right Sideplate and the Left Sideplate to expose the six mounting holes in the Base Extrusion.

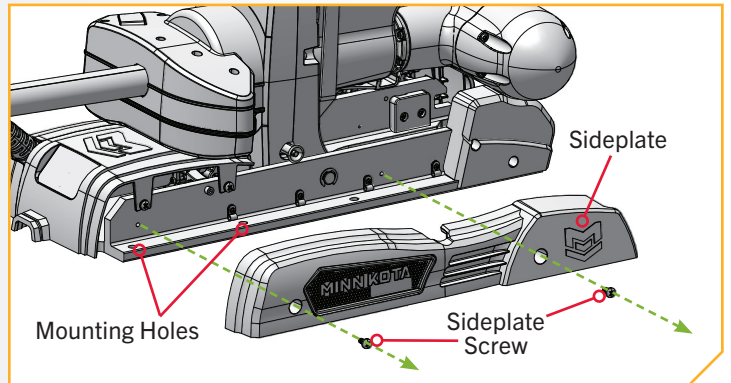

INSTALLING THE RIPTIDE INSTINCT QUEST

3

- e. Review the mounting considerations at the beginning of the Installation section for proper clearance. Place the motor on the bow of the boat at the intended mounting location, as close to the centerline or keel as possible. Ensure there is enough room for the Shaft and Control Head and that they do not extend off the side of the boat. The motor can be installed on either the Port or Starboard side of the bow, based on personal preference.
- f. Position the motor so that the Slot in the Base Extrusion is positioned beyond the boat Gunwale. For proper clearance, the entire Slot must be visible beyond the Gunwale. When the motor is deployed, there must be a minimum required distance of 1½" between the Gunwale and the bottom of the Steering Housing and Shaft.

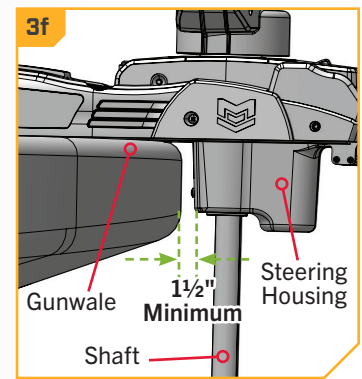
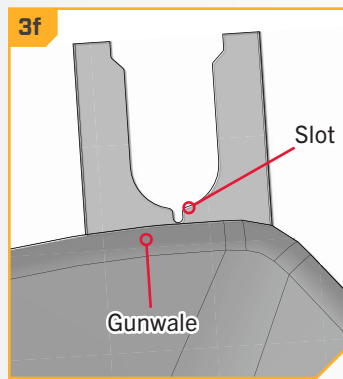
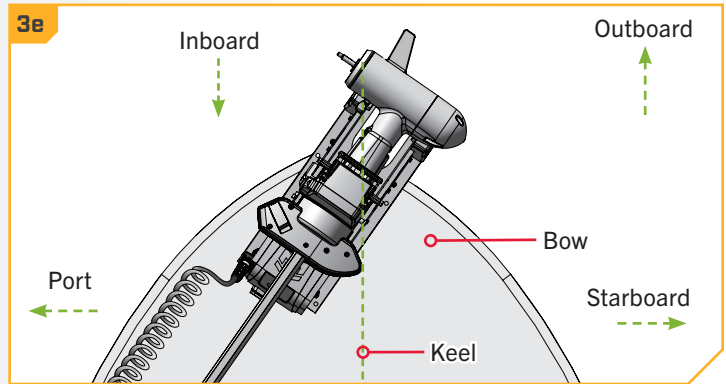

CAUTION

Illustrations are for reference only. Do not deploy the motor until it is fully mounted to the boat. Deploying the motor before it is mounted to the boat may cause injury.

- g. When mounting the Riptide Instinct QUEST, all six mounting holes must be used. If the desired mounting location does not allow for all six mounting holes, a Boat Deck Reinforcement Kit (1854058) should be used or a new mounting location selected.

4

- h. With the motor at the intended mounting location, take an Awl or similar tool and mark all six mounting holes in the Base Extrusion.
- i. Slide the motor aside to drill the mounting holes. Drill through the boat deck using a Drill and a 3/8" Drill Bit on all six marked locations.
- j. Reposition the motor over the drilled holes to install mounting hardware.

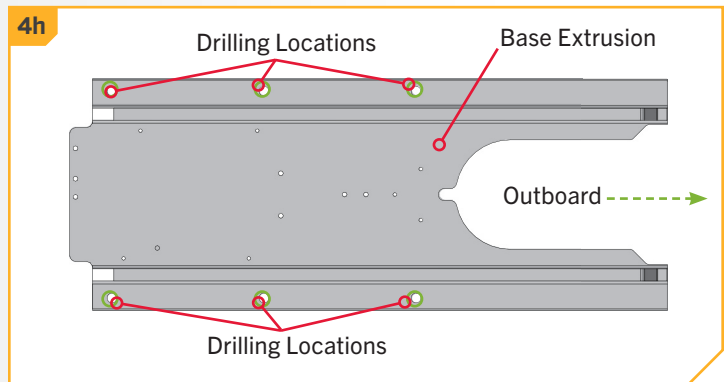

NOTICE: New mounting holes are required when upgrading from an Ulterra to a Riptide Instinct QUEST. New mounting holes will accommodate the higher thrust motor and ensure the installation is secure.

NOTICE: The mounting surface for the Riptide Instinct QUEST must be flat. Rubber Washers can be used to shim the Base Extrusion flat before hardware is tightened.

INSTALLING THE RIPTIDE INSTINCT QUEST

5

ITEM(S) NEEDED



#1 x 6

#2 x 6



#3 x 6



#4 x 6



#5 x 1

NOTICE: To prevent seizing of the stainless steel hardware, do not use high-speed installation tools. Wetting the screws or applying an anti-seize (Item #5) may help prevent seizing.

- k. Take six Hex Head Cap Screws (Item #1) and apply anti-seize (Item #5) to each Screw. Insert the Screws through the Base Extrusion and into each of the drilled locations. If Rubber Washers (Item #3) are used, the Rubber Washers should sit between the Base Extrusion and boat deck.
- l. Place a Backup Bar (Item #4) and then a Nylock Nut (Item #2) on the end of each Screw. Tighten with a 9/16" Box End or Open End Wrench. Make sure all hardware is secure.

NOTICE: Use extra care to avoid pinching and damaging the sensor wires that run alongside the Base Extrusion when installing and tightening the mounting hardware.

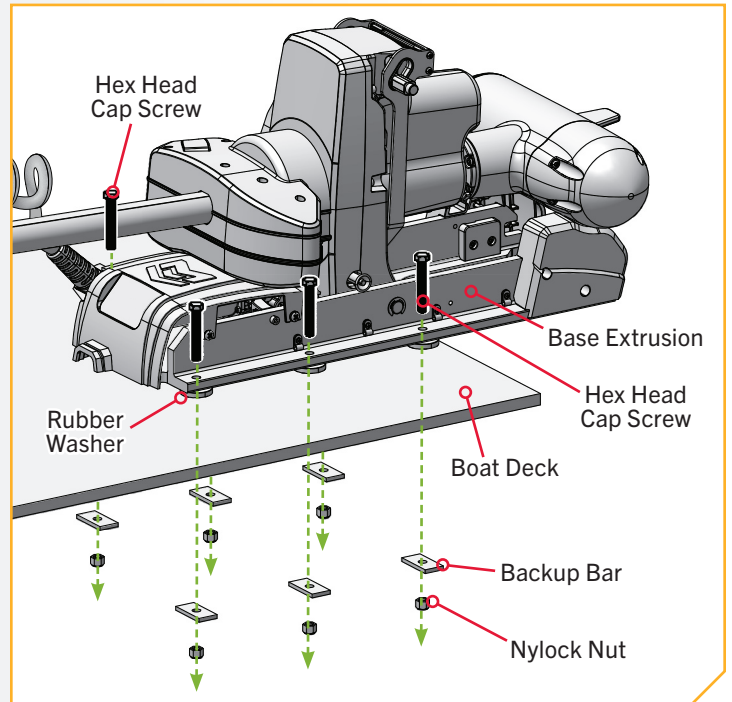

6

- m. Replace the Right Sideplate and Left Sideplate. Replace the four Sideplate Screws using a #3 Phillips Screwdriver. Two of these screws will be located on each side of the mount.

NOTICE: When reinstalling the Sideplates, use care to avoid pinching the sensor wires that run alongside the Base Extrusion.

NOTICE: Ensure that the area between the Mount and Steering Housing is clean and free of debris and that no installation hardware has fallen in. The Mount contains a Stow Pad that contacts the Steering Housing when stowed. The motor cannot stow securely if an obstruction is present on the Stow Pad.

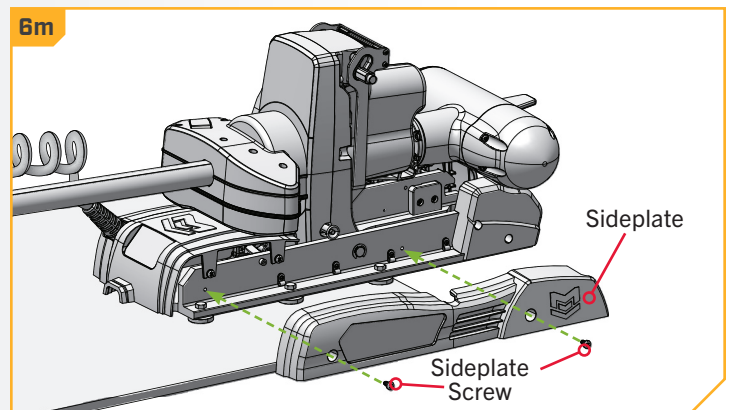

BATTERY & WIRING INSTALLATION

BOAT RIGGING & PRODUCT INSTALLATION

For safety and compliance reasons, we recommend that you follow American Boat and Yacht Council (ABYC) standards when rigging your boat. Altering boat wiring should be completed by a qualified marine technician. The following specifications are for general guidelines only:

CAUTION

These guidelines apply to general rigging to support your Minn Kota motor. Powering multiple motors or additional electrical devices from the same power circuit may impact the recommended conductor gauge and circuit breaker size. If you are using wire longer than that provided with your unit, follow the conductor gauge and circuit breaker sizing table below. If your wire extension length is more than 25 feet, we recommend that you contact a qualified marine technician.

CAUTION

An over-current protection device (circuit breaker or fuse) must be used. Coast Guard requirements dictate that each ungrounded current-carrying conductor must be protected by a manually reset, trip-free circuit breaker or fuse. The type (voltage and current rating) of the fuse or circuit breaker must be sized accordingly to the trolling motor used. The table below gives recommended guidelines for circuit breaker sizing.

CONDUCTOR GAUGE AND CIRCUIT BREAKER SIZING TABLE

This conductor and circuit breaker sizing table is only valid for the following assumptions:

1. No more than 2 conductors are bundled together inside of a sheath or conduit outside of engine spaces.
2. Each conductor has 105° C temp rated insulation.
3. No more than 3% voltage drop allowed at full motor power based on published product power requirements.

| Motor Thrust / Model | Max Amp Draw | Circuit Breaker | | Wire Extension Length | | | | |
|----------------------|--------------|-----------------|---------|-----------------------|---------|---------|---------|---------|
| | | Amps | Minimum | 5 feet | 10 feet | 15 feet | 20 feet | 25 feet |
| QUEST 24V | 60 | 60 Amp | 24 VDC | 6 AWG | 6 AWG | 4 AWG | 4 AWG | 2 AWG |
| QUEST 36V | 60 | 60 Amp | 36 VDC | 6 AWG | 6 AWG | 6 AWG | 6 AWG | 4 AWG |

NOTICE: Wire Extension Length refers to the distance from the batteries to the trolling motor leads. Consult website for available thrust options.

Reference

United States Code of Federal Regulations: 33 CFR 183 – Boats and Associated Equipment ABYC E-11: AC and DC Electrical Systems on Boats

SELECTING THE CORRECT BATTERIES

SELECTING THE CORRECT BATTERIES

QUEST series motors will operate with any deep cycle marine 12, 24 or 36-volt battery/batteries and have been optimized for use with LiFePO₄ lithium-ion battery cells. Lithium-ion batteries maintain higher voltages for more extended periods than lead-acid batteries and will provide the best performance in powering the trolling motor.

QUEST series trolling motors may also be powered with lead-acid (flooded, AGM, or GEL) deep-cycle marine 12-volt battery/batteries. For best results, Minn Kota recommends using a deep-cycle marine battery with rating outlined in the "Deep Cycle Amp-Hour Rating" table. Maintain lead-acid batteries at full charge. Proper care will ensure battery power when needed and significantly improve battery life. Failure to recharge lead-acid batteries (within 12-24 hours) is the leading cause of premature battery failure. Use a multi-stage charger to avoid overcharging. When using Lithium Ion batteries, manufacturers may recommend storing in a semi-charged state and charging fully prior to use.

| Deep Cycle Amp-Hour Rating | | | |
|----------------------------|---------|------------|----------|
| Run Time | Voltage | Group Size | Amp-Hour |
| GOOD | 12 | 24 | 70-85 |
| BETTER | 12 | 27 | 85-110 |
| BEST | 12 | 31 | 95-125 |

If using a crank battery to start a gasoline outboard, Minn Kota recommends using a separate battery/batteries for your Minn Kota trolling motor. Always check with the battery manufacturer for specific maintenance, care and storage instructions. Minn Kota also offers a wide selection of chargers to fit your charging needs. For more information on battery selection, rigging, and chargers, please visit minnkota.johnsonoutdoors.com.

WARNING

Never connect the (+) and the (-) terminals of the same battery together. Take care that no metal object can fall onto the battery and short the terminals. This would immediately lead to a short and extreme fire danger.

CAUTION

Refer to "Conductor Gauge and Circuit Breaker Sizing Table" in the previous section to find the appropriate circuit breaker or fuse for your motor. For motors requiring a 60-amp breaker, the Minn Kota MKR-27 60-amp circuit breaker (1865115) is recommended.

CAUTION

Please read the following information before connecting your motor to your batteries in order to avoid damaging your motor and/or voiding your warranty.

ADDITIONAL CONSIDERATIONS

› Using DC or Alternator Chargers

Your Minn Kota trolling motor may be designed with an internal bonding wire to reduce sonar interference. Most alternator charging systems do not account for this bonding wire, and connect the negative posts of the trolling motor batteries to the negative posts of the crank/starting battery. These external connections can damage connected electronics and the electrical system of your trolling motor, voiding your warranty. Review your charger's manual carefully or consult the manufacturer prior to use to ensure your charger is compatible.

Minn Kota recommends using Minn Kota brand chargers to recharge the batteries connected to your Minn Kota trolling motor, as they have been engineered to work with motors that include a bonding wire. Learn more about Minn Kota chargers online at minnkota.johnsonoutdoors.com.

CONNECTING THE BATTERIES IN SERIES

› Additional Accessories Connected to Trolling Motor Batteries

Significant damage to your Minn Kota motor, your boat electronics, and your boat can occur if incorrect connections are made between your trolling motor batteries and other battery systems. Minn Kota recommends using an exclusive battery system for your trolling motor. Where possible, accessories should be connected to a separate battery system. Radios and sonar units should not be connected to any trolling motor battery systems as interference from the trolling motor is unavoidable. If connecting any additional accessories to any trolling motor battery system, or making connections between the trolling motor batteries and other battery systems on the boat, be sure to carefully observe the information below.

The negative (-) connection must be connected to the negative terminal of the same battery that the trolling motor negative lead connects to. In the diagrams below this battery is labeled “Low Side” Battery. Connecting to any other trolling motor battery will input positive voltage into the “ground” of that accessory, which can cause excess corrosion. Any damage caused by incorrect connections between battery systems will not be covered under warranty.

› Automatic Jump Start Systems and Selector Switches

Automatic jump start systems and selector switches tie the negatives of the connected batteries together. Connecting these systems to the “High Side” Battery or “Middle” Battery in the diagrams below and will cause significant damage to your trolling motor and electronics. The only trolling motor battery that is safe to connect to one of these systems is the “Low Side” Battery.

CONNECTING THE BATTERIES IN SERIES (IF REQUIRED FOR YOUR MOTOR)

› 24-Volt Systems

Two 12-volt batteries are required. The batteries must be wired in series, only as directed in the wiring diagram, to provide 24 volts.

1. Make sure that the motor is switched off (speed selector on “0”).
2. Connect a connector cable to the positive (+) terminal of battery 1 and to the negative (-) terminal of battery 2.
3. Connect positive (+) red motor lead to positive (+) terminal on battery 2.
4. Connect negative (-) black motor lead to negative (-) terminal of battery 1.

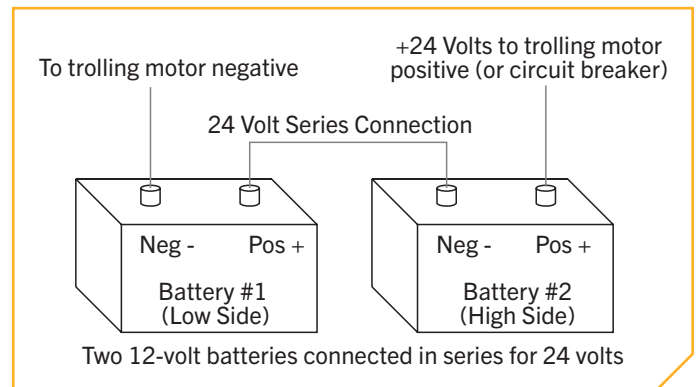

⚠ WARNING

For safety reasons do not switch the motor on until the propeller is in the water. If installing a leadwire plug, observe proper polarity and follow instructions in your boat owner’s manual.

⚠ WARNING

- For safety reasons, disconnect the motor from the battery or batteries when the motor is not in use or while the battery/batteries are being charged.
- Improper wiring of 24/36 volt systems could cause battery explosion.
- Keep leadwire wing nut connections tight and solid to battery terminals.
- Locate battery in a ventilated compartment.

CONNECTING THE BATTERIES IN SERIES

36-Volt Systems

Three 12-volt batteries are required. The batteries must be wired in series, only as directed in the wiring diagram, to provide 36 volts.

1. Make sure that the motor is switched off (speed selector on "0").
2. Connect a connector cable to the positive (+) terminal of battery 1 and to the negative (-) terminal of battery 2 and another connector cable from the positive (+) terminal of battery 2 to the negative (-) terminal of battery 3.
3. Connect positive (+) red motor lead to positive (+) terminal on battery 3.
4. Connect negative (-) black motor lead to negative (-) terminal of battery 1.

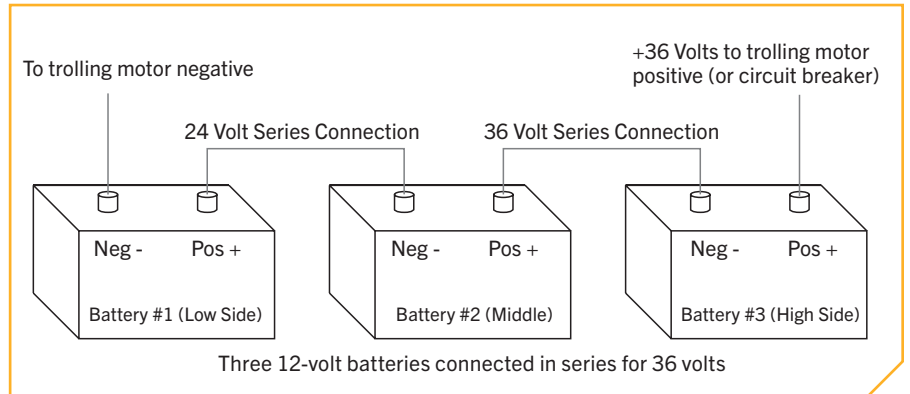

WARNING

For safety reasons, do not switch the motor on until the propeller is in the water. If installing a leadwire plug, observe proper polarity and follow instructions in your boat owner's manual.

WARNING

- For safety reasons, disconnect the motor from the battery or batteries when the motor is not in use or while the battery/batteries are being charged.
- Improper wiring of 24/36 volt systems could cause battery explosion.
- Keep leadwire wing nut connections tight and solid to battery terminals.
- Locate battery in a ventilated compartment.

COMPLETING THE INSTALLATION

COMPLETING THE RIPTIDE INSTINCT QUEST INSTALLATION



The Riptide Instinct QUEST is an advanced trolling motor. To maximize its performance, mechanical and electrical systems should be set and calibrated to fit every user's installation. This portion of the installation will cover how to verify power, install the Bow-mount Stabilizer, and more. The installation will conclude with connecting the Ethernet Cable and setting motor preferences for ease of use. Minn Kota recommends connecting the trolling motor to the One-Boat Network app to assist in these steps. Find more information in the One-Boat Network App document included with the trolling motor or the One-Boat Network Owner's Manual found online at minnkota.johnsonoutdoors.com.

COMPLETING THE INSTALLATION >

> Verifying Power

Each time the trolling motor is powered "on," the control board will auto-detect the power supplied from the battery system and adjust the thrust output based on a 24V or 36V battery system. To verify power to the trolling motor, connect the Riptide Instinct QUEST to power. At specific points in the installation, power will be disconnected or turned "off" to ensure a safe environment for installation.

1

- a. Locate the Indicator Panel at the front of the Mount. Power on the trolling motor by pressing the Power  button on the Indicator Panel. When the trolling motor is on, the System Status  LED will be blue.
- b. To turn the motor "off," press and release the Power button. When the Motor is powered off, the System Status  LED will not be illuminated.

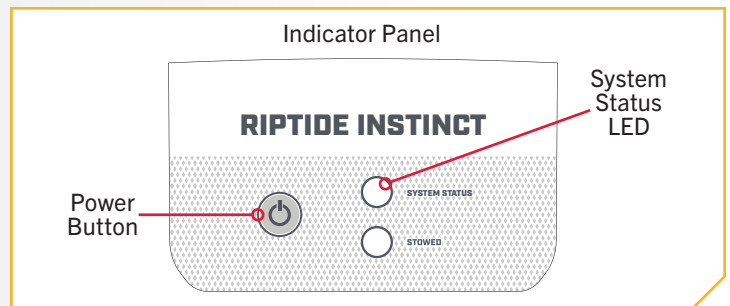

NOTICE: In instances where the trolling motor is updating, the System Status LED will flash blue while the update is performed. Once the update is complete, the system will self-reboot and perform the normal start-up sequence. If a standard power-up sequence is not experienced, please see the Troubleshooting section of the Riptide Instinct QUEST Owner's Manual to identify any errors. To learn more about software updates, please see the Owner's Manual for the One-Boat Network or Advanced GPS Navigation Wireless Remote.

> Installing the Bow-Mount Stabilizer

Riptide Instinct QUEST motors with a 72", 87", or 100" shaft length come with an MKA-60 Bow-Mount Stabilizer Kit (Assembly #C). This accessory stabilizes the shaft and control head when the motor is stowed for transport. Motors with shaft lengths under 72" may purchase the MKA-60 separately as an optional accessory (1862060). For instructions on installing the MKA-60 to the Riptide Instinct QUEST, refer to the document provided with the Bow-Mount Stabilizer Kit.

› Powering on the Wireless Remote

1

ITEM(S) NEEDED



#B x 1



#7 x 1

- Power on the trolling motor.
- To turn on the Wireless Remote (Assembly #B), press and hold the Power button on the side of the Remote.
- A message will appear on the display screen. Read the disclaimer, then press the Steer Right button to select "I Agree."
- The content on the display screen will populate. Remote functions to manually control the motor are now active, including Speed Up, Speed Down, Steer Left, Steer Right, and Prop On/Off.
- When the Advanced GPS Navigation system has obtained a minimum GPS signal strength of one bar, all remaining functions will become available.

NOTICE: Attaching the Lanyard (Item #7) to the Wireless Remote is optional.

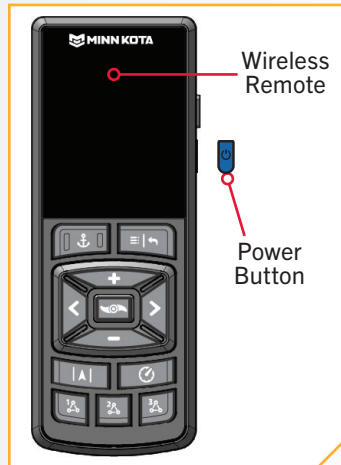

Warning!

You are responsible for the safe and prudent operation of your boat. This product does not relieve you from the responsibility for safe operation of your boat.

I Agree >

NOTICE: The Wireless Remote comes from the factory paired to the Riptide Instinct QUEST.

NOTICE: A Remote Cradle accessory (1866675) can be purchased for mounting the Wireless Remote or attaching the Remote to a belt clip.

IDENTIFYING TROLLING MOTOR FEATURES AND THEIR ASSOCIATED CABLES



IDENTIFYING TROLLING MOTOR FEATURES AND THEIR ASSOCIATED CABLES

Feature & Cable Identification

The Riptide Instinct QUEST is pre-installed with **Advanced GPS Navigation** - including the ability to connect via Ethernet to a Humminbird fish finder. One Eight-Pin Advanced GPS Ethernet Connector will exit the base of the Control Head and rest just below the Control Head next to the Coil Cord.

If the Advanced GPS Navigation on the trolling motor will be used with a fish finder, an Ethernet Cable may be attached to the Advanced GPS Ethernet Connector. See the "Advanced GPS Navigation" and "Securing the Ethernet Cable" sections of this document for details on how to install the Advanced GPS Ethernet Connector to a Humminbird fish finder.

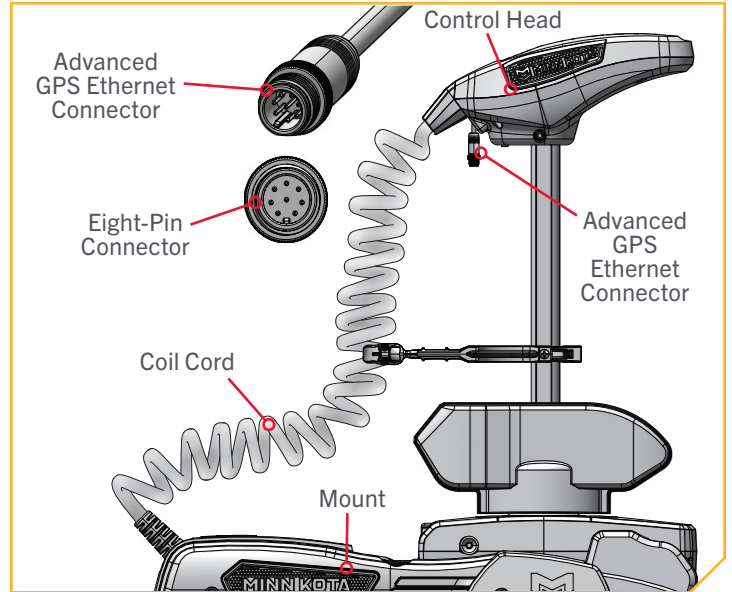

Advanced GPS Navigation

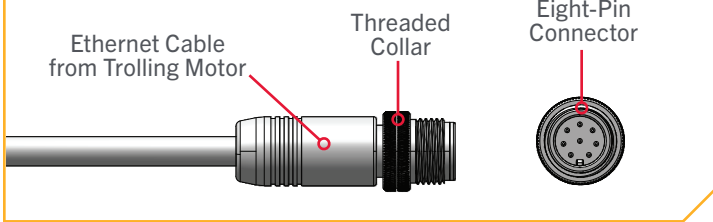

› Feature & Cable Management

ADVANCED GPS NAVIGATION ›

Your Minn Kota trolling motor and Humminbird fish finder communicate with each other to change the way you fish. Advanced GPS Navigation offers a large array of features including controlling speed, steering, Spot-Lock, and the ability to record and retrace paths on the water, all at your fingertips. To learn more about the GPS capabilities available with your new motor, please refer to the Advanced GPS Navigation Owner's Manual by visiting minnkota.johnsonoutdoors.com.

The Wireless Remote and GPS controller make up the Advanced GPS Navigation system. A Wireless Remote comes paired to the controller from the factory. The GPS controller contains a very sensitive compass and is where all GPS satellite and remote signals are received. The GPS controller is located in the trolling motor Control Head and may be connected to a fish finder from a connection cable that exits the Control Head. If the Advanced GPS Navigation system will be used with a fish finder, the Ethernet link between the trolling motor and the fish finder should be connected.

› Considerations for Connecting and Routing Advanced GPS Navigation

Advanced GPS Navigation is pre-installed on your trolling motor. One eight-pin Advanced GPS Ethernet Connector will exit the base of the Control Head and rest just below the Control Head next to the Coil Cord. If the Advanced GPS Navigation on the trolling motor will be used with a fish finder, an Ethernet Cable will need to be attached to the Advanced GPS Ethernet Connector below the Control Head. Consider the distance between the trolling motor and the fish finder to determine how to complete the Ethernet connection.

ETHERNET CABLES - Minn Kota provides one 30 ft Ethernet cable with every trolling motor equipped with Advanced GPS Navigation. The 30 ft Ethernet cable will accommodate a standard Ethernet connection for most installations to a Humminbird fish finder and is "Apex and Solix Ready."

HUMMINBIRD HELIX ADAPTER CABLES - Minn Kota provides one Helix Adapter Cable (**AS EC QDE - Ethernet Adapter Cable - 720074-1**) with every trolling motor equipped with Advanced GPS Navigation. If the Ethernet connection is being made between the trolling motor and any Humminbird® Helix fish finder, the Helix Adapter Cable should be used. The Helix Adapter Cable directly connects the Ethernet Cable to a Helix fish finder.

ETHERNET EXTENSION CABLES - If the 30 ft Ethernet cable provided with your trolling motor with Advanced GPS Navigation is not long enough to reach the fish finder, an Ethernet Extension cable should be used. The Ethernet Extension cable is available from humminbird.johnsonoutdoors.com and is available in a 30 ft length (**AS ECX 30E - 30' Ethernet Extension Cable - 760025-1**). The Ethernet Extension Cable will plug directly into any length of Ethernet cable.

ADVANCED GPS NAVIGATION

GPS Ethernet Connection

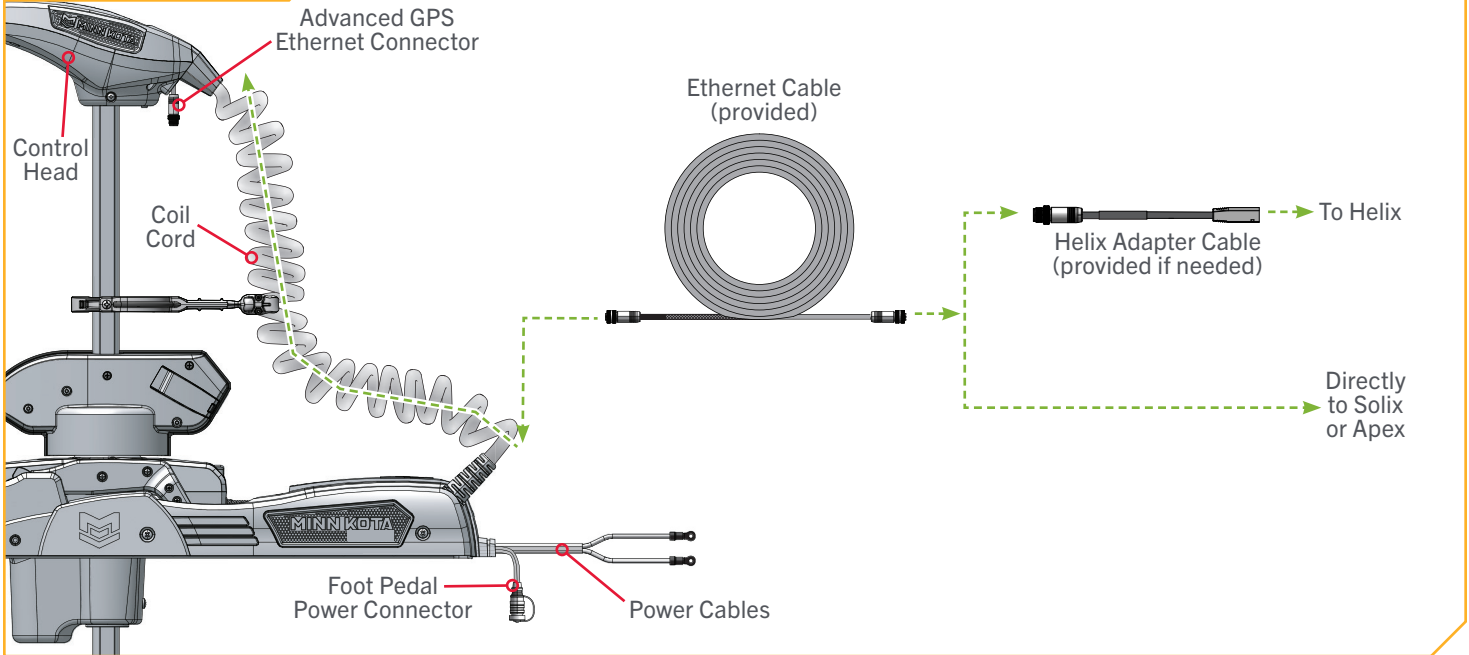

CAUTION

Failure to follow the recommended wire routing for installed features, if equipped, may cause damage to the product and void your product warranty. Route cables away from pinch points or other areas that may cause them to bend in sharp angles. Routing the cables in any way other than directed may cause damage to the cables by being pinched or severed.

NOTICE: Minn Kota recommends routing the Ethernet Cable or Ethernet Extension Cable through the Coil Cord when making the Ethernet connection. The cable will be installed from the Mount to the Control Head through the Coil Cord. Bypassing the Coil Cord when routing the Ethernet Cable or Ethernet Extension Cable is not recommended.

1

ITEM(S) NEEDED

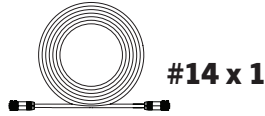

NOTICE: Your fish finder should be turned off until this procedure is complete.

NOTICE: For instructions on deploying the Riptide Instinct QUEST, see the “Quick Stow & Deploy” section of this document.

- a. Place the motor in the deployed position.
- b. Locate the Eight-Pin Advanced GPS Ethernet Connector below the Control Head. The Advanced GPS Ethernet Connector will exit the base of the Control Head and will rest just below the Control Head next to the Coil Cord.
- c. Identify the keyed Receptacle on the Ethernet Cable (Item #14). It will be keyed to fit with the Eight-Pin Advanced GPS Ethernet Connector below the Control Head.

NOTICE: The Ethernet Cable has a Receptacle on both ends. The Receptacle on the end of the Ethernet Cable with braided sleeving should be connected to the Advanced GPS Ethernet Connector, while the Receptacle on the bare end without sleeving should be connected to the fish finder.

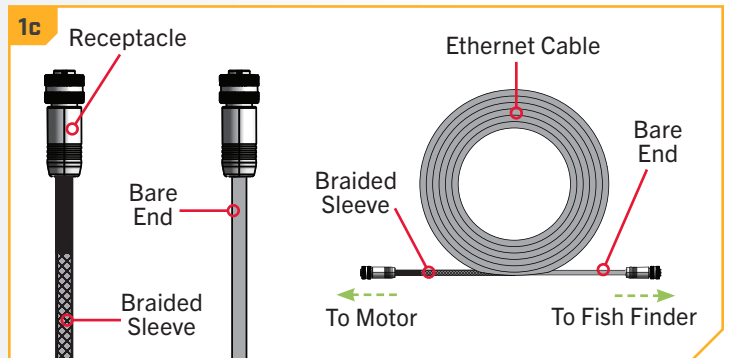
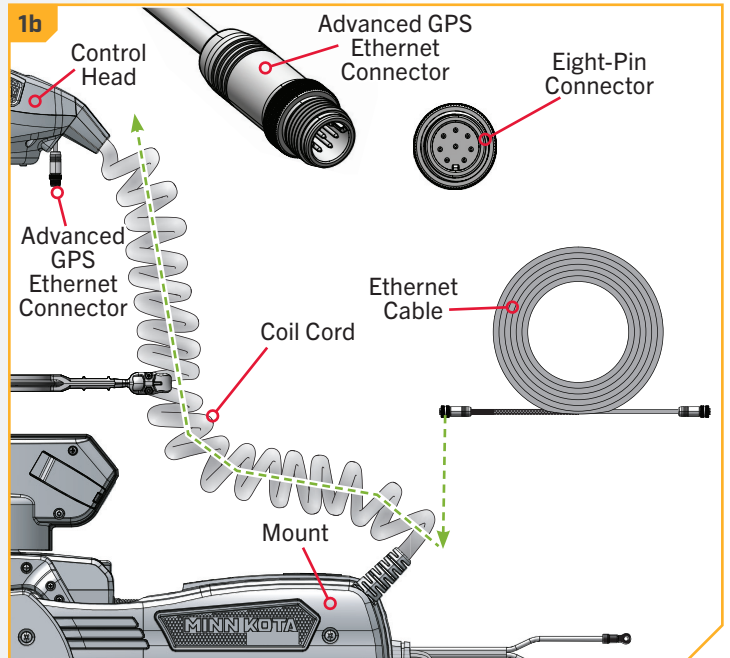

ADVANCED GPS NAVIGATION

2

- d. Take the Receptacle on the end of the Ethernet Cable covered in a braided sleeve. The Receptacle with the braided sleeve will be inserted into the Coil Cord and connected to the Advanced GPS Ethernet Connector, while the Receptacle on the bare end of the Ethernet Cable will exit the Coil Cord and be connected to the Fish Finder.
- e. Run the Receptacle on the Ethernet Cable up through the bottom of the Coil Cord. The Ethernet Cable should float freely inside the Coil Cord. The Receptacle should exit from the top of the Coil Cord, with the other end exiting from the bottom of the Coil Cord near the Mount. Allow enough slack in the cable to attach the Receptacle to the Advanced GPS Ethernet Connector.

NOTICE: Ensure that the correct Receptacle on the Ethernet Cable is routed through the Coil Cord and connected to the Advanced GPS Ethernet Connector. The section of the Ethernet Cable covered in a braided sleeve must be routed through the Coil Cord and connected. Do not connect the Receptacle on the bare end to the motor. Failure to connect the correct Receptacle may result in damage to cables.

NOTICE: Once all accessory cables are connected, the final installation will require the Ethernet Cable to be secured. See the “Securing the Ethernet Cable” section of this document for details once all connections are complete.

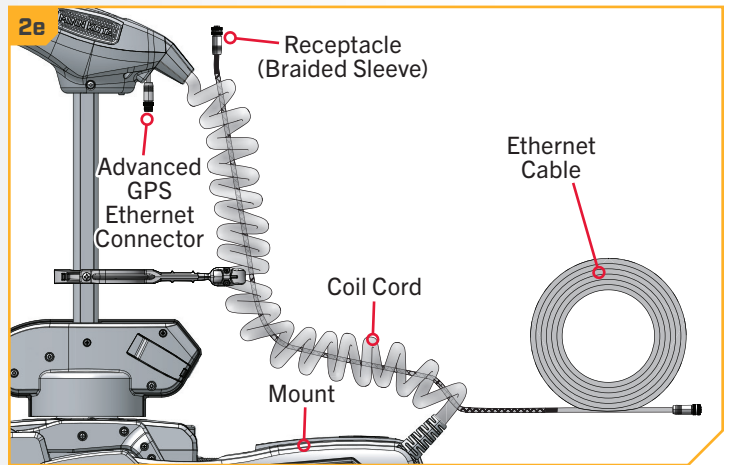
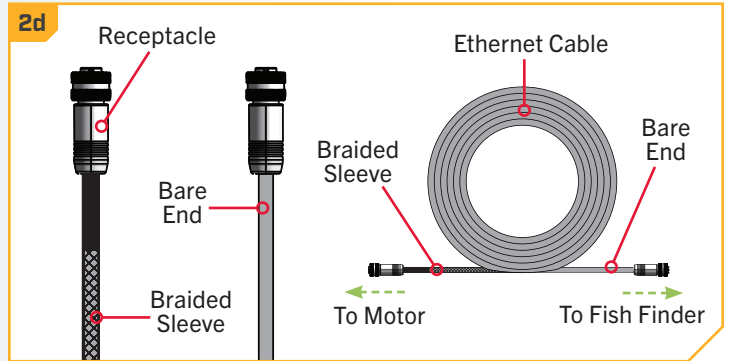

3

- f. To install the Ethernet Cable, align the pins on the Advanced GPS Ethernet Connector with the Receptacle on the Ethernet Cable. Notice the keyed connectors. Tighten the Collar from the Ethernet Cable to secure the connection.
- g. The Ethernet Cable will plug directly into a Solix or Helix Fish Finder or directly into a Helix Adapter Cable.

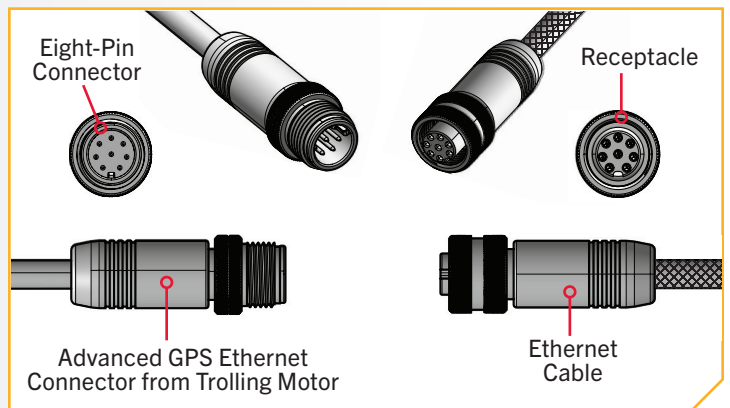

4

- h. If installing directly to a Solix or Apex, the connector will be flat on the back of the fish finder display.
- i. Align the Receptacle on the Ethernet Cable with the Eight-Pin Connector on the Apex or Solix fish finder. Notice the keyed connectors. Tighten the Collar from the Ethernet Cable to secure the connection. Once directly installed to the Solix or Apex, the connection is complete.

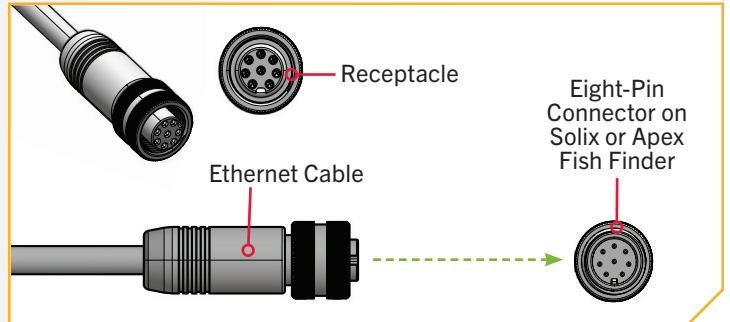

5

ITEM(S) NEEDED



- j. If installing directly to a Helix Adapter Cable (Item #15), align the Receptacle on the Ethernet Cable with the Eight-Pin Connector on the Helix Adapter Cable provided. Notice the keyed connectors. Tighten the Collar from the Ethernet Cable to secure the connection.

NOTICE: Minn Kota provides one Helix Adapter Cable (AS EC QDE - Ethernet Adapter Cable - 720074-1) with every trolling motor equipped with Advanced GPS Navigation.

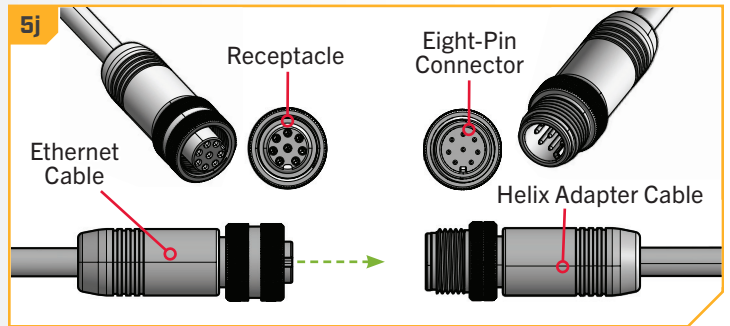

- k. The Helix Adapter Cable directly connects the Ethernet Cable to a Helix fish finder. Locate the Helix Adapter Cable Keyed Connector on the back of the fish finder. Plug the Helix Adapter Cable into the back of the Helix fish finder to complete the connection.

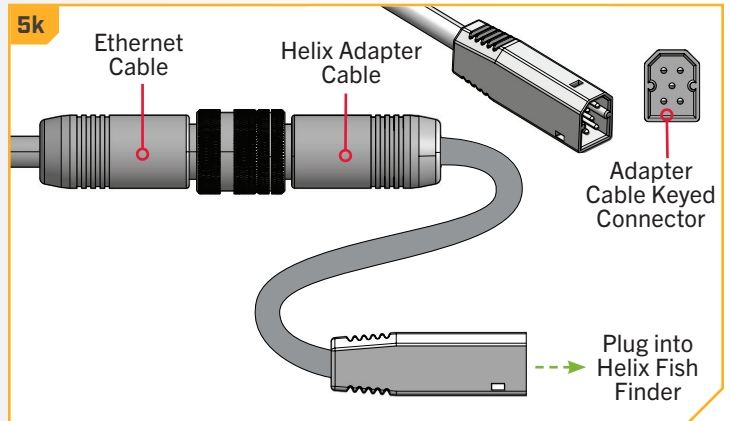

SECURING THE ETHERNET CABLE

› Securing the Ethernet Cable

The Ethernet Cable must be routed and all connections secured before completing the installation in this section. To review how the Ethernet Cable should be routed and connected, review the "Advanced GPS Navigation" section of this document.

CAUTION

Failure to follow the recommended wire routing for installed features, if equipped, may cause damage to the product and void your product warranty. Route cables away from pinch points or other areas that may cause them to bend in sharp angles. Routing the cables in any way other than directed may cause damage to the cables by being pinched or severed. Do not over-tighten the cable tie as it may damage the wire.

1

ITEM(S) NEEDED

 #16 x 1

- a. Place the motor in the stowed position.

NOTICE: For instructions on stowing the Riptide Instinct QUEST, see the "Quick Stow & Deploy" section of this manual.

- b. Confirm that the Ethernet Cable is connected to an output device as desired. With the motor stowed, locate the Advanced GPS Ethernet Connector below the Control Head.
- c. Take a Cable Tie (Item #16) and secure the Ethernet Cable to the second coil of the Coil Cord. The Cable Tie should wrap around both the Ethernet Cable and Coil Cord. Secure the Cable Tie until it is fingertip tight. Do not over-tighten as it may damage the Ethernet Cable.

NOTICE: The Ethernet Cable should be secured to the second coil of the Coil Cord. Securing the Ethernet Cable to any other coil may damage the Cables.

CAUTION

Do not over-tighten the Cable Tie as it may damage the wires.

- d. Leave 6" of slack where the Ethernet Cable exits the Coil Cord. Bundle any excess cable in a loose loop no less than 4" in diameter.

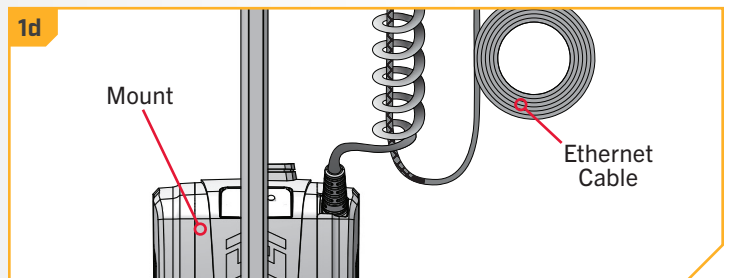
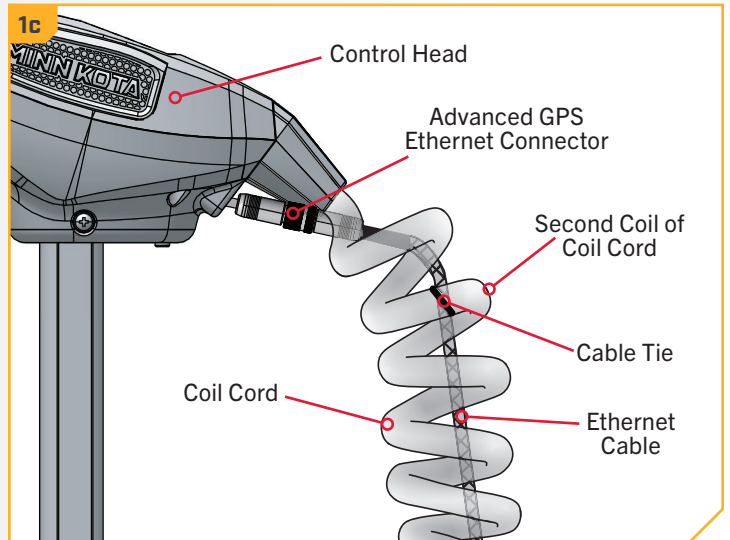

NOTICE: Minn Kota recommends routing the Ethernet Cable through the Coil Cord. Bypassing the Coil Cord when routing the Ethernet Cable is not recommended.

› Installing the Prop

1

ITEM(S) NEEDED

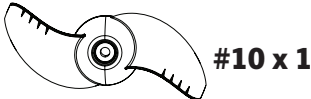

CAUTION

Disconnect the motor from the battery before beginning any prop work or maintenance.

- a. Take the Drive Pin (Item #13) and slide it through the Hole in the Armature Shaft. Position the Drive Pin horizontally by grasping the Armature Shaft and rotating it with the Drive Pin in place.
- b. Align the Prop (Item #10) so it is horizontal and parallel with the Drive Pin. Slide the Prop onto the Armature Shaft and Drive Pin until it is seated against the lower unit.
- c. Install the Prop Washer (Item #11) and the Prop Nut (Item #12) onto the end of the Armature Shaft.
- d. While holding the Prop horizontal, tighten the Prop Nut with a 9/16" Deep Well Socket. Tighten the Prop Nut to 25-35 in-lbs.

CAUTION

Do not over-tighten as this can damage the Prop.

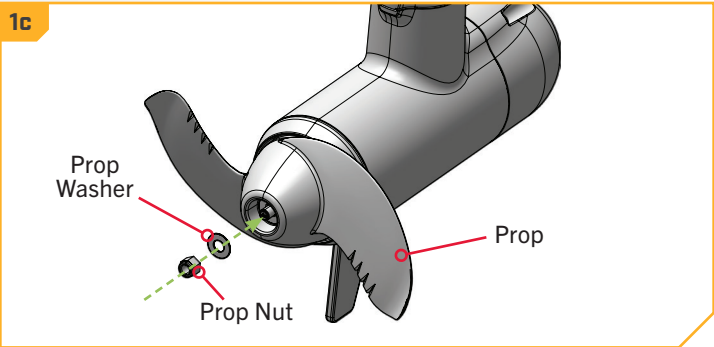
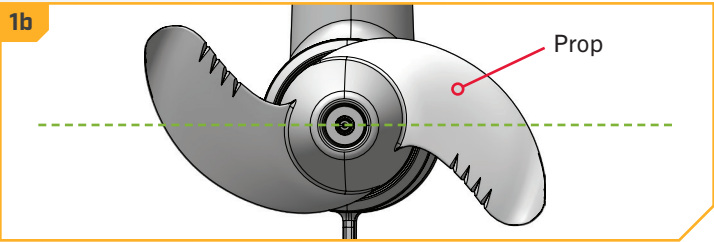
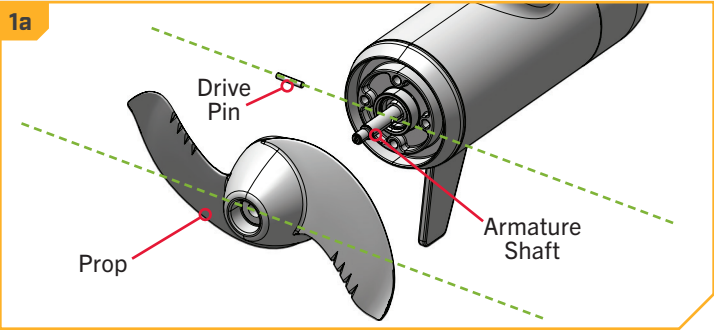

ONE-BOAT NETWORK

OPTIMIZING THE PERFORMANCE OF THE RIPTIDE INSTINCT QUEST WITH THE WIRELESS REMOTE OR ONE-BOAT NETWORK APP

Minn Kota® and Humminbird® have joined forces to bring you the One-Boat Network, including the latest Advanced GPS Navigation Wireless Remote and the One-Boat Network app. The Wireless Remote comes from the factory paired to the trolling motor. To learn more about Wireless Remote features, refer to the Wireless Remote Owner's Manual online at minnkota.johnsonoutdoors.com.

To get the most from your One-Boat Network, we encourage you to download the One-Boat Network app onto your smart device. The One-Boat Network® app is a free iOS and Android application that you can download to a mobile device, providing unparalleled control over all of your One-Boat Network connected products. Minn Kota recommends connecting the trolling motor to the OBN app to assist in these steps. For instructions on pairing the OBN app to the trolling motor, refer to the OBN Quick Start Guide included with the motor. For more information on the OBN app, refer to the One-Boat Network Owner's Manual online at minnkota.johnsonoutdoors.com.

Completing the installation of the Riptide Instinct QUEST through the Wireless Remote or OBN app should be done following the Prop installation. Ensure that the trolling motor is connected to a power source before adjusting One-Boat Network settings.

WARNING

Take care that neither you nor other persons approach the turning propeller too closely, neither with body parts nor with objects. The motor is powerful and may endanger or injure you or others. Stay clear of the Prop and watch out for accidental engagement.

NOTICE: Ensure that the trolling motor is connected to a power source before adjusting One-Boat Network settings.

NOTICE: If the Wireless Remote is lost or becomes non-functioning during navigation, and the One-Boat Network app is unavailable, disconnect the motor from power to cancel all active navigation and turn off the Prop.

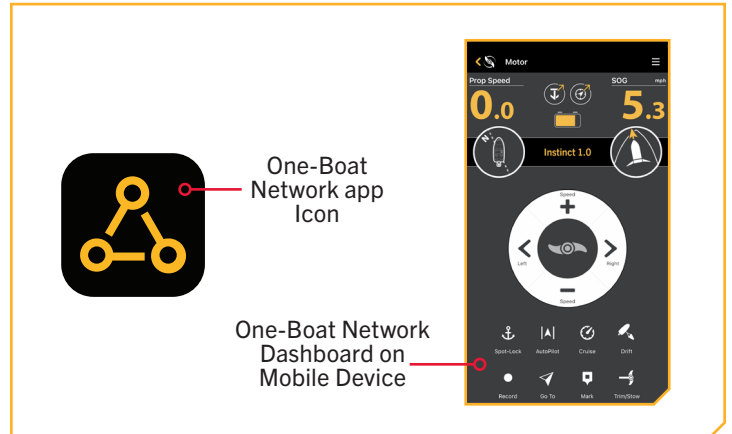

ONE-BOAT NETWORK ADJUSTMENTS



KEEL OFFSET

The Riptide Instinct QUEST comes from the factory with the Lower Unit parallel to the Mount. When the Lower Unit is parallel to the Mount, the Keel Offset is zero. In an ideal installation, the Lower Unit will be parallel to the Keel; however, the Mount is rarely installed to be perfectly inline with the Keel, therefore the Lower Unit will not be parallel with the Keel. Nearly all installations will have some variation in mounting position to either the Port or Starboard side of the boat. The Keel Offset feature records the position of the Lower Unit when it is parallel to the Keel based on the Mount being offset from the Keel. Before adjusting the Keel Offset, complete all installation steps. This includes mounting the trolling motor to the boat and installing power and accessory cables. The Keel Offset can be recorded through the Wireless Remote or One-Boat Network App.

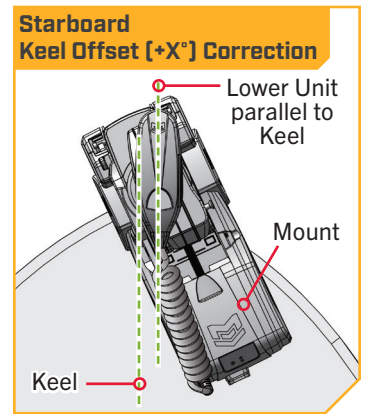
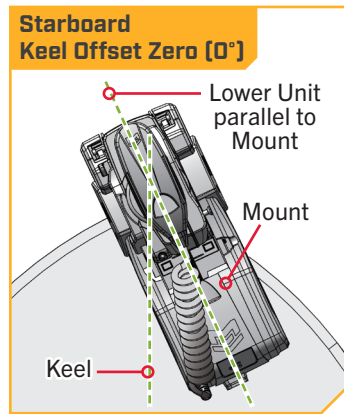
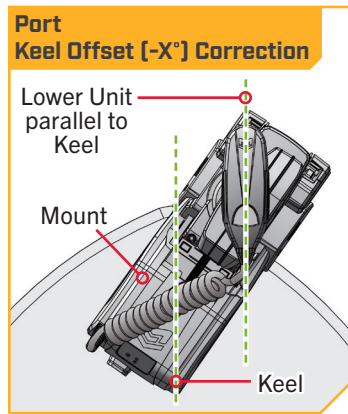
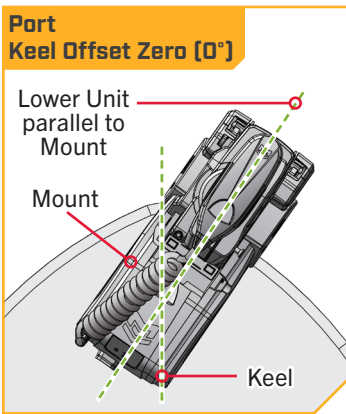
NOTICE: When the motor is installed from the factory, the Keel Offset is 0 degrees. When adjusting the Keel Offset, any position towards Port will create a Keel Offset of a negative angle. Any position towards Starboard will create a positive angle.







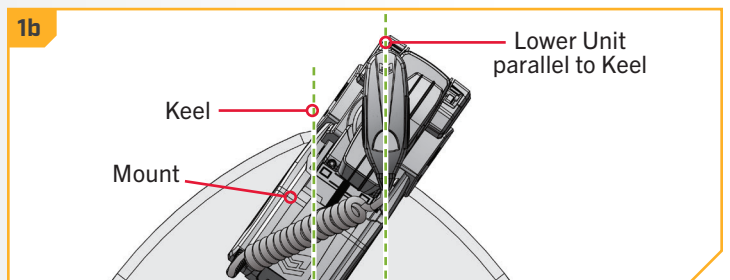
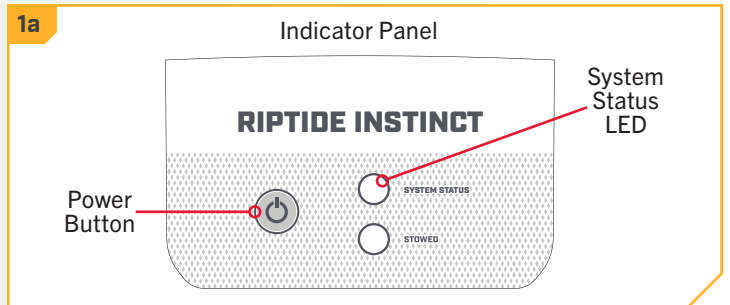



Setting the Keel Offset with the Wireless Remote

- 1
 - a. Power on the trolling motor by pressing the Power  button on the Indicator Panel. When the trolling motor is on, the System Status  LED will be blue.
 - b. With either the Wireless Remote or One-Boat Network (OBN) app on a paired mobile device, steer the motor so that the control head and lower unit are parallel to the Keel.







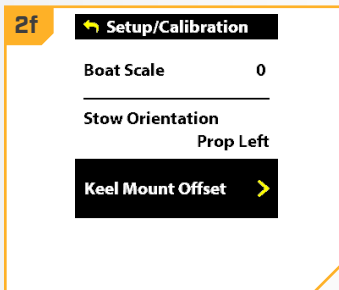
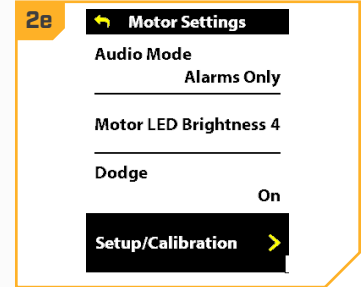
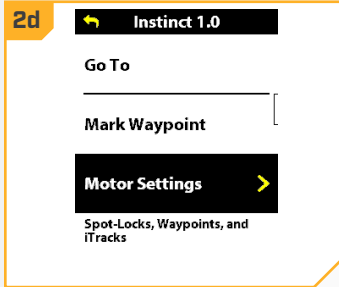

KEEL OFFSET

2

- c. Press the Menu  button on the Wireless Remote.
- d. Use the Speed Up  or Speed Down  button to find the Motor Settings menu. Use the Steer Right  button to select Motor Settings.
- e. In the Motor Settings Menu, use the Speed Up  or Speed Down  button to find Setup/Calibration.
- f. In the Setup/Calibration menu, use the Speed Up  or Speed Down  button to find Keel Mount Offset. Use the Steer Right  button to select Keel Mount Offset.



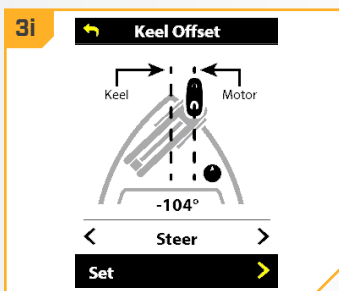
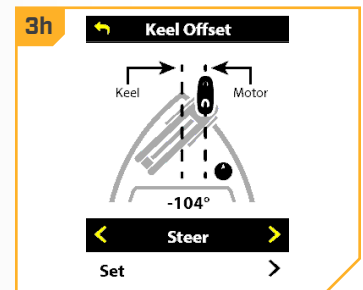
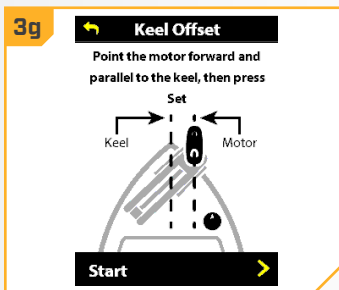

3

- g. Review all safety warnings. Use the Steer Right  button to select Start and begin the process.
- h. Use the Steer Left  or Steer Right  button to point the motor forward and parallel to the keel.
- i. When satisfied with the placement of the trolling motor, use the Speed Up  or Speed Down  button to scroll to Set. Use the Steer Right  button to select Set. The degree of offset is displayed at the bottom of the Dashboard.



▶ Setting the Keel Offset with the One-Boat Network App

1

- Power on the trolling motor by pressing the Power  button on the Indicator Panel. When the trolling motor is on, the System Status  LED will be blue.
- With either the Wireless Remote or One-Boat Network (OBN) app on a paired mobile device, steer the motor so that the control head and lower unit are parallel to the Keel.

1a

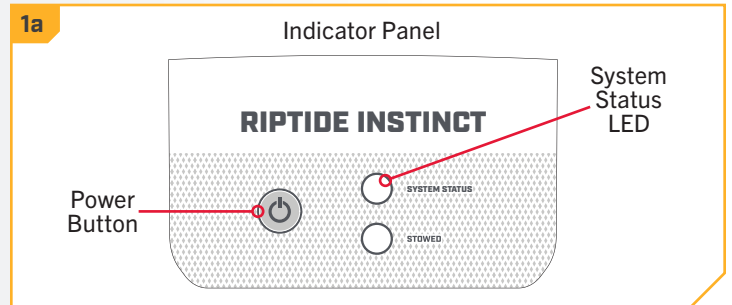

1b

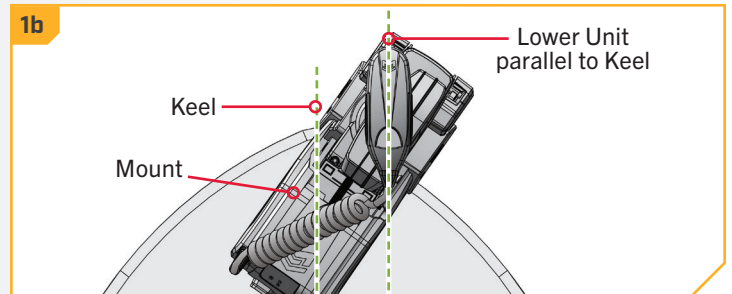

2

- Open the One-Boat Network (OBN) app on the mobile device. Make sure the mobile device is paired with the trolling motor.
- From the OBN home screen, tap the Motor menu. The Motor menu opens the Motor home screen.
- Before the Motor home screen will open, tap Agree on the on-screen prompt.

NOTICE: The on-screen prompt will only display once each time the app is launched. If the prompt has displayed, the Motor home screen appears.

- On the Motor home screen, locate the Motor Settings button in the upper-right corner and tap it.

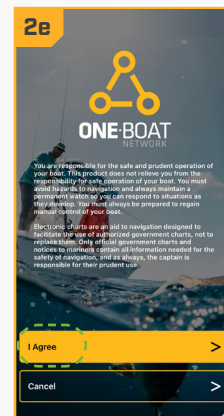
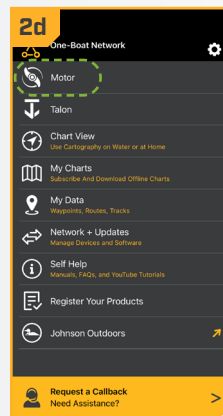

KEEL OFFSET

3

- g. In the Motor Settings menu, find and tap Setup and Calibration.
- h. In Setup and Calibration, find and tap Keel Mount Offset.
- i. Review all safety warnings. Follow the prompts in the One-Boat Network app. If the placement of the trolling motor is pointing forward and parallel to the keel, tap Set. The degree of offset will show at the bottom of the app Display.

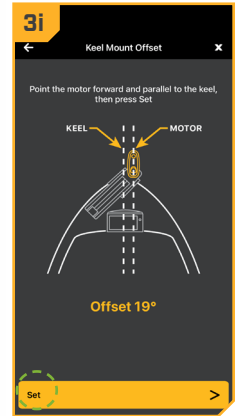
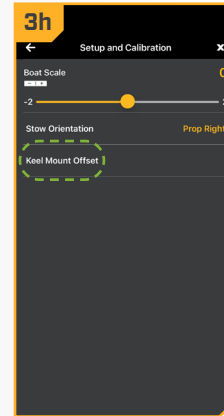
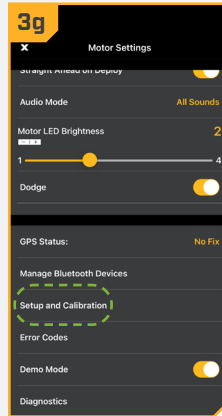

4

- j. If the trolling motor needs to be adjusted, locate the Return button on the upper-left corner of the app screen. Tap the Return button three times until the Motor home screen displays.
- k. Use the Steer Right > and Steer Left < buttons to point the motor forward and parallel to the keel.
- l. When satisfied with the placement of the trolling motor, locate the Motor Settings button in the upper-right corner and tap it.
- m. In the Motor Settings menu, find and tap Setup and Calibration.
- n. In Setup and Calibration, find and tap Keel Mount Offset. If the placement of the trolling motor is pointing forward and parallel to the keel, tap Set.
- o. The degree of offset shows at the bottom of the app Display. Tap Return to close the Keel Mount Offset and return to the home screen.

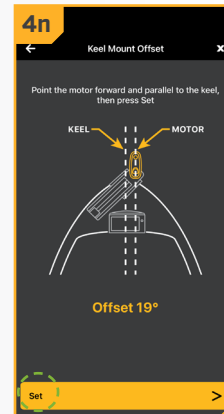
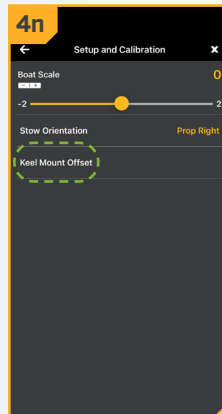
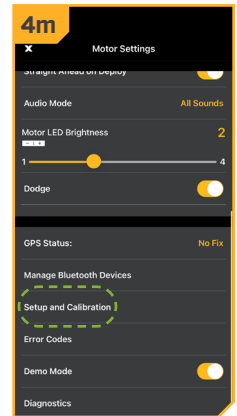
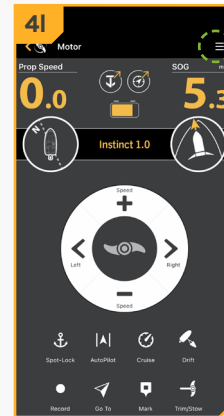
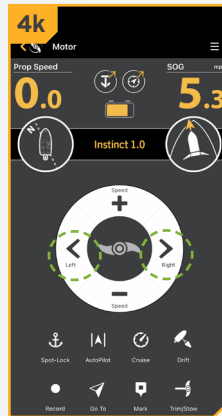

STRAIGHT ON DEPLOY

Minn Kota recommends setting the Keel Offset when the position of the Lower Unit is parallel with the Keel. Save the Keel Offset before exploring the Straight on Deploy feature. Straight on Deploy uses the position recorded in Keel Offset to know where to position the Lower Unit to be parallel with the Keel.

When Straight on Deploy is engaged, the lower unit will automatically rotate to the Keel Offset position when deployed. By default, the Lower Unit will be parallel to the Keel when the Mount is parallel to the Keel. If the Keel Offset was programmed to another angle, the Straight on Deploy feature will correct the position to match the Keel Offset angle when turned "on." If Straight on Deploy is turned "off," the trolling motor will not correct the position in any direction.

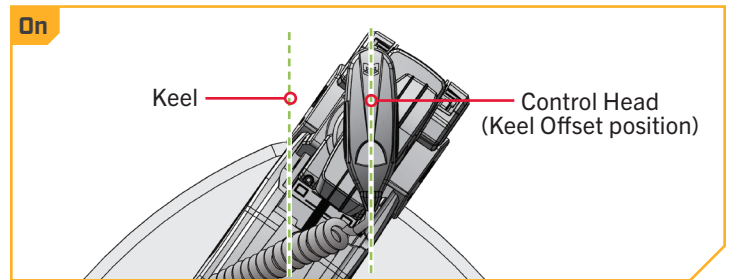
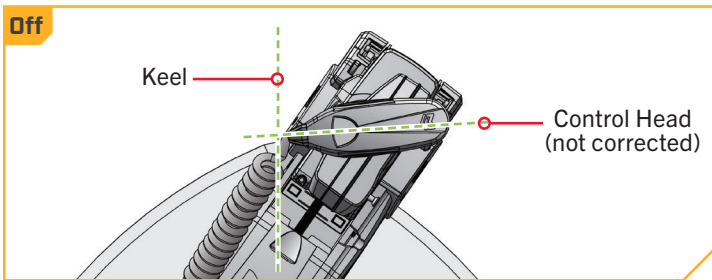

To Toggle Straight on Deploy with the Wireless Remote

- 1
 - a. With the motor on, press the Menu button on the Wireless Remote.
 - b. Use the Speed Up or Speed Down button to find the Motor Settings menu. Use the Steer Right button to select Motor Settings.
 - c. In the Motor Settings Menu, use the Speed Up or Speed Down button to find Straight on Deploy.
 - d. By default, the Straight on Deploy is toggled "off."
 - e. Use the Steer Right button to toggle between "on" and "off."

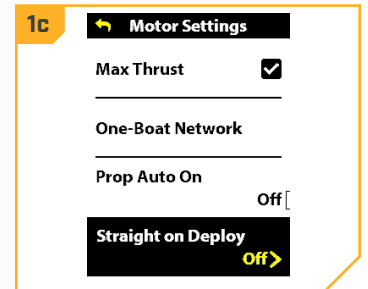
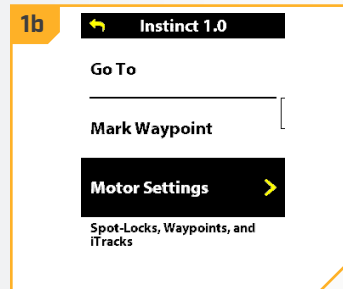

STRAIGHT ON DEPLOY

▶ To Toggle Straight on Deploy with the One-Boat Network App

1

- a. Open the One-Boat Network (OBN) app on a mobile device. Make sure the mobile device is paired with the trolling motor and that the motor is powered "on."
- b. From the OBN home screen, tap the Motor menu. The Motor menu opens the Motor home screen.
- c. Before the Motor home screen will open, tap Agree on the on-screen prompt.

NOTICE: The on-screen prompt will only display once each time the app is launched. If the prompt has displayed, the Motor home screen appears.

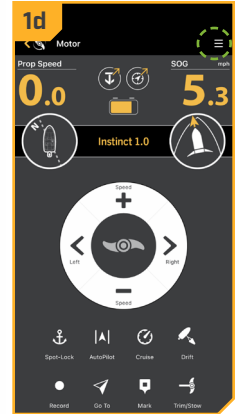
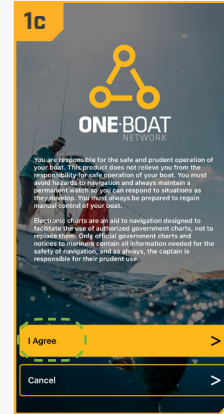
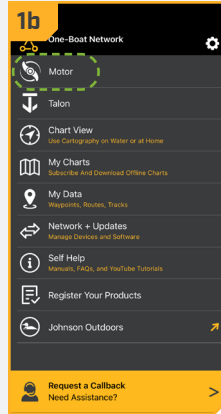

- d. On the Motor home screen, locate the Motor Settings button in the upper-right corner and tap it.

2

- e. In the Motor Settings menu, find the Straight Ahead on Deploy toggle. Tap to turn the toggle "on" and "off." When highlighted yellow the toggle is "on."

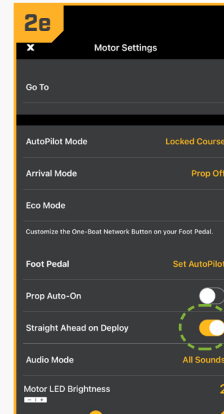
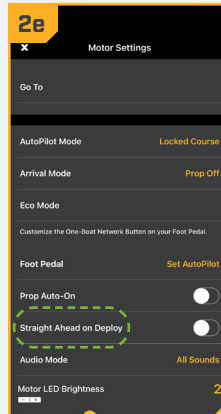

STOW ORIENTATION

The Stow Orientation is a term used to describe the lower unit and Prop position when the motor is stowed. The lower unit will automatically rotate into the Stow Orientation when stowing the motor. The Stow Orientation can be set to Prop Left or Prop Right through the Wireless Remote or One-Boat Network app. The factory default setting for the lower unit is Prop Left. Adjusting the Stow Orientation allows the installation to be customized to fit boat positioning for either a Port or Starboard installation and to accommodate fishing or trailering applications.

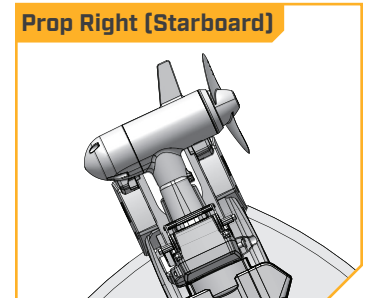
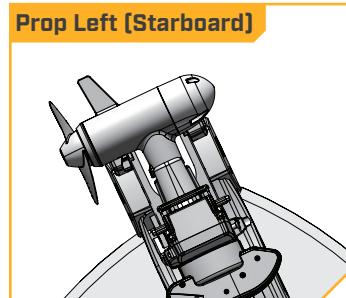
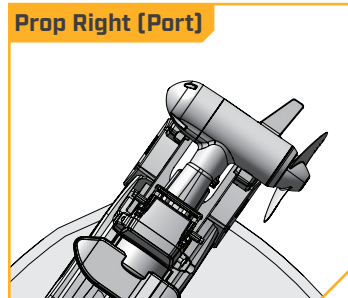
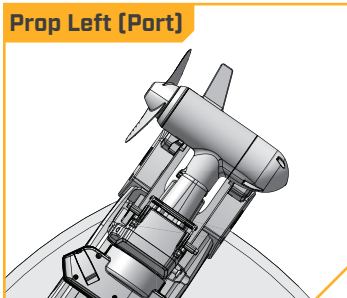

Setting the Stow Orientation with the Wireless Remote

1

- With the trolling motor powered on, press the Menu button on the Wireless Remote.
- Use the Speed Up or Speed Down button to find the Motor Settings menu. Use the Steer Right button to select Motor Settings.
- In the Motor Settings Menu, use the Speed Up or Speed Down button to find Setup/Calibration. Use Steer Right to open the Setup/Calibration menu.

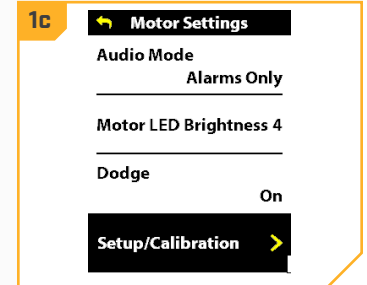
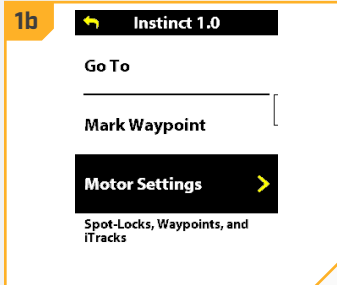

2

- Once in the Setup/Calibration menu, use the Speed Up or Speed Down button to find Stow Orientation. Use Steer Right to open the Stow Orientation menu.
- In the Stow Orientation menu, use the Speed Down or Speed Up button to scroll between Prop Left and Prop Right. Use the Steer Right button to select the desired stow orientation.

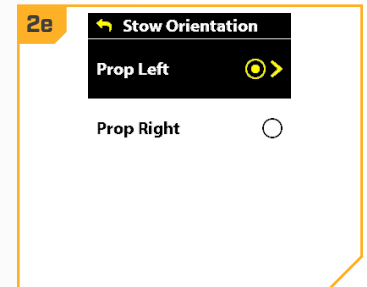
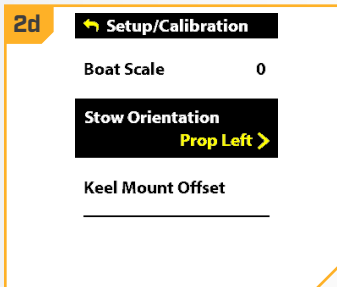

STOW ORIENTATION

▶ Setting the Stow Orientation with the One-Boat Network App

1

- a. Open the One-Boat Network (OBN) app on a mobile device. Make sure the mobile device is paired with the trolling motor and that the motor is powered "on."
- b. From the OBN home screen, tap the Motor menu. The Motor menu opens the Motor home screen.
- c. Before the Motor home screen will open, tap Agree on the on-screen prompt.

NOTICE: The on-screen prompt will only display once each time the app is launched. If the prompt has displayed, the Motor home screen appears.

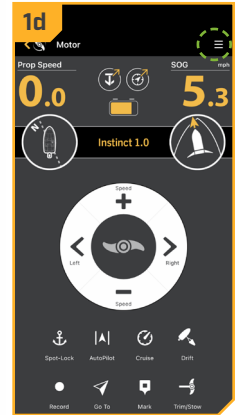
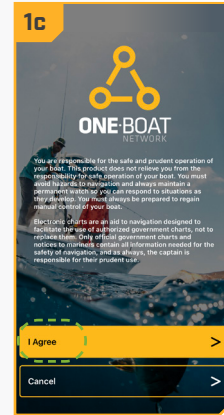
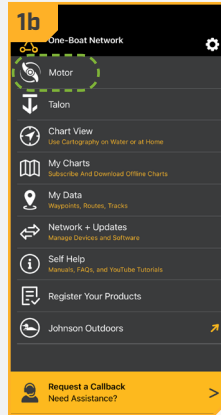

- d. On the Motor home screen, locate the Motor Settings button in the upper-right corner and tap it.

2

- e. In the Motor Settings menu, find and tap Setup and Calibration.
- f. In Setup and Calibration, find and tap Stow Orientation.
- g. Set the feature to Prop Right or Prop Left.

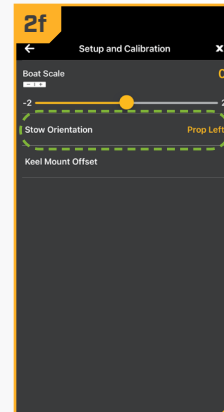
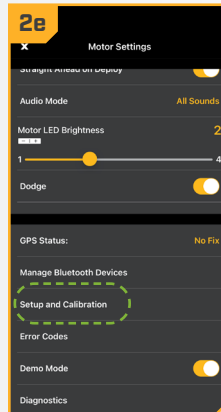







BOAT SCALE





Trolling motor performance can be impacted by factors including, but not limited to, wind, water conditions, boat specifications, battery health, wiring, etc. Boat Scale provides a method of adjusting how the trolling motor will perform to account for these and other variables. The Riptide Instinct QUEST comes from the factory with Boat Scale set to zero. Boat Scale can be adjusted up (+2) or down (-2) to increase or decrease how the motor control software applies power while using a navigation mode like Spot-Lock.

An example showing the need to reduce Boat Scale would be while using Spot-Lock and the motor is over-correcting or making frequent adjustments. In this case, try reducing Boat Scale -1 to reduce this behavior. If the behavior continues, reduce Boat Scale to -2. An example showing the need to increase Boat Scale while using Spot-Lock would be the motor is drifting away from its target location frequently or needs help to make corrections. Try increasing Boat Scale to +1 to help improve the trolling motor accuracy in this case. If the behavior continues, increase Boat Scale to +2.

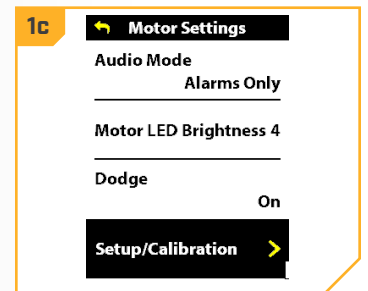
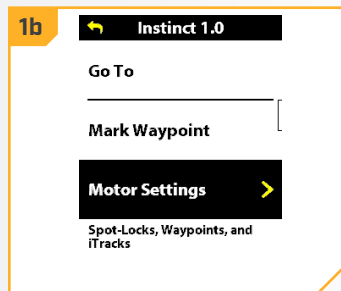
Adjusting Boat Scale with the Wireless Remote

- 1
 - a. With the motor on, press the Menu  button on the Wireless Remote.
 - b. Use the Speed Up  or Speed Down  button to find the Motor Settings menu. Use the Steer Right  button to select Motor Settings.
 - c. In the Motor Settings Menu, use the Speed Up  or Speed Down  button to find Setup/Calibration.



- 2
 - d. Once in the Setup/Calibration menu, use the Speed Up  or Speed Down  button to find Boat Scale.
 - e. Use the Steer Left  or Steer Right  button to adjust the Boat Scale to one of the five settings: -2, -1, 0, 1 or 2.

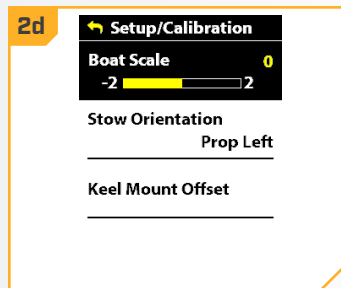

BOAT SCALE

Adjusting Boat Scale with the One-Boat Network App

1

- Open the One-Boat Network (OBN) app on a mobile device. Make sure the mobile device is paired with the trolling motor and that the motor is powered "on."
- From the OBN home screen, tap the Motor menu. The Motor menu opens the Motor home screen.
- Before the Motor home screen will open, tap Agree on the on-screen prompt.

NOTICE: The on-screen prompt will only display once each time the app is launched. If the prompt has displayed, the Motor home screen appears.

- On the Motor home screen, locate the Motor Settings button in the upper-right corner and tap it.

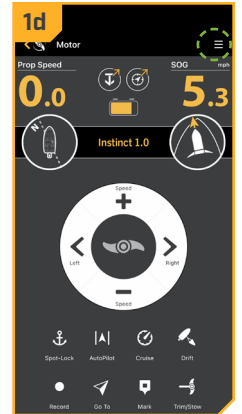
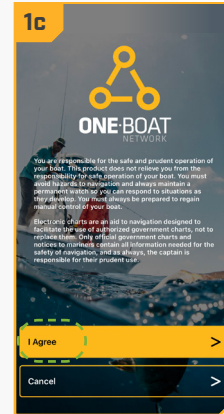
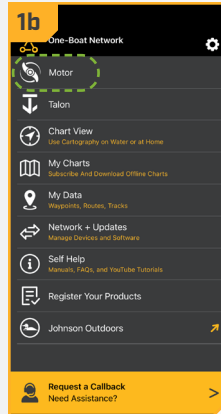

2

- In the Motor Settings menu, find and tap Setup and Calibration.
- In Setup and Calibration, find and tap Boat Scale.
- Set the feature to increase or decrease Boat Scale.

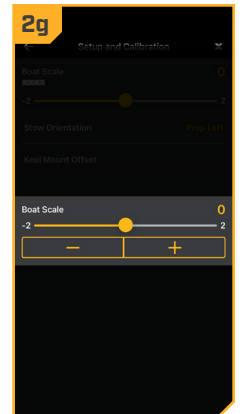
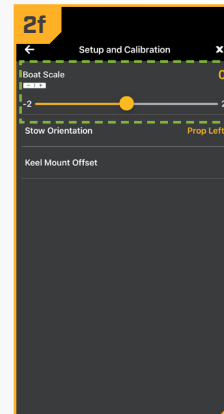
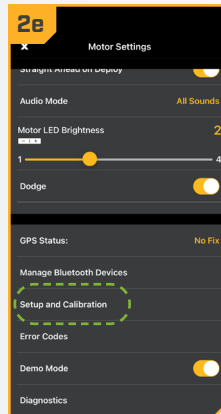





ONE-BOAT NETWORK BUTTONS

ONE-BOAT NETWORK BUTTONS

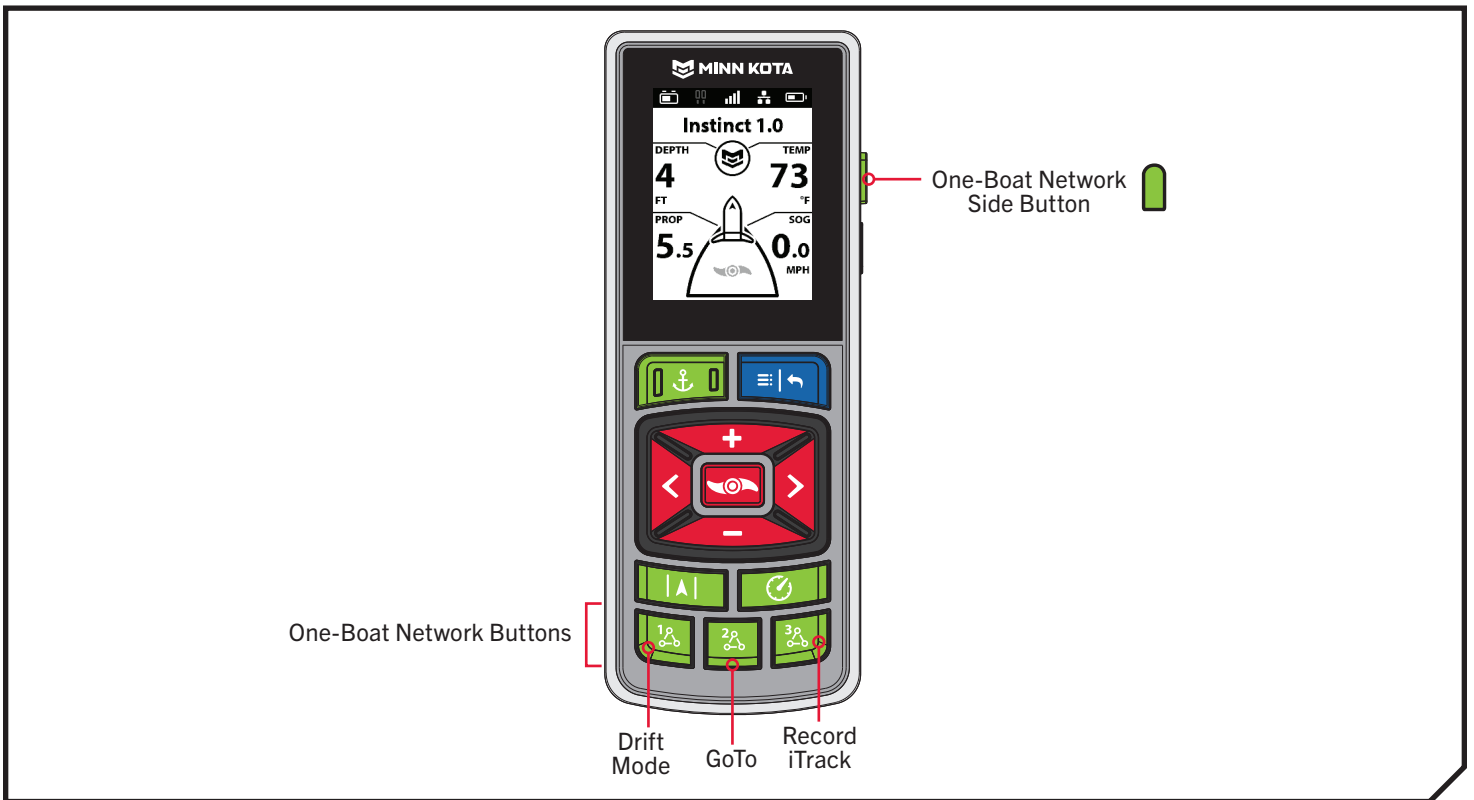
Minn Kota trolling motors equipped with Advanced GPS Navigation are compatible with devices enabled with the One-Boat Network (OBN), such as the Wireless Remote. OBN functions can be enabled and disabled through four customizable OBN buttons on the Wireless Remote. The function of the OBN buttons can be customized based on user preference to enhance operation of the OBN product.

CUSTOMIZING THE ONE-BOAT NETWORK BUTTONS ON THE WIRELESS REMOTE









| One-Boat Network Default Buttons | | | |
|---|------------|--|-----------------|
|  | Drift Mode |  | Record iTrack |
|  | GoTo |  | Deployment Mode |

CUSTOMIZING THE ONE-BOAT NETWORK BUTTONS ON THE WIRELESS REMOTE













One-Boat Network functions can be enabled and disabled through four One-Boat Network buttons on the Wireless Remote. The One-Boat Network buttons can be customized to control the following functions, depending on your setup:

| Function | Icon | Description |
|-----------------|---|---|
| Drift Mode |  | Drift mode is the default function for OBN Button 1. Press once to engage Drift Mode. Press a second time to Adjust Course. |
| Go To |  | Go To is the default for the OBN Button 2. Press once to open the Go To Menu. The Go To options are Spot-Locks, Waypoints, iTracks and Drift. |
| Record iTrack |  | Record iTrack is the default function for OBN Button 3. Press once to start recording an iTrack. Press a second time to save the iTrack. |
| Waypoint |  | Mark Waypoint must first be customized to one of the OBN buttons. Press once to save a Waypoint. |
| Max Speed |  | Max Speed must first be customized to one of the OBN buttons. Double press to engage Max Speed. Single press to return to the previous speed. |
| Talon/Raptor |  | The shallow water anchor function must first be customized to one of the OBN buttons. The shallow water anchor function will display as Talon or Raptor depending on your configuration. Double press to deploy the anchor. Press once to pause or stow the anchor. |
| Deployment Mode |  | Deployment Mode is the default function for the OBN Side Button on trolling motors with a stow/deploy and trim function. The Deployment Mode function will display as Instinct. Press the OBN Side Button once to bring up the Instinct menu. |

CUSTOMIZING THE ONE-BOAT NETWORK BUTTONS ON THE WIRELESS REMOTE





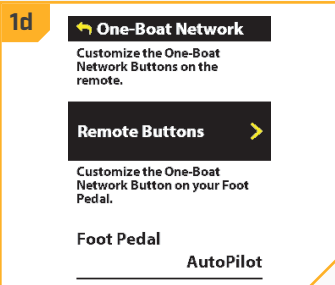
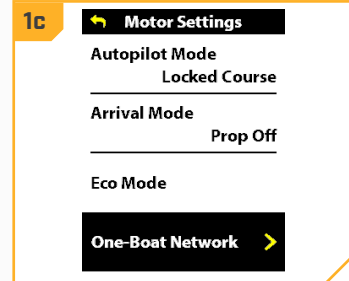
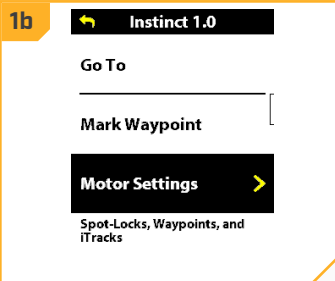

› Customize the One-Boat Network Buttons on the Wireless Remote

1

- a. On the Wireless Remote, press the Menu  button to open the Motor Menu.
- b. In the Motor Menu, use the Speed Down  or Speed Up  button to find the Motor Settings menu. Use the Steer Right  button to select Motor Settings.
- c. In the Motor Settings menu, use the Speed Down  or Speed Up  button to find One-Boat Network. Use the Steer Right  button to select One-Boat Network.
- d. In the One-Boat Network Menu, use the Speed Down  or Speed Up  button to find Remote Buttons. Use the Steer Right  button to select Remote Buttons.



2

- e. Use the Speed Down  or Speed Up  button to highlight the OBN button to customize. There are four options: Button 1, Button 2, Button 3 or Side Button. Press the Steer Right  button to make the selection.
- f. Use the Speed Down  or Speed Up  button to scroll through the options. Use the Steer Right  button to select the function.

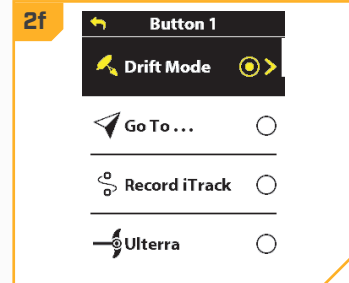
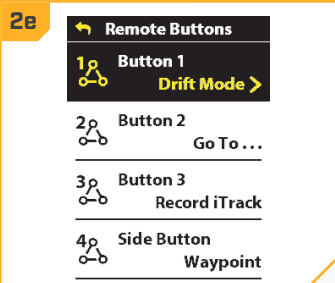

NOTICE: The radio button next to the desired function will be selected when the Steer Right  button is used to customize the function. The function options listed are based on the trolling motor and other devices in the Advanced GPS Navigation network.

NOTICE: For quick customization, press and hold the OBN button you want to customize to quickly bring up the customization screen.

- g. Press and hold the Menu  button to close and return to the Home Screen.

QUICK STOW & DEPLOY

STOWING AND DEPLOYING THE RIPTIDE INSTINCT QUEST





The Riptide Instinct™ QUEST™ gives you push-button command from anywhere on the boat. Stow, deploy or trim the motor up and down by using the buttons on your Advanced GPS Navigation Wireless Remote, Foot Pedal, One-Boat Network app, or a connected Humminbird® fish finder. It's instant. Effortless. And it makes Riptide Instinct QUEST the easiest-to-use motor on the water.



Use the following procedures to stow and deploy the motor. If the motor stalls when attempting to stow, the motor may be encountering an error. Check for obstructions or low motor batteries. If the batteries are too low to fully stow the motor, re-engage power, deploy the motor, trim the lower unit to its highest setting, and turn power off until batteries can be recharged. Once batteries are charged, attempt to stow the motor again.

STOW & DEPLOY >

STOWING AND DEPLOYING WITH THE WIRELESS REMOTE

> Deploying with the Wireless Remote

- 1
 - a. Press the Power  button on the Wireless Remote.
 - b. Use the Speed Up  or Speed Down  button to find Instinct.
 - c. Press the Steer Right  button to select Instinct and open Deployment Mode.

NOTICE: Alternatively, press the One-Boat Network  side button to quickly access Deployment Mode. The function of the OBN  side button is set by default to open the Instinct Deployment Mode menu.

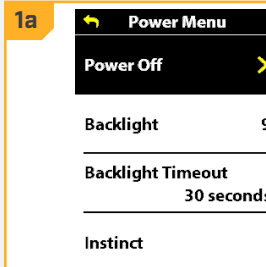

NOTICE: The Wireless Remote comes from the factory paired to the Riptide Instinct QUEST.



STOWING WITH THE WIRELESS REMOTE

2

- d. Press the Steer Right  button to select Deploy. The motor will automatically deploy.

WARNING

As soon as Deploy is selected, the motor will automatically deploy. Be sure that the motor is clear from obstructions and has a clear path of travel. The Prop is disabled while the motor is stowing or deploying to prevent accidental contact with the rotating Prop.



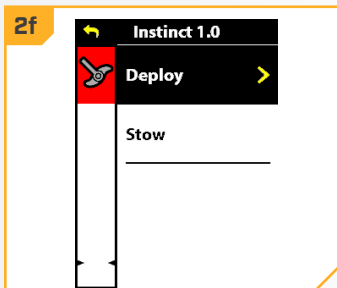
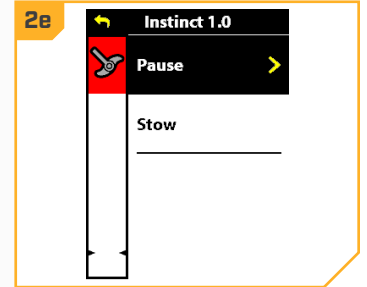
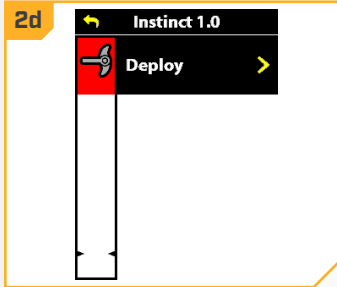

- e. While the Motor is deploying, it is possible to pause the action. To pause the action, press the Steer Right  button to select Pause.
- f. To resume the Deploy action, press the Steer Right  button to select Deploy.
- g. If the Motor continues, it will complete the deploy process and normal motor operation will follow.





NOTICE: To avoid churning or agitation of surface water, ensure that the top of the motor is submerged at least 12" below the surface of the water.

Stowing with the Wireless Remote

1

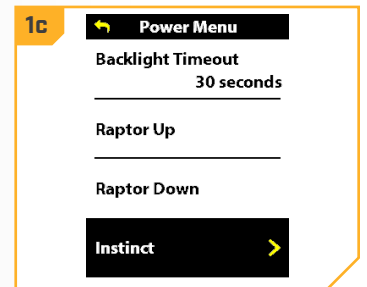
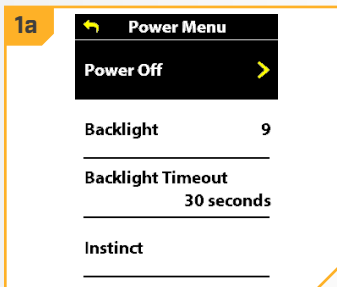

- a. Press the Power  button on the Wireless Remote.
- b. Use the Speed Up  or Speed Down  button to find Instinct.
- c. Press the Steer Right  button to select Instinct and open Deployment Mode.

NOTICE: Alternatively, press the One-Boat Network  side button to quickly access Deployment Mode. The function of the OBN  side button is set by default to open the Instinct Deployment Mode menu.





STOWING WITH THE WIRELESS REMOTE

2

- d. Use the Speed Up  or Speed Down  button to find Stow. Use the Steer Right  button to select it. Once selected, the motor will automatically stow, and the Prop will be disabled.

WARNING

As soon as Stow is selected, the motor will automatically stow. Be sure the motor is clear from obstructions and has a clear path of travel. The Prop is disabled while the motor is stowing or deploying to prevent accidental contact with the rotating Prop.

- e. While the Motor is stowing, it is possible to pause the action. To pause the action, press the Speed Down  button to find Pause and press the Steer Right  button to select it.
- f. To resume the Stow action, press the Steer Right  button to select Stow.
- g. If the Motor continues, it will complete the Stow process and normal motor operation will follow.

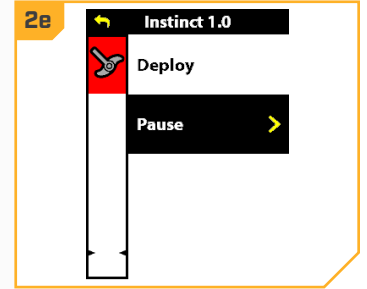
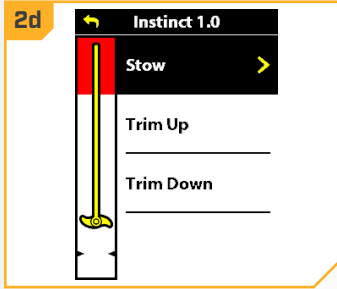

NOTICE: The Stow option is only displayed when the motor is deployed.

WARNING

The motor is not safely stowed for transport until the orange **STOWED**  LED on the Indicator Panel is illuminated.

STOWING AND DEPLOYING WITH THE ONE-BOAT NETWORK (OBN) APP

Deploying with the OBN App

- 1
 - a. Open the One-Boat Network (OBN) app on the mobile device. Make sure the mobile device is paired with the trolling motor.
 - b. From the OBN home screen, tap the Motor menu. The Motor menu opens the Motor home screen.
 - c. Before the Motor home screen will open, tap Agree on the on-screen prompt.

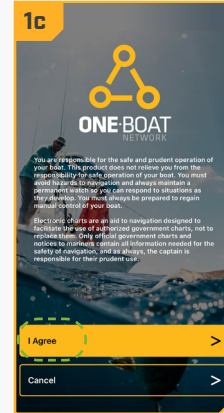
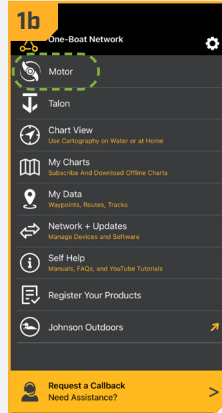

NOTICE: The on-screen prompt will only display once each time the app is launched. If the prompt has displayed, the Motor home screen appears after.

- 2
 - d. Tap Trim/Stow on the bottom of the screen to open the Trim/Stow/Deploy menu.
 - e. Tap Deploy to automatically deploy the motor. Normal motor operation will follow.

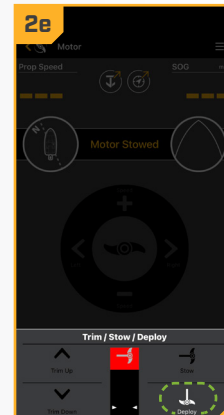
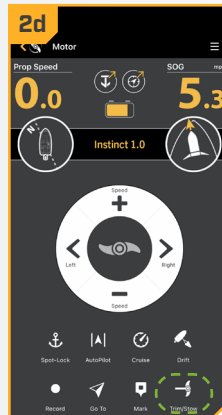

WARNING

As soon as Deploy is tapped, the motor will automatically deploy. Be sure that the motor is clear from obstructions and has a clear path of travel. The Prop is disabled while the motor is stowing or deploying to prevent accidental contact with the rotating Prop.

NOTICE: While the motor is deploying, it is possible to stop the action by tapping Pause. To resume, tap the desired action.

NOTICE: To avoid churning or agitation of surface water, ensure that the top of the motor is submerged at least 12" below the surface of the water.

STOWING WITH THE OBN APP

Stowing with the OBN App

1

- a. Open the One-Boat Network (OBN) app on the mobile device. Make sure the mobile device is paired with the trolling motor.
- b. From the OBN home screen, tap the Motor menu. The Motor menu opens the Motor home screen.
- c. Before the Motor home screen will open, tap Agree on the on-screen prompt.

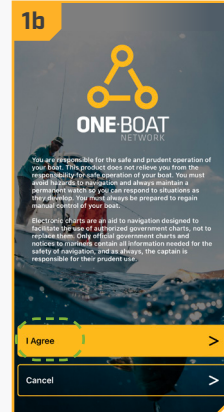
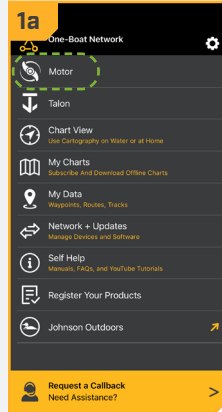

NOTICE: The on-screen prompt will only display once each time the app is launched. If the prompt has displayed, the Motor home screen appears after.

2

- d. Tap Trim/Stow on the bottom of the screen to open the Trim/Stow/Deploy menu.
- e. Tap Stow to automatically stow the motor. The Prop will be disabled and "Motor Stowed" will display on the screen.

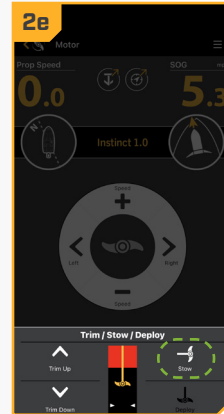
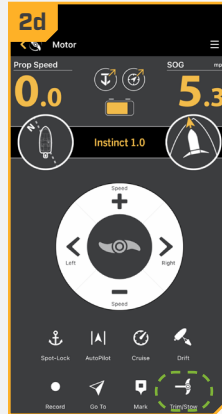

WARNING

As soon as Stow is tapped, the motor will automatically stow. Be sure the motor is clear from obstructions and has a clear path of travel. The Prop is disabled while the motor is stowing or deploying to prevent accidental contact with the rotating Prop.

NOTICE: While the motor is stowing, it is possible to stop the action by tapping Pause. To resume, tap the desired action.

WARNING

The motor is not safely stowed for transport until the orange STOWED LED on the Indicator Panel is illuminated.

ADJUSTING THE DEPTH (TRIM) OF THE RIPTIDE INSTINCT QUEST





ADJUSTING THE DEPTH (TRIM) OF THE RIPTIDE INSTINCT QUEST

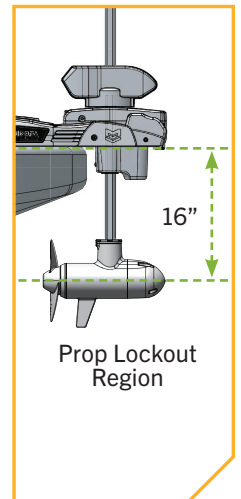
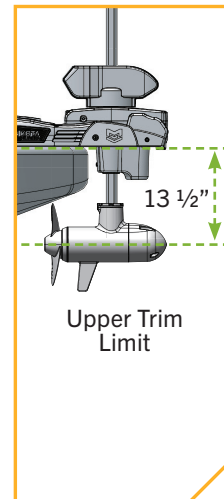
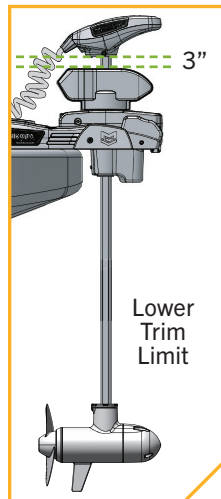
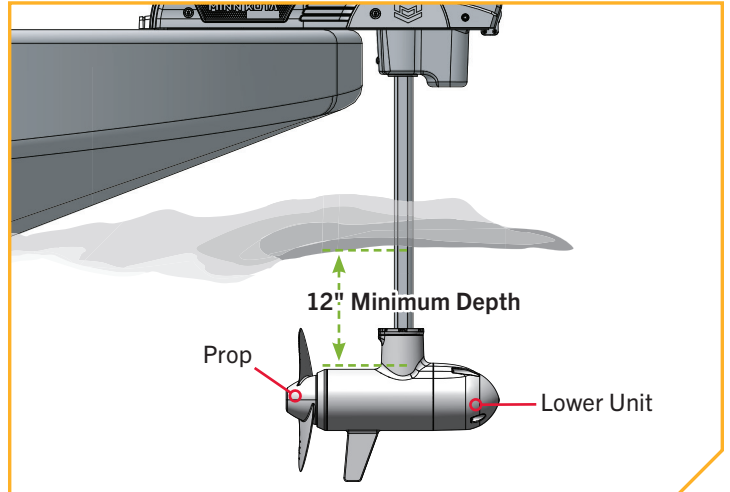

Once the boat is on the water, it may be necessary to adjust the trim of the Lower Unit up or down to achieve an optimum depth for motor performance. When setting the depth of the motor, be sure the top of the Lower Unit is submerged at least 12" below the surface of the water to avoid churning or agitation of surface water. It may be necessary to trim the motor up or down, depending on how the boat is responding. Trim up to avoid hitting underwater objects and trim down if the Prop is coming out of the water.

The Prop will temporarily stop while trimming the motor and resume once trimming is stopped. The motor is programmed to operate safely and limit Prop rotation when the Lower Unit is trimmed within certain limits. Trim limits are in place to avoid damage to the unit. A Lower Trim Limit is set approximately 3" from the bottom of the Control Head to the top of the Trim Housing. An Upper Trim Limit is set 13 1/2" from the bottom of the Mount to the center of the Lower Unit. A Prop Lockout Region, defined as 16" from the bottom of the Mount to the center of the Lower Unit, is used to eliminate the possibility of the motor contacting the boat hull. All functions, except for manual steering and recording an iTrack, are canceled upon trimming into this region.



▶ Trimming with the Wireless Remote

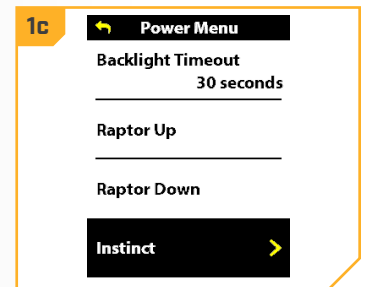
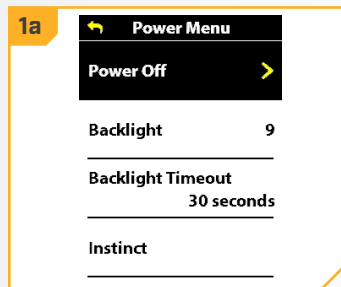

- 1 a. Press the Power  button on the Wireless Remote.
- b. Use the Speed Up  or Speed Down  button to find Instinct.
- c. Press the Steer Right  button to select Instinct and open Deployment Mode.

NOTICE: Alternatively, press the One-Boat Network  side button to quickly access Deployment Mode. The function of the OBN  side button is set by default to open the Instinct Deployment Mode menu.



TRIMMING WITH THE WIRELESS REMOTE

2

- d. Once in Instinct Menu, use the Speed Up  or Speed Down  button to select Trim Up or Trim Down. Trimming up will raise the motor and trimming down will lower the motor.
- e. Press and hold the Steer Right  button to select it.
- f. When the motor has reached its highest trim limit, the Prop will be locked out and the Trim Up option will be disabled. The Prop will stay locked out even when the Deployment Menu has closed. Trim the motor down and out of the Prop Lockout region to restore functionality.
- g. When the lower trim limit is reached, the Trim Down option will be disabled.

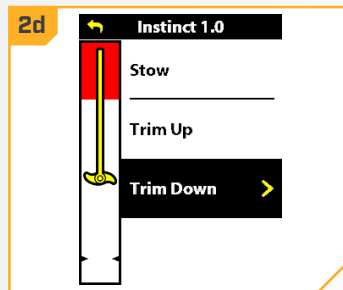
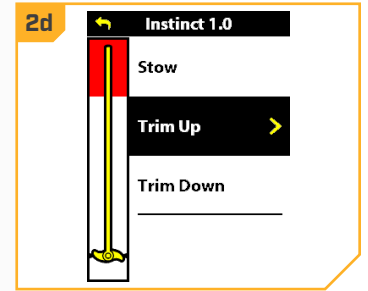
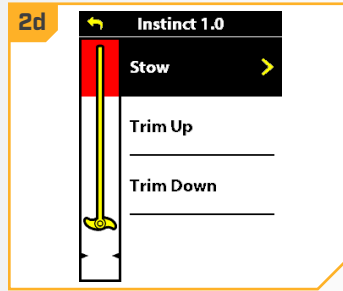

WARNING

While Trim Up or Trim Down is pressed, the motor will automatically trim. Be sure the motor is clear from obstructions and has a clear path of travel. The Prop is disabled while the motor is being trimmed to prevent accidental contact with the rotating Prop.

WARNING

When trimming the motor, keep fingers clear of all hinges, pivot points and all moving parts.

NOTICE: To avoid churning or agitation of surface water, ensure that the top of the motor is submerged at least 12" below the surface of the water.

NOTICE: The red area is the Prop Lockout region. The Prop will be automatically disabled if the lower unit is trimmed into this zone, and the Prop icon will turn gray. To restore Prop functionality, trim the lower unit out of the Prop Lockout region.

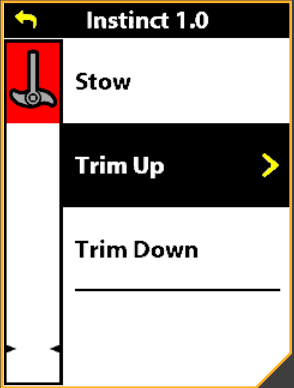

A screenshot of the Instinct 1.0 menu. The top bar shows a back arrow and 'Instinct 1.0'. Below it, a vertical slider is shown with a gray prop icon. The menu options are 'Stow', 'Trim Up', and 'Trim Down'. The 'Trim Up' option is highlighted with a yellow arrow pointing right.

▶ Trimming with the OBN App

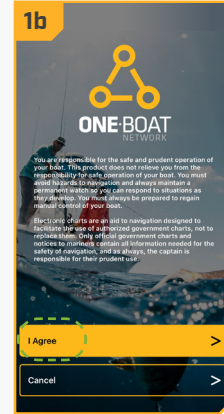
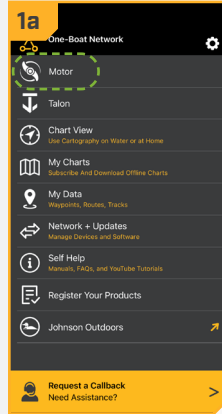

1

- a. Open the One-Boat Network (OBN) app on the mobile device. Make sure the mobile device is paired with the trolling motor.
- b. From the OBN home screen, tap the Motor menu. The Motor menu opens the Motor home screen.
- c. Before the Motor home screen will open, tap Agree on the on-screen prompt.



NOTICE: The on-screen prompt will only display once each time the app is launched. If the prompt has displayed, the Motor home screen appears after.

2

- d. Tap Trim/Stow on the bottom of the screen to open the Trim/Stow/Deploy menu.
- e. To trim the motor up, press and hold Trim Up . Continue to hold until the lower unit is at the desired height.
- f. To trim the motor down, press and hold Trim Down . Continue to hold until the lower unit is at the desired height.

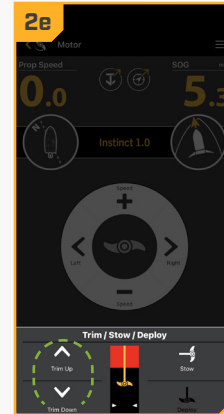
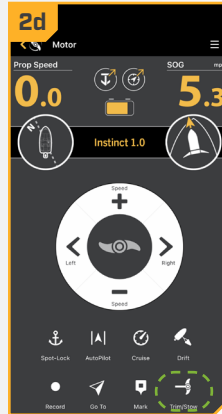

WARNING

While Trim Up or Trim Down is pressed, the motor will automatically trim. Be sure the motor is clear from obstructions and has a clear path of travel. The Prop is disabled while the motor is being trimmed to prevent accidental contact with the rotating Prop.

WARNING

When trimming the motor, keep fingers clear of all hinges, pivot points and all moving parts.

NOTICE: The red area is the Prop Lockout region. The Prop will be automatically disabled if the lower unit is trimmed into this zone, and the Prop icon will turn gray. To restore Prop functionality, trim the lower unit out of the Prop Lockout region.

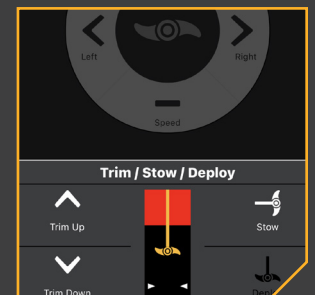

NOTICE: To avoid churning or agitation of surface water, ensure that the top of the motor is submerged at least 12" below the surface of the water.

This completes the installation of your Riptide Instinct QUEST. A complete Owner's Manual can be downloaded at minnkota.johnsonoutdoors.com.

RECOMMENDED ACCESSORIES

› ON-BOARD & PORTABLE BATTERY CHARGERS

Stop buying new batteries and start taking care of the ones you've got. Many chargers can actually damage your battery over time – creating shorter run times and shorter overall life. Digitally controlled Minn Kota chargers are designed to provide the fastest charge that protect and extend battery life.



MK212PCL



MK210D



MK110PD

› TALON SHALLOW WATER ANCHOR

Talon is the only shallow water anchor with up to 15' of anchoring depth, multiple anchoring modes, and control from the bow, transom, console, remote or mobile device.



BUILT-IN WORK LIGHT

Lets you tie lines and work from the transom any time of day — or night. Includes both white and blue LED lights with three brightness settings.



UP TO 15' DEEP

Control more water and catch more fish with the first 15' shallow water anchor.



BLUETOOTH® CONNECTIVITY

Lets you control Talon from your mobile device and easily update it. Also opens up communication to other control options.



MORE CONTROL OPTIONS

- Control Panel
- Wireless Remote
- Mobile App
- Wireless Foot Switch
- Humminbird® Connectivity
- Advanced GPS Navigation System Remote



› MINN KOTA ACCESSORIES

We offer a wide variety of trolling motor accessories, including:

- 60-Amp Circuit Breaker
- Mounting Brackets
- Stabilizer Kits
- Boat Deck Reinforcement Kit
- Battery Connectors
- Battery Boxes
- Quick Connect Plugs



minnkota.johnsonoutdoors.com    

Part #2207128

Minn Kota Consumer & Technical Service
Johnson Outdoors Marine Electronics, Inc.
PO Box 8129
Mankato, MN 56001

121 Power Drive
Mankato, MN 56001
Phone (800) 227-6433
Fax (800) 527-4464



©2023 Johnson Outdoors Marine Electronics, Inc.
All rights reserved.

ECN 44313

Rev B

09/23

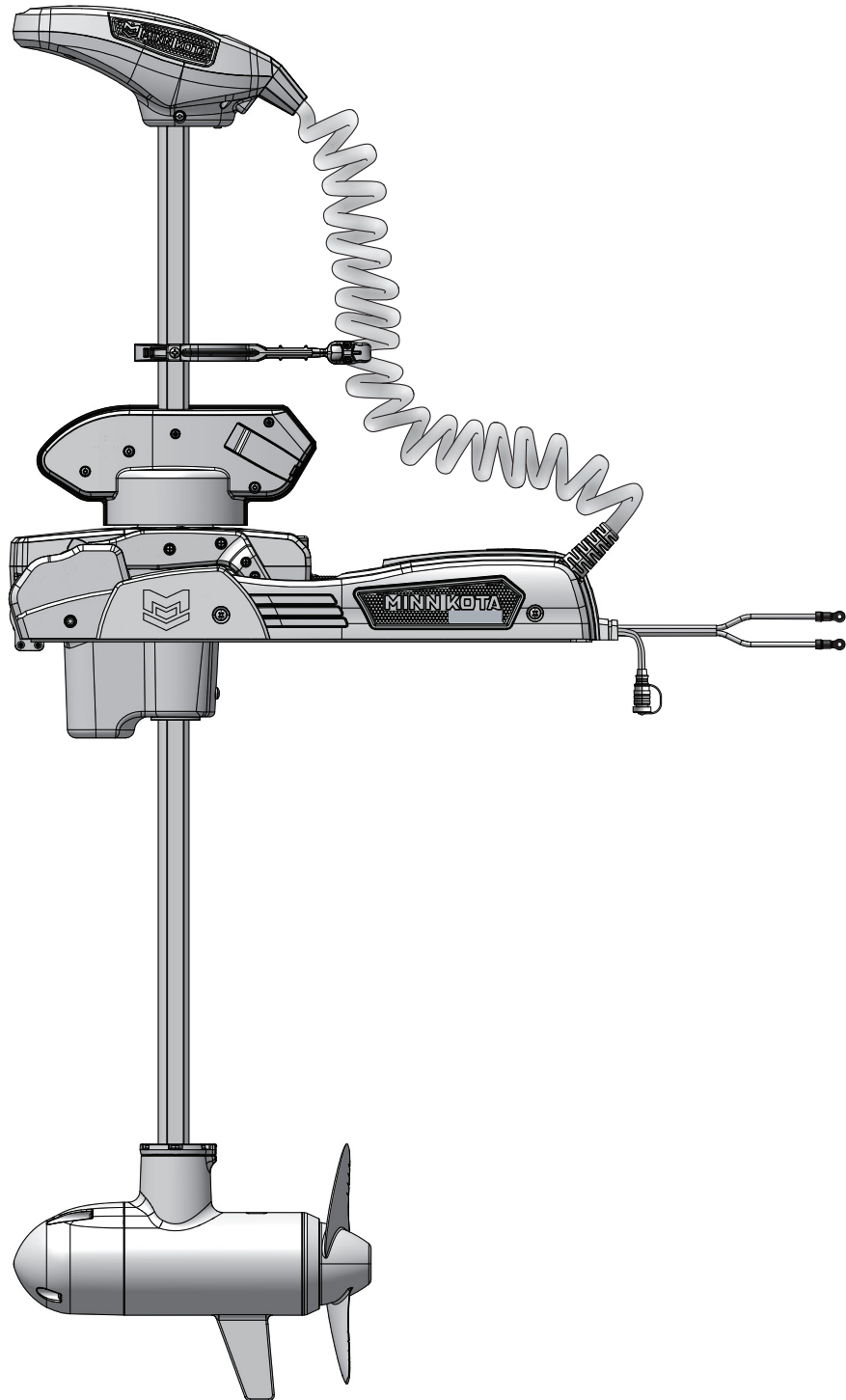

RIPTIDE INSTINCT™ QUEST™

MOTEUR DE PÊCHE À LA TRAÎNE MONTÉ SUR ÉTRAVE

Instructions d'Installation

PRÉSENTATION

MERCI

Nous vous remercions d'avoir choisi Minn Kota. Nous sommes persuadés que vous devriez consacrer plus de temps à pêcher et moins de temps à amarrer votre embarcation. C'est pourquoi nous construisons les moteurs de pêche à la traîne les plus intelligents, les plus solides et les plus faciles à utiliser. Chaque aspect d'un moteur de pêche à la traîne Minn Kota est réfléchi et étudié jusqu'à ce qu'il soit digne de porter notre nom. Nous avons investi des heures incalculables de recherche et d'essais pour vous offrir les avantages caractéristiques de Minn Kota, qui vous mènent vraiment « n'importe où, n'importe quand ». Notre principe est simple, nous faisons les choses selon les règles. Nous sommes Minn Kota. Et nous ne cesserons jamais de vous aider à pêcher plus de poissons.

ENREGISTREMENT

N'oubliez pas de conserver votre reçu et d'enregistrer immédiatement votre moteur de pêche à la traîne sur notre site Web

minnkota.johnsonoutdoors.com/register.

NUMÉRO DE SÉRIE

Le numéro de série à 11 caractères Minn Kota est très important. Cela permet de déterminer le modèle spécifique et l'année de fabrication. Lorsque vous contactez le service à la clientèle ou que vous enregistrez votre produit, vous devez connaître son numéro de série. Une copie de votre étiquette de numéro de série a été incluse, qui peut également être saisie dans l'application One-Boat Network pour y référer à l'avenir.

AVIS : Le numéro de série du Riptide Instinct QUEST se trouve à l'intérieur du support, derrière la rampe de moteur de gauche.

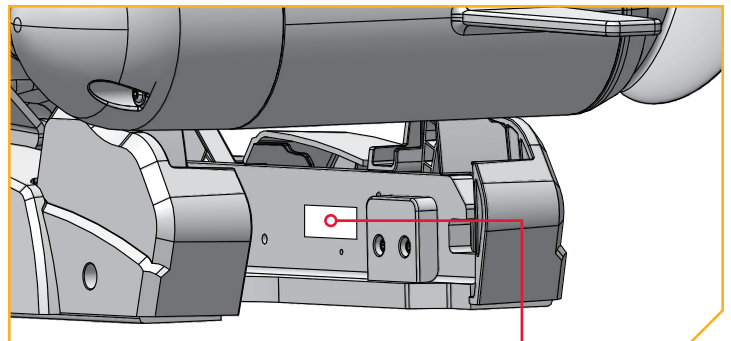

INFORMATION SUR LE MOTEUR (À des fins de référence par le client seulement)

Modèle : _____

Numéro de série : _____

Date de l'achat : _____

Magasin où l'achat a été effectué : _____

AVIS : Ne retournez pas le moteur Minn Kota au détaillant. Le détaillant n'est pas autorisé à réparer ou à remplacer cette unité. Pour le service : communiquer avec Minn Kota au (800) 227-6433; retourner le moteur au Centre de service de l'usine de Minn Kota; envoyer ou apporter le moteur à un centre de service agréé de Minn Kota. Une liste de centres de service agréés est disponible sur notre site Web, minnkota.johnsonoutdoors.com. Pour obtenir un service au titre de la garantie, y compris toutes les options susmentionnées, veuillez inclure la preuve d'achat, le numéro de série et la date d'achat.

Conçu pour iPhone® 11 et iPhone X

Pour une compatibilité mise à jour iOS, Humminbird^{MD} et Minn Kota^{MD}, visitez minnkota.johnsonoutdoors.com



L'utilisation de l'insigne Fait pour Apple signifie qu'un accessoire a été conçu pour se connecter spécifiquement au(x) produit(s) Apple identifié(s) sur l'insigne et qu'il a été certifié par le développeur comme étant conforme aux normes de rendement d'Apple. Apple n'est pas responsable de l'utilisation de cet appareil ou de sa conformité aux normes sécuritaires et légales. iPhone est une marque déposée d'Apple Inc., enregistrée aux États-Unis et dans d'autres pays. La marque « iPhone » est utilisée au Japon avec une licence d'Airphone K.K.

Android^{MC} est une marque de commerce de Google LLC. Le robot Android^{MC} est reproduit ou modifié de l'œuvre créée et partagée par Google et utilisé conformément aux conditions décrites dans la licence Creative Commons 3.0 Attribution.

CONSIGNES DE SÉCURITÉ

Veillez lire attentivement le manuel de l'utilisateur. Suivez toutes les instructions et respectez toutes les consignes de sécurité et mises en garde. L'utilisation de ce moteur n'est autorisée que pour les personnes qui ont lu et compris ces consignes pour l'utilisateur. Les personnes mineures peuvent utiliser ce moteur uniquement sous la supervision d'un adulte.

AVERTISSEMENT

Vous seul êtes responsable de la navigation sécuritaire et prudente sur votre bateau. Nous avons conçu votre produit Minn Kota pour qu'il soit un outil précis et fiable qui vous permettra d'améliorer l'utilisation de votre bateau et d'accroître votre capacité de pêcher des poissons. Ce produit ne vous exonère pas de la responsabilité de naviguer en toute sécurité avec votre bateau. Vous devez éviter les dangers liés à la navigation et toujours exercer une veille permanente afin de pouvoir réagir au fur et à mesure que les situations se présentent. Vous devez toujours être prêt à reprendre le contrôle manuel de votre bateau. Apprenez à utiliser votre produit Minn Kota dans une zone exempte de dangers et d'obstacles.

AVERTISSEMENT

Ne faites jamais fonctionner le moteur hors de l'eau, cela pourrait entraîner des blessures causées par l'hélice en rotation. Le moteur doit être débranché de la source d'alimentation lorsqu'il n'est pas utilisé ou lorsqu'il est hors de l'eau. Au moment de brancher les câbles d'alimentation du moteur à la batterie, veillez à ce qu'ils ne soient pas entortillés ou exposés au frottement, puis placez-les de telle manière que personne ne risque de trébucher. Avant d'utiliser le moteur, assurez-vous que l'isolant des câbles d'alimentation n'est pas endommagé. Ne pas tenir compte de ces mesures de sécurité peut entraîner des courts-circuits avec la ou les batterie(s) et/ou le moteur. Débranchez toujours le moteur de la ou des batterie(s) avant le nettoyage ou la vérification de l'hélice. Évitez de submerger complètement le moteur, car l'eau pourrait pénétrer dans l'unité inférieure par la tête de contrôle et l'arbre. Si le moteur est utilisé alors que de l'eau est présente dans l'unité inférieure, le moteur pourrait subir des dommages considérables. Ces dommages ne seront pas couverts par la garantie.

AVERTISSEMENT

Veillez à ce que ni vous, ni les autres personnes ne s'approchent trop de l'hélice en rotation, que ce soit avec une partie du corps ou des objets. Le moteur est puissant et pourrait provoquer des situations périlleuses ou des blessures pour vous ou les autres. Lorsque le moteur est en marche, méfiez-vous des objets flottants ou des personnes qui pourraient être en train de nager. Les personnes, dont les réactions ou la capacité à faire fonctionner le moteur est/sont affaiblie(s) par l'alcool, la drogue, les médicaments ou d'autres substances, ne sont pas autorisées à utiliser ce moteur. Ce moteur n'est pas adapté à l'utilisation dans de forts courants. Le niveau de pression sonore constant du moteur au moment de l'utilisation est inférieur à 70 dB (A). Le niveau de vibration général ne dépasse pas $8,2 \text{ pi/s}^2$ ($2,5 \text{ m/s}^2$).

AVERTISSEMENT

Lorsque vous arrimez ou déployez le moteur, gardez vos doigts loin de toutes les charnières et pièces mobiles ainsi que de tous les points de pivot. En cas d'opération imprévue, retirez les câbles d'alimentation de la batterie.

AVERTISSEMENT

Il est recommandé d'utiliser exclusivement les accessoires approuvés par Johnson Outdoors avec votre moteur Minn Kota. L'utilisation d'accessoires non approuvés, y compris pour monter ou contrôler votre moteur, pourrait causer des dommages, un fonctionnement inattendu du moteur et des blessures. Veillez à utiliser le produit ainsi que les accessoires approuvés, y compris les télécommandes, en toute sécurité et de la manière indiquée pour éviter les accidents ou un fonctionnement inattendu du moteur. Ne retirez pas les pièces installées en usine, y compris les couvercles, boîtiers et protections du moteur et des accessoires.

CONNAISSEZ VOTRE BATEAU

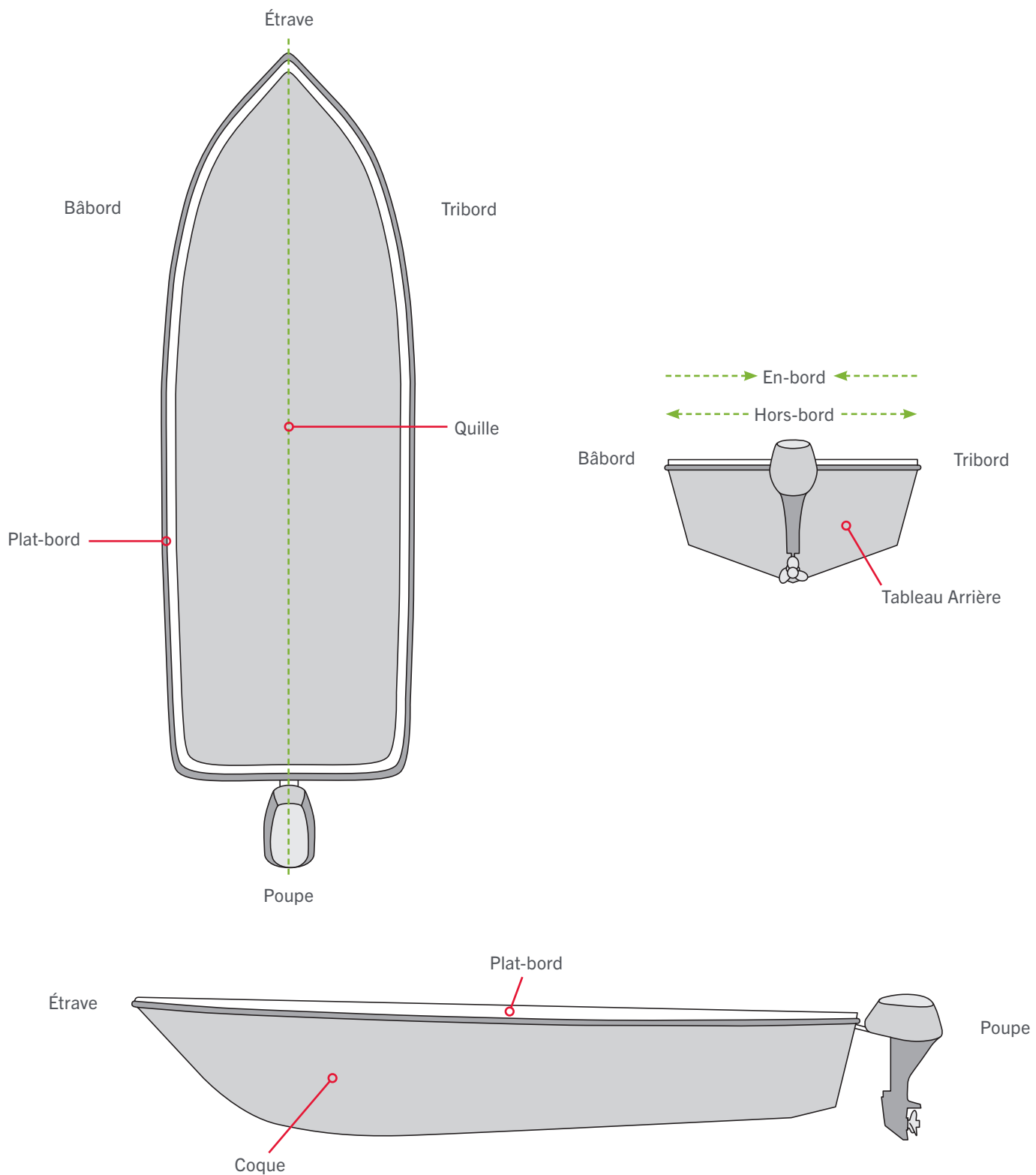

INSTALLATION

INSTALLATION DU RIPTIDE INSTINCT QUEST

Votre nouveau Riptide Instinct QUEST est offert avec tout ce dont vous aurez besoin pour le montage direct au bateau. Le moteur peut être monté directement sur l'étrave ou couplé avec un coudé à dégagement rapide Minn Kota pour un montage et un démontage simples. Pour obtenir des coudés à dégagement rapide compatibles ou pour trouver votre concessionnaire le plus proche, visitez minnkota.johnsonoutdoors.com. Pour installer le moteur directement sur le bateau, suivez les directives fournies avec ce manuel. Avant de commencer, veuillez examiner la liste des pièces et des outils nécessaires à l'installation. Pour davantage de soutien pour les produits, visitez minnkota.johnsonoutdoors.com.

LISTE DE PIÈCES D'INSTALLATION

| Article/ Ensemble | N° de pièce | Description | Qté |
|-------------------------|-------------|---|-----|
| A (Comprend 1 à 5) | 2994948 | BAG ASM, INSTINCT, T3 BL HDW | 1 |
| 1 | 2323440 | SCREW-3/8-16 X 2 1/2 HHCS SS | 6 |
| 2 | 2383122 | NUT 3/8-16 NYLON INST LOCKNUT | 6 |
| 3 | 2321710 | WASHER, RUBBER MOUNT | 6 |
| 4 | 2371796 | BACKUP BAR 3/16 X 1 X 2 | 6 |
| 5 | 2378608 | ANTI SEIZE TUBE, 4CC, TALON | 1 |
| 6 | * | MOTOR ASSEMBLY | 1 |
| 7 | 2390802 | LANYARD w/CARABINER IP RMT U2 | 1 |
| B | 411690-1 | TROLLING MOTOR REMOTE | 1 |
| C | 2992371 | STABILIZER, BWMT ES TM ASM *72 PO (182,9 CM)* *87 PO (221 CM)* *100 PO (254 CM)* | 1 |
| D (Comprend 9) | 2994955 | BAG ASM, MKA-60 STABILIZER *72 PO (182,9 CM)* *87 PO (221 CM)* *100 PO (254 CM)* | 1 |
| 9 | 2383475 | SCREW-#8-18x1 1/2 L SELF DRILL SS *72 PO (182,9 CM)* *87 PO (221 CM)* *100 PO (254 CM)* | 4 |
| 10 | 2321170 | PROP, POWER REAMED | 1 |
| E (Comprend 11 à 13) | 2992604 | BAG ASSM, PROP HARDWARE | 1 |
| 11 | 2091701 | WASHER-PROP (LARGE) MAX101 | 1 |
| 12 | 2093101 | NUT-PROP,NYLOC,LG,MX101 3/8 SS | 1 |
| 13 | 2262659 | PIN-DRIVE 1" X 3/16 SS 17-4 | 1 |
| 14 | 490637-4 | CABLE, ETH, M12-M12, BRAID,30' | 1 |
| 15 | 490380-1 | CABLE, ETHERNET PIGTAIL-700 HD | 1 |
| 16 | 2206301 | TIE WRAP, LOW PROFILE 8" | 1 |
| ▲ | 2207127 | MANUAL, INSTINCT | 1 |
| ▲ | 2207128 | MANUAL, INSTL GD, INSTINCT | 1 |
| ▲ | 2207126 | QUICK REF GUIDE, ULTERRA | 1 |
| ▲ | 2397110 | MANUAL, WIRELESS REMOTE | 1 |
| ▲ | 2397115 | GUIDE-QCK REFERENCE iP 4.0 | 1 |
| ▲ | 2294950 | INSTRUCTIONS,OBN & REMOTE PAIR | 1 |
| ▲ | 2207130 | BRUSHLESS QS SETUP GUIDE | 1 |
| ▲ | 2297165 | MANUAL-DISCLAIMER,DWNLOAD INFO | 1 |
| ▲ | 2377179 | INSTR.SHEET, MKA-60 STBLZR *72 PO (182,9 CM)* *87 PO (221 CM)* *100 PO (254 CM)* | 1 |

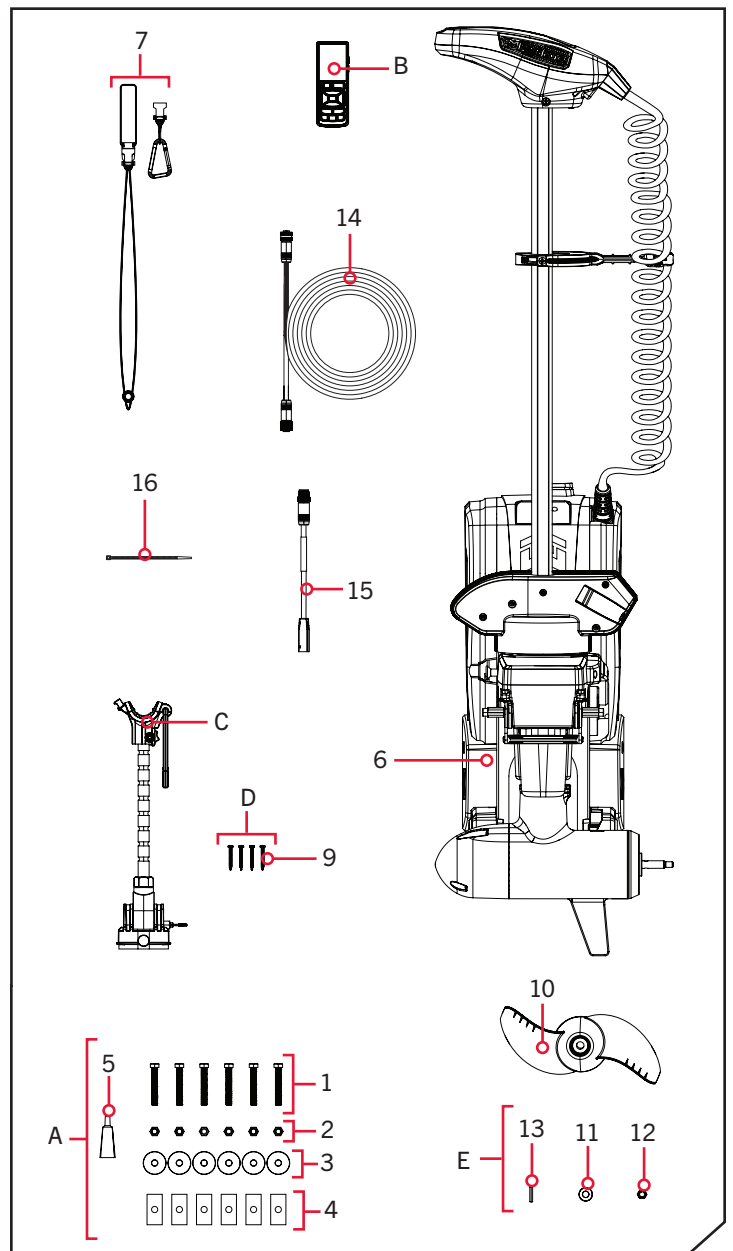

▲ Non affiché sur le schéma des pièces. * Cette pièce est incluse dans un ensemble et ne peut pas être commandée individuellement.

FACTEURS DE MONTAGE

FACTEURS DE MONTAGE

Il est recommandé que le moteur soit monté aussi près que possible de l'axe ou de la quille du bateau. Assurez-vous que la zone sous l'emplacement de montage est dégagée afin de pouvoir percer les trous et installer la quincaillerie. La surface de montage du Riptide Instinct QUEST doit être plate. Des rondelles en caoutchouc peuvent être utilisées pour caler l'extrusion de base afin qu'elle soit à plat avant le serrage de la quincaillerie.

Le moteur ne doit rencontrer aucune obstruction lorsqu'il est abaissé dans l'eau ou monté dans le bateau pour arrimage ou déploiement. Lorsqu'il est arrimé, assurez-vous qu'il y a suffisamment d'espace pour l'arbre et la tête de contrôle et qu'ils ne s'étendent pas au-delà du bateau.

Les six trous de montage doivent être utilisés pour fixer le Riptide Instinct QUEST au pont du bateau. Si l'emplacement de montage désiré ne permet pas qu'il y ait six trous et boulons de montage, une trousse de renforcement du pont du bateau (1854058) doit être utilisée ou un nouvel emplacement de montage doit être sélectionné. Envisagez un coudé à dégagement rapide lors de l'installation de votre moteur.

Les options de montage pour le Riptide Instinct QUEST comprennent :

1. Installation du moteur directement sur le pont du bateau
2. Montage du moteur à l'aide d'une trousse de renforcement du pont du bateau MKA-58 (1854058)
3. Montage du moteur avec un support à dégagement rapide en composite MKA-56/RTA-55 (1854056 - noir/1854055 - blanc) ou un support à dégagement rapide coulissant MKA-57 (1854057)
4. Combinaison d'une trousse de renforcement de pont du bateau MKA-58 et d'un support à dégagement rapide MKA-56/RTA-55 avec le Riptide Instinct QUEST

Lors du montage du Riptide Instinct QUEST directement sur le bateau, suivez les instructions d'installation décrites dans ce manuel. Si un support accessoire est utilisé pour monter le Riptide Instinct QUEST, suivez les instructions d'installation fournies avec l'accessoire de montage. Pour consulter la liste des accessoires compatibles, visitez minnkota.johnsonoutdoors.com.



Découvrez les accessoires disponibles pour votre moteur de pêche à la traîne sur minnkota.johnsonoutdoors.com.

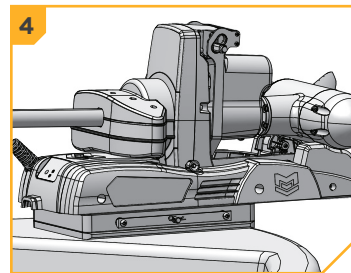
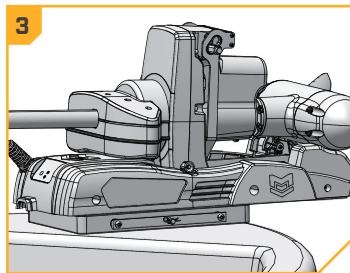
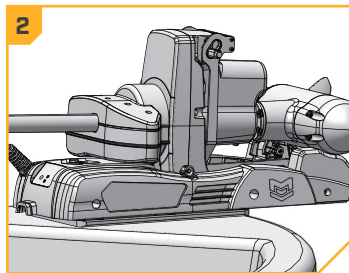
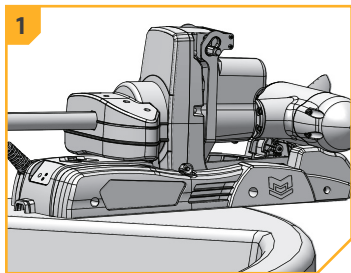

OUTILS ET RESSOURCES NÉCESSAIRES

- Tournevis cruciforme n° 3
- Perceuse
- Mèche de 3/8 po (9,5 mm)
- Poinçon ou autre outil de marquage semblable
- Clé ouverte/polygonale de 9/16 po (14,3 mm)
- Clé à douille profonde 9/16 po (14,3 mm)
- Une deuxième personne pour vous aider avec l'installation

INSTALLATION DU RIPTIDE INSTINCT QUEST

INSTALLATION >

INSTALLATION DU RIPTIDE INSTINCT QUEST

1

ARTICLE(S) REQUIS

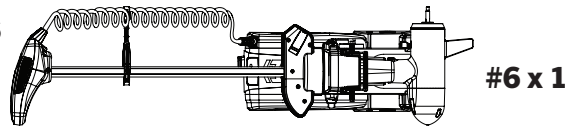

- Placez le moteur de pêche à la traîne (article n° 6) sur une surface élevée et de niveau, comme un établi ou le hayon d'une camionnette. Le moteur, lorsque retiré de la boîte, devrait être en position arrimé.
- Assurez-vous que les câbles d'alimentation de la batterie sont déconnectés ou que le disjoncteur, le cas échéant, est en position « arrêt ».



AVERTISSEMENT

Assurez-vous que le moteur est sur une surface plane et n'est pas branché à une source d'alimentation.

AVIS : Le moteur de pêche à la traîne pèse jusqu'à 90 lb (40,8 kg). Minn Kota recommande d'obtenir l'aide d'une deuxième personne pour l'installation.

1a

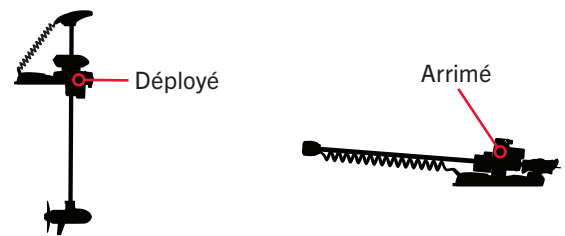

1b

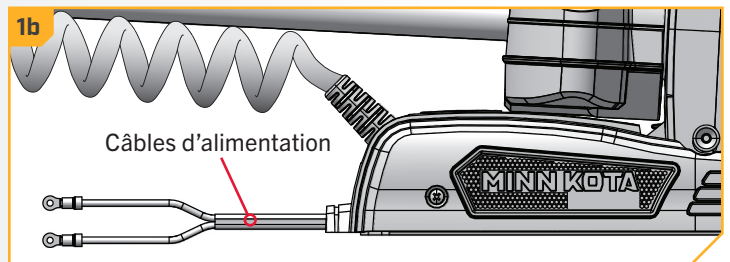

2

- Retirez les quatre vis de la plaque latérale en utilisant un tournevis cruciforme n° 3. Deux de ces vis seront situées de chaque côté du support.
- Retirez la plaque latérale droite et la plaque latérale gauche pour exposer les six trous de montage dans l'extrusion de la base.

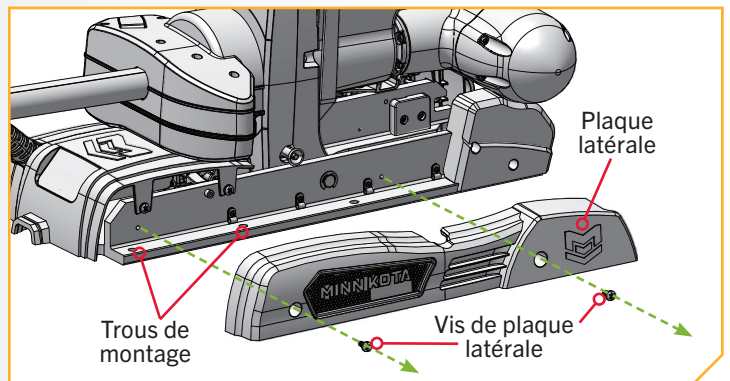

INSTALLATION DU RIPTIDE INSTINCT QUEST

3

- e. Relisez les facteurs de montage au début de la section Installation pour connaître le dégagement qui convient. Placez le moteur sur l'étrave du bateau dans l'emplacement de montage prévu, aussi près que possible de l'axe ou de la quille du bateau. Assurez-vous qu'il y a suffisamment d'espace pour l'arbre et la tête de contrôle et qu'ils ne s'étendent pas au-delà du bateau. Le moteur peut être installé soit sur le côté bâbord ou tribord de l'étrave, selon la préférence personnelle.
- f. Orientez le moteur de manière à ce que la fente de l'extrusion de base soit positionnée au-delà du plat-bord du bateau. Le dégagement est approprié lorsque la totalité de la fente est visible au-delà du plat-bord. Lorsque le moteur est déployé, il doit y avoir une distance minimale requise de 1½ po (3,81 cm) entre le plat-bord et le fond du boîtier de direction et de l'arbre.
- g. Lors du montage du Riptide Instinct QUEST, les six trous de montage doivent être utilisés. Si l'emplacement de montage désiré ne permet pas qu'il y ait six trous de montage, une trousse de renforcement du pont du bateau (1854058) doit être utilisée ou un nouvel emplacement de montage doit être sélectionné.

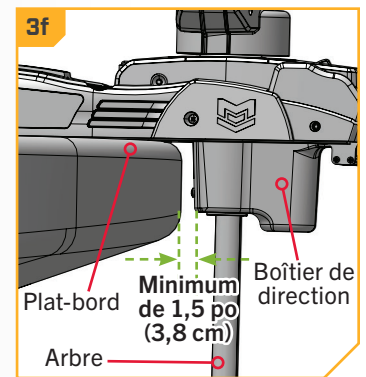
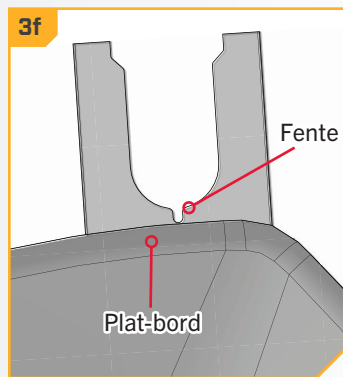
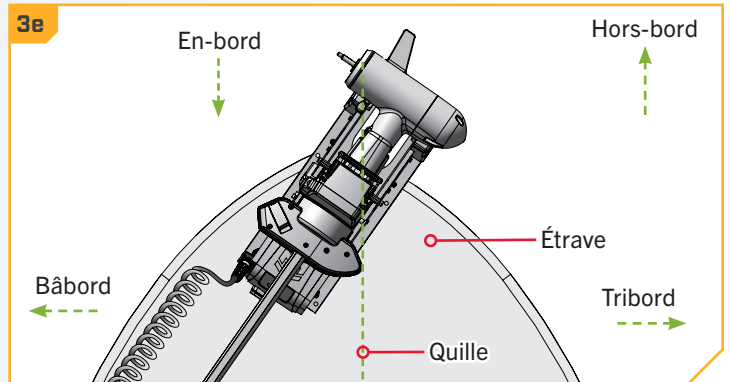

⚠ ATTENTION

Les illustrations sont à titre de référence seulement. Ne déployez pas le moteur tant que l'installation n'est pas terminée sur le bateau. Le déploiement du moteur avant l'installation au bateau pourrait entraîner des blessures.

4

- h. Avec le moteur à l'emplacement de montage prévu, utilisez un poinçon ou un outil similaire et marquez les six trous de montage dans l'extrusion de base.
- i. Glissez le moteur de côté pour percer les trous de montage. Percez le pont du bateau à l'aide d'une perceuse et d'une mèche de 3/8 po (9,5 mm) aux endroits marqués.
- j. Repositionnez le moteur sur les trous percés pour installer la quincaillerie de montage.

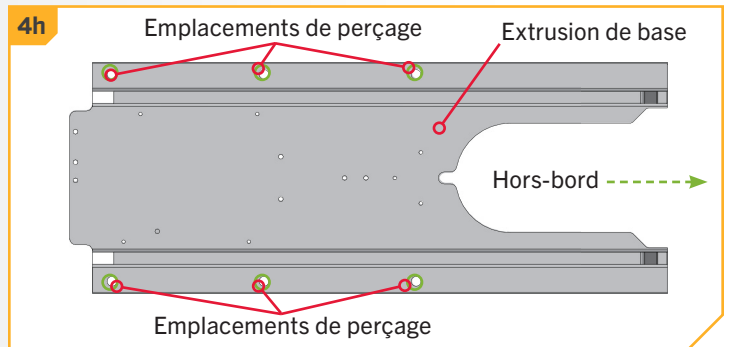

AVIS : De nouveaux trous de montage sont requis lors de la mise à niveau d'un Ultrera à un Riptide Instinct QUEST. De nouveaux trous de montage plus grands s'adapteront au moteur à poussée plus élevée et assureront que l'installation est sécurisée.

AVIS : La surface de montage du Riptide Instinct QUEST doit être plate. Des rondelles en caoutchouc peuvent être utilisées pour caler l'extrusion de base afin qu'elle soit à plat avant le serrage de la quincaillerie.

INSTALLATION DU RIPTIDE INSTINCT QUEST

5

ARTICLE(S) REQUIS



#1 x 6

#2 x 6



#3 x 6



#4 x 6



#5 x 1

AVIS : Pour prévenir le grippage de la quincaillerie en acier inoxydable, n'utilisez pas d'outils haute vitesse pour l'installation. Mouillez les vis ou appliquez un produit antigrippant (article n° 5) peut aider à prévenir qu'elles grippent.

- k. Utilisez six vis à tête creuse hexagonale (article n° 1) et appliquez un antigrippant (article n° 5) sur chaque vis. Insérez les vis dans l'extrusion de base et dans chacun des emplacements percés. Si les rondelles en caoutchouc (article n° 3) sont utilisées, les rondelles en caoutchouc doivent se trouver entre l'extrusion de base et le pont du bateau.
- l. Placez une barre d'appui (article n° 4) et un écrou Nylock (article n° 2) à l'extrémité de chaque vis. Serrez avec une clé polygonale ou une clé ouverte de 9/16 po (14,3 mm). Assurez-vous que toute la quincaillerie est bien fixée.

AVIS : Faites preuve de vigilance pour éviter de pincer ou d'endommager les fils de capteur qui longent l'extrusion de base lors de l'installation et du serrage de la quincaillerie de montage.

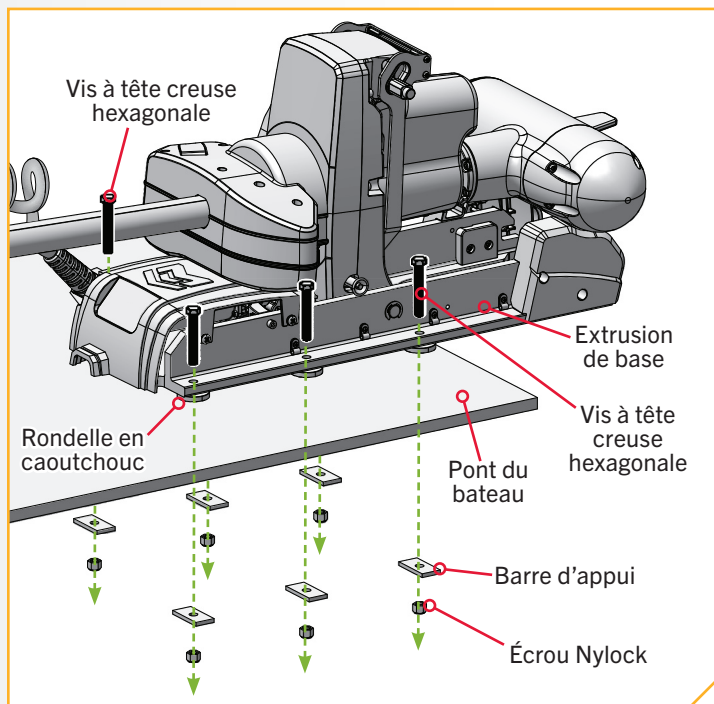

6

- m. Remplacez la plaque latérale droite et la plaque latérale gauche. Remplacez les quatre vis de la plaque latérale en utilisant un tournevis cruciforme n° 3. Deux de ces vis seront situées de chaque côté du support.

AVIS : Lors de la réinstallation des plaques latérales, prenez soin d'éviter de pincer les fils du capteur qui passent le long de l'extrusion de la base.

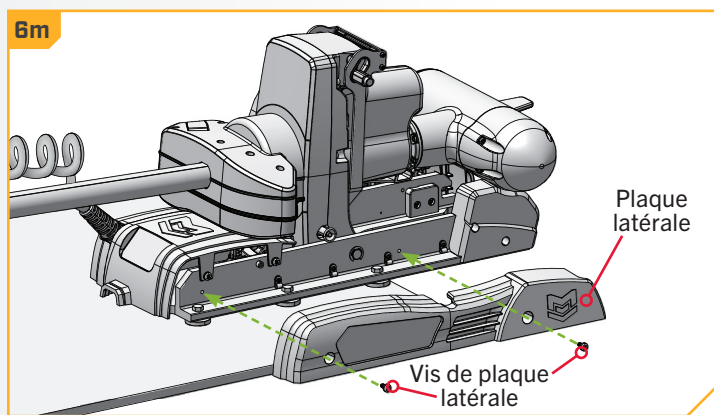

INSTALLATION DES BATTERIES ET DU CÂBLAGE

GRÉEMENT DE L'EMBARCATION ET INSTALLATION DU PRODUIT

Pour des raisons de sécurité et de conformité, nous vous recommandons de suivre les normes du conseil américain sur les embarcations et les yachts (ABYC) pour le gréement de l'embarcation. Les altérations dans le câblage de l'embarcation devraient être complétées par un technicien de marine qualifié. Les spécifications suivantes sont seulement des lignes directrices générales:

ATTENTION

Ces lignes directrices s'appliquent au gréement général pour soutenir le moteur de Minn Kota. L'alimentation de multiples moteurs ou d'autres appareils électriques, à partir du même circuit d'alimentation, peut influencer sur le gabarit de conducteurs et le dimensionnement des disjoncteurs recommandé. Pour un fil plus long que celui fourni avec l'appareil, suivre le tableau de dimensionnement de gabarit des conducteurs et des disjoncteurs du tableau ci-dessous. Si la longueur totale de la rallonge est de plus de 25 pi (7,60 m), nous vous recommandons de communiquer avec un technicien maritime qualifié.

ATTENTION

Un dispositif de protection contre la surintensité (disjoncteur ou fusible) doit être utilisé. Les préalables de la garde côtière exigent que chaque conducteur de courant, qui n'est pas fixé, soit protégé par un fusible ou un disjoncteur qui se réinitialise manuellement et qui ne peut se déclencher automatiquement. Le dimensionnement du type (courant et tension de puissance nominale) de fusible ou de disjoncteur doit être choisi en fonction du propulseur électrique utilisé. Le tableau ci-dessous donne les lignes directrices recommandées pour ce qui est du dimensionnement des disjoncteurs.

TABLEAU DES DIMENSIONS DE GABARIT DES CONDUCTEURS ET DISJONCTEURS

Le présent tableau des dimensions de gabarit des conducteurs et disjoncteurs est uniquement valable pour les hypothèses suivantes:

1. Il n'y a pas plus de 2 conducteurs qui sont regroupés à l'intérieur d'une gaine ou d'un conduit à l'extérieur de l'espace moteur.
2. Chaque conducteur est muni d'un isolant d'une température nominale de 105 °C.
3. Aucune chute de tension de plus de 3 % n'est autorisée lorsque le moteur est à plein régime, en fonction des exigences en matière d'alimentation du produit qui ont été publiées.

| Modèle / poussée du moteur | Courant tiré max | Disjoncteur | | Longueur de la rallonge | | | | |
|----------------------------|------------------|-------------|---------|-------------------------|-------------|---------------|---------------|---------------|
| | | Ampères | Minimum | 5 pi (1,5 m) | 10 pi (3 m) | 15 pi (4,8 m) | 20 pi (6,1 m) | 25 pi (7,6 m) |
| QUEST 24 V | 60 | 60 | 24 VCC | 6 AWG | 6 AWG | 4 AWG | 4 AWG | 2 AWG |
| QUEST 36 V | 60 | 60 | 36 VCC | 6 AWG | 6 AWG | 6 AWG | 6 AWG | 4 AWG |

AVIS : La longueur de la rallonge fait référence à la distance séparant les batteries des fils du moteur de pêche à la traîne. Consultez le site Web pour connaître les options d'impulsion.

COMMENT SÉLECTIONNER LES BATTERIES ADÉQUATES

COMMENT SÉLECTIONNER LES BATTERIES ADÉQUATES

Les moteurs de la série QUEST fonctionneront avec n'importe quelle batterie marine à décharge profonde de 12, 24 ou 36 volts et ont été optimisés pour une utilisation avec les cellules de batterie au lithium-ion LiFePO₄. Les batteries au lithium-ion maintiennent des tensions plus élevées pendant des périodes plus longues que les batteries au plomb-acide et fourniront les meilleures performances pour alimenter le moteur de pêche à la traîne.

Les moteurs de pêche à la traîne de la série QUEST peuvent également être alimentés par une ou plusieurs batteries 12 volts marines à décharge profonde au plomb-acide (à électrolyte liquide, AGM ou GEL). Pour de meilleurs résultats, Minn Kota recommande d'utiliser une batterie marine à décharge profonde dont la valeur

nominale est décrite dans le tableau « Valeur nominale en ampères-heures à décharge profonde ». Maintenez les batteries au plomb-acide à pleine charge. Un entretien adéquat garantira la puissance de la batterie en cas de besoin et améliorera considérablement sa durée de vie. Le fait de ne pas recharger les batteries au plomb (dans les 12 à 24 heures) est la principale cause de défaillance prématurée de celles-ci. Utilisez un chargeur multiphase pour éviter une surcharge. Lors de l'utilisation de batteries au lithium-ion, les fabricants peuvent recommander de les ranger dans un état semi-chargé et de les charger complètement avant l'utilisation.

Si vous utilisez une batterie à manivelle pour démarrer un moteur hors-bord à essence, Minn Kota recommande d'utiliser des batteries marines séparées pour votre moteur de pêche à la traîne Minn Kota. Vérifiez toujours auprès du fabricant de la batterie les instructions d'entretien et de rangement spécifiques. Minn Kota offre une vaste sélection de chargeurs en fonction de vos besoins. Pour de plus amples informations sur la sélection, le gréement et les chargeurs de batteries, veuillez visiter minnkota.johnsonoutdoors.com.

| Intensité nominale d'ampérage-heure à décharge profonde | | | |
|---|---------|------------------|----------------|
| Temps d'exécution | Tension | Taille du groupe | Ampérage-heure |
| BON | 12 | 24 | 70-85 |
| MIEUX | 12 | 27 | 85-110 |
| MEILLEUR | 12 | 31 | 95-125 |

AVERTISSEMENT

Ne branchez jamais les bornes (+) et (-) de la batterie ensemble. Assurez-vous qu'aucun objet métallique ne puisse tomber sur la batterie et provoquer un court-circuit entre les bornes. Cela provoquerait immédiatement un court-circuit et un risque extrême d'incendie.

ATTENTION

Consulter le « Tableau des dimensions de gabarit des conducteurs et disjoncteurs » dans la section précédente pour trouver le disjoncteur ou fusible approprié convenant à votre moteur. Pour les moteurs nécessitant un disjoncteur 60 A, le disjoncteur Minn Kota MKR-27 60 amp (1865115) est recommandé.

ATTENTION

Veuillez lire les renseignements suivants avant de connecter votre moteur à vos batteries afin d'éviter d'endommager votre moteur ou d'annuler votre garantie.

AUTRES POINTS À CONSIDÉRER

AUTRES POINTS À CONSIDÉRER

› Utilisation de chargeurs à c.c. ou alternateurs

Votre moteur de pêche à la traîne Minn Kota peut être conçu avec un fil de masse interne pour réduire les interférences avec d'autres sonars. La plupart des systèmes de charge à alternateurs ne tiennent pas compte de ce fil de masse et connectent les bornes négatives des batteries du moteur de pêche à la traîne aux bornes négatives de la batterie à manivelle/de démarrage. Ces connexions externes peuvent endommager les composants électroniques connectés et le système électrique de votre moteur de pêche à la traîne et ainsi annuler votre garantie. Passez attentivement en revue le manuel de votre chargeur ou consultez son fabricant afin de vous assurer que votre chargeur est compatible avant de l'utiliser.

Minn Kota recommande l'utilisation de chargeurs de marque Minn Kota pour recharger les batteries connectées à votre moteur de pêche à la traîne Minn Kota, étant donné qu'ils ont été conçus de sorte à fonctionner avec les moteurs dotés d'un fil de masse. Apprenez-en davantage sur les chargeurs Minn Kota en ligne sur minnkota.johnsonoutdoors.com.

› Accessoires supplémentaires connectés aux batteries du moteur de pêche à la traîne

Votre moteur Minn Kota, les composants électroniques de votre bateau ou votre bateau peuvent subir des dommages importants si de mauvaises connexions sont effectuées entre les batteries de votre moteur de pêche à la traîne et un autre système de batterie. Minn Kota recommande d'utiliser un système de batterie exclusif pour votre moteur de pêche à la traîne. Lorsque possible, les accessoires doivent être branchés sur un système de batterie séparé. Les radios et les sonars ne doivent être connectés à aucune batterie du moteur de pêche à la traîne étant donné que les interférences provenant du moteur de pêche à la traîne sont inévitables. Lorsque vous connectez des accessoires supplémentaires à l'une des batteries du moteur de pêche à la traîne ou lorsque vous effectuez des connexions entre les batteries du moteur de pêche à la traîne et d'autres systèmes de batterie sur le bateau, assurez-vous de respecter attentivement les indications ci-dessous.

La connexion négative (-) doit être connectée à la borne négative de la même batterie à laquelle la borne négative du moteur de pêche à la traîne est connectée. Dans les schémas ci-dessous, cette batterie est appelée batterie « côté inférieur ». La connexion à une autre batterie du moteur de pêche à la traîne fera entrer une tension positive dans la « mise à la terre » de cet accessoire, ce qui peut entraîner une corrosion excessive. Tout dommage causé par de mauvaises connexions entre les systèmes de batterie ne sera pas couvert par la garantie.

› Systèmes de démarrage d'appoint et commutateurs

Les systèmes de démarrage d'appoint et les commutateurs relient les bornes négatives des batteries connectées entre elles. La connexion de ces systèmes à la batterie « côté supérieur » ou à la batterie « milieu » risque de causer d'importants dommages à votre moteur de pêche à la traîne ou aux composants électroniques. La seule batterie du moteur de pêche à la traîne qui peut être connectée de façon sécuritaire à un de ces systèmes est la batterie « côté inférieur ».

BRANCHER LES BATTERIES EN SÉRIE (SI REQUIS POUR VOTRE MOTEUR)

› Systèmes de 24 Volts

Deux batteries de 12 volts sont nécessaires. Les batteries doivent être branchées en série, uniquement tel qu'illustré dans le schéma de câblage, afin de fournir 24 volts.

1. Assurez-vous que le moteur est éteint (sélecteur de vitesse sur "0").
2. Branchez un câble de raccordement à la borne positive (+) de la batterie 1 et à la borne négative (-) de la batterie 2.
3. Branchez le fil rouge positif (+) à la borne positive (+) sur la batterie 2.
4. Branchez le fil noir négatif (-) à la borne négative (-) de la batterie 1.

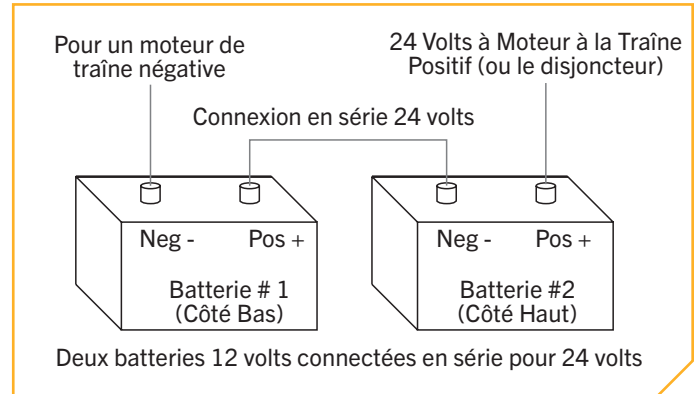

AVERTISSEMENT

Pour des raisons de sécurité, ne pas allumer le moteur jusqu'à ce que l'hélice soit dans l'eau. Si vous installez un raccordement en fil de plomb, respectez les polarités appropriées et suivez les instructions qui se trouvent dans votre manuel du propriétaire du bateau.

AVERTISSEMENT

- Pour des raisons de sécurité, débranchez le moteur des batteries lorsque le moteur n'est pas utilisé ou pendant la charge.
- Une mauvaise installation du câblage des systèmes de 24/36 volts pourrait provoquer une explosion des batteries.
- Gardez les écrous papillons des raccordements solides et bien serrés autour des bornes de la batterie.
- Installez la batterie dans un compartiment ventilé.

BRANCHER LES BATTERIES EN SÉRIE

› Systèmes de 36 Volts

Trois batteries de 12 volts sont nécessaires. Les batteries doivent être branchées en série, uniquement tel qu'illustré dans le schéma de câblage, afin de fournir 36 volts.

1. Assurez-vous que le moteur est éteint (sélecteur de vitesse sur "0").
2. Branchez un câble de raccordement à la borne positive (+) de la batterie 1 et à la borne négative (-) de la batterie 2. Branchez autre câble de raccordement à la borne positive (+) de la batterie 2 et à la borne négative (-) de la batterie 3.
3. Branchez le fil rouge positif (+) à la borne positive (+) sur la batterie 3.
4. Branchez le fil noir négatif (-) à la borne négative (-) de la batterie 1.

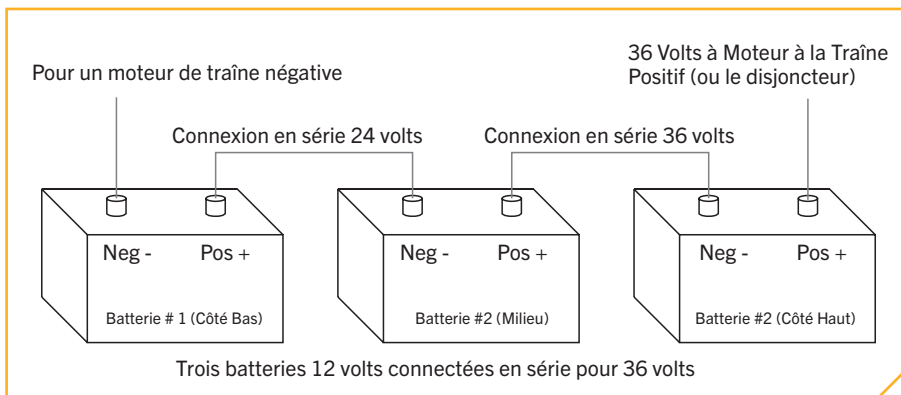

AVERTISSEMENT

Pour des raisons de sécurité, ne pas allumer le moteur jusqu'à ce que l'hélice soit dans l'eau. Si vous installez un raccordement en fil de plomb, respectez les polarités appropriées et suivez les instructions qui se trouvent dans votre manuel du propriétaire du bateau.



AVERTISSEMENT

- Pour des raisons de sécurité, débranchez le moteur des batteries lorsque le moteur n'est pas utilisé ou pendant la charge.
- Une mauvaise installation du câblage des systèmes de 24/36 volts pourrait provoquer une explosion des batteries.
- Gardez le serrage des écrous de papillon de raccordement solide et bien serré autour des bornes de la batterie.
- Installez la batterie dans un compartiment ventilé.

TERMINER L'INSTALLATION

TERMINER L'INSTALLATION DU RIPTIDE INSTINCT QUEST

Le Riptide Instinct QUEST est un moteur de pêche à la traîne avancé. Pour maximiser sa performance, les systèmes mécaniques et électriques doivent être configurés et calibrés pour s'adapter à l'installation de chaque utilisateur. Cette partie de l'installation expliquera comment vérifier l'alimentation, installer le stabilisateur de montage sur l'étrave et plus encore. L'installation se terminera par la connexion du câble Ethernet et le réglage des préférences du moteur pour faciliter l'utilisation. Minn Kota recommande de connecter le moteur de pêche à la traîne à l'application One-Boat Network pour faciliter ces étapes. Vous trouverez de plus amples renseignements dans le document de l'application One-Boat Network inclus avec le moteur de pêche à la traîne ou dans le manuel du propriétaire One-Boat Network disponible en ligne à l'adresse minnkota.johnsonoutdoors.com.

TERMINER L'INSTALLATION >

> Vérification de l'alimentation

Chaque fois que le moteur de pêche à la traîne est sous tension, le tableau de commande détecte automatiquement l'alimentation fournie par le système de batterie et règle la sortie de poussée en fonction d'un système de batterie de 24 V ou 36 V. Pour vérifier l'alimentation du moteur de pêche à la traîne, branchez le Riptide Instinct QUEST à l'alimentation. À des moments précis de l'installation, l'alimentation sera coupée ou mise hors tension afin de garantir un environnement sûr pour l'installation.

1

- Repérez le panneau indicateur à l'avant du support. Mettez le moteur de pêche à la traîne sous tension en appuyant sur le bouton d'alimentation (🔌) sur le panneau indicateur. Lorsque le moteur de pêche à la traîne est allumé, le voyant d'état du système (💡) est bleu.
- Pour éteindre le moteur, appuyez sur le bouton d'alimentation et relâchez-le. Lorsque le moteur est éteint, la DEL d'état du système (💡) ne s'allume pas.

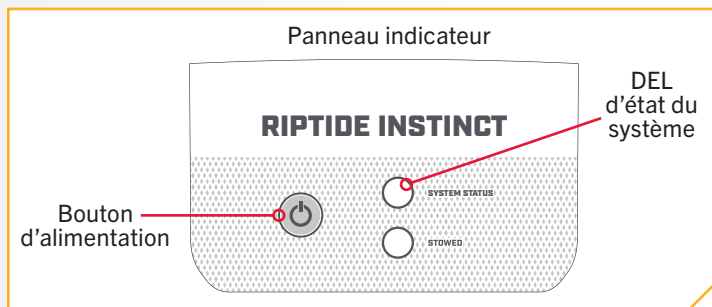

AVIS : Pendant la mise à jour du moteur de pêche à la traîne, la DEL d'état du système clignotera bleu blanc pendant la mise à niveau. Une fois la mise à jour terminée, le système redémarrera automatiquement et exécutera la séquence de démarrage normale. Si une séquence de mise sous tension standard n'est pas présente, veuillez consulter la section Dépannage du manuel du propriétaire du Riptide Instinct QUEST pour identifier toute erreur. Pour en savoir plus sur les mises à jour du logiciel, veuillez consulter le manuel du propriétaire pour l'application One-Boat Network ou la télécommande sans fil de navigation GPS avancée.

> Installation du stabilisateur de montage sur étrave

Les moteurs Riptide Instinct QUEST avec un arbre de 72 po (182,9 cm), 87 po (221 cm) ou 100 po (254 cm) sont livrés avec une trousse de stabilisateur de montage sur étrave MKA-60 (ensemble n° C). Cet accessoire stabilise l'arbre et la tête de contrôle lorsque le moteur est arrimé pour le transport. Pour les moteurs dont la longueur d'arbre est inférieure à 72 po (182,9 cm), on peut acheter le MKA-60 séparément en tant qu'accessoire optionnel (1862060). Pour obtenir des instructions sur l'installation du MKA-60 sur le Riptide Instinct QUEST, consultez le document fourni avec la trousse de stabilisateur de montage sur étrave.

MISE SOUS TENSION DE LA TÉLÉCOMMANDE SANS FIL

› Mise sous tension de la télécommande sans fil

1







ARTICLE(S) REQUIS



#B x 1



#7 x 1

- Mettez le moteur de pêche à la traîne sous tension.
- Pour allumer la télécommande sans fil (ensemble n° B), appuyez sur le bouton d'alimentation  situé sur le côté de la télécommande et gardez-le enfoncé.
- Un message s'affiche à l'écran. Lisez l'avis de non-responsabilité, puis appuyez sur le bouton Direction droite  pour sélectionner « J'accepte ».
- Le contenu s'affiche sur l'écran. Les fonctions à distance pour contrôler manuellement le moteur sont maintenant actives, y compris Accélérer , Ralentir , Direction gauche , Direction droite  et Marche/arrêt de l'hélice.
- Lorsque le système de navigation GPS avancé obtient un signal GPS d'une force minimale d'une barre, le reste des fonctions devient disponible.

AVIS : La fixation de la longe (article n° 7) à la télécommande sans fil est facultative.

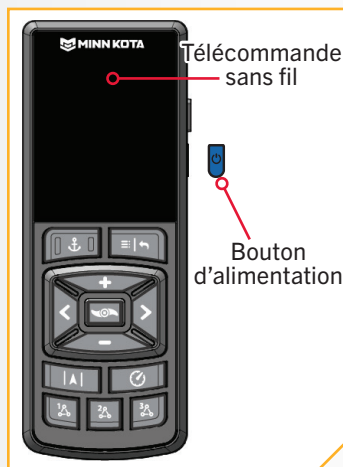

Warning!

You are responsible for the safe and prudent operation of your boat. This product does not relieve you from the responsibility for safe operation of your boat.

I Agree



AVIS : La télécommande sans fil est jumelée au Riptide Instinct QUEST en usine.

AVIS : Un accessoire de support de télécommande (1866675) peut être acheté pour monter la télécommande sans fil ou la fixer à une pince de ceinture.

IDENTIFICATION DES FONCTIONS DU MOTEUR DE PÊCHE À LA TRAÎNE ET DE LEURS CÂBLES CONNEXES

IDENTIFICATION DES FONCTIONS DU MOTEUR DE PÊCHE À LA TRAÎNE ET DE LEURS CÂBLES CONNEXES

» Identification des fonctionnalités et des câbles

Le Riptide Instinct QUEST peut être préinstallé avec système de **navigation GPS avancée**, y compris la possibilité de se connecter par Ethernet à un détecteur de poissons Humminbird. Un connecteur Ethernet GPS avancé à huit broches sortira de la base de la tête de contrôle et reposera juste en dessous de la tête de contrôle à côté du cordon enroulé.

Si la navigation GPS avancée du moteur de pêche à la traîne est utilisée avec un détecteur de poissons, un câble Ethernet peut être connecté au connecteur Ethernet GPS avancé. Voir la section « Navigation GPS avancée » et « Fixation du câble Ethernet » de ce document pour plus de détails sur l'installation du connecteur Ethernet GPS avancé sur un détecteur de poissons Humminbird.

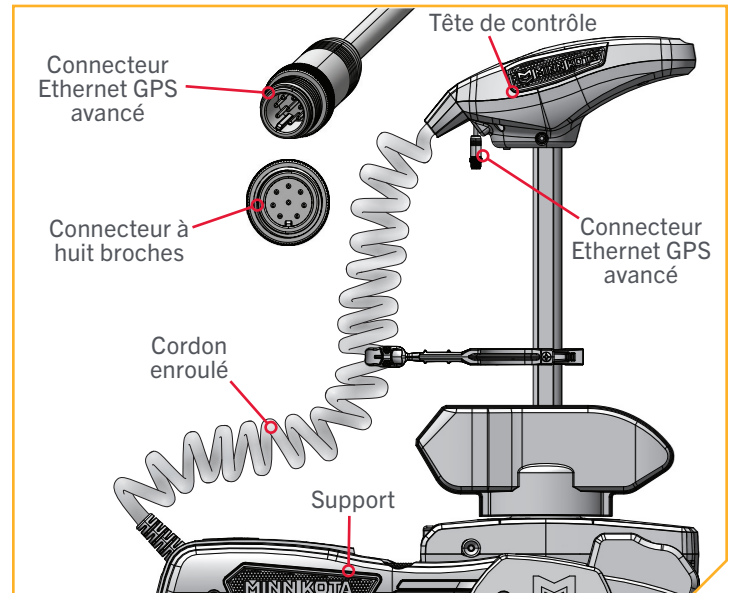

Navigation GPS avancée

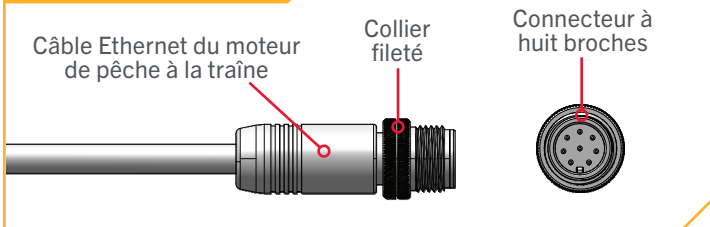

GESTION DES FONCTIONNALITÉS ET DES CÂBLES

» Gestion des fonctionnalités et des câbles

NAVIGATION GPS AVANCÉE »

Votre moteur de pêche à la traîne Minn Kota et le détecteur de poissons Humminbird communiquent entre eux pour changer votre façon de pêcher. La navigation GPS avancée offre un large éventail de fonctionnalités, notamment le contrôle de la vitesse, de la direction, de Spot-Lock et de la possibilité d'enregistrer et de retracer des chemins sur l'eau, le tout à portée de main. Pour en savoir plus sur les capacités GPS offertes avec votre nouveau moteur, veuillez consulter le manuel du propriétaire de la navigation GPS avancée en visitant minnkota.johnsonoutdoors.com.

La télécommande sans fil et le contrôleur GPS constituent le système de navigation GPS avancé. Une télécommande sans fil est jumelée au contrôleur en usine. Le contrôleur GPS contient une boussole très sensible et assure la réception de tous les signaux des satellites GPS et de la télécommande. Le contrôleur GPS se trouve dans la tête de contrôle du moteur de pêche à la traîne et est connecté à un détecteur de poissons grâce à un câble de connexion sortant de la tête de contrôle. Si le système de navigation GPS avancé est utilisé avec un détecteur de poissons, la liaison Ethernet entre le moteur de pêche à la traîne et le détecteur de poissons doit être connectée.

» Considérations relatives à la connexion et au routage Navigation GPS avancée

La navigation GPS avancée est préinstallée sur votre moteur de pêche à la traîne. Un connecteur Ethernet GPS avancé à huit broches sort de la base de la tête de contrôle et repose juste en dessous de la tête de contrôle à côté du cordon enroulé. Si la navigation GPS avancée du moteur de pêche à la traîne est utilisée avec un détecteur de poissons, un câble Ethernet devra être connecté au connecteur Ethernet GPS avancé sous la tête de contrôle. Tenez compte de la distance entre le moteur de pêche à la traîne et le détecteur de poissons pour déterminer comment effectuer la connexion Ethernet.

CÂBLES ETHERNET - Minn Kota fournit un câble Ethernet de 30 pieds (9,1 mètres) avec chaque moteur de pêche à la traîne équipé d'une navigation GPS avancée. Le câble Ethernet de 30 pieds (9,1 mètres) accueillera une connexion Ethernet standard pour la plupart des installations à un détecteur de poissons Humminbird et est « prêt pour Apex et Solix ».

CÂBLES ADAPTATEURS HUMMINBIRD HELIX - Minn Kota fournit un câble adaptateur Helix (**AS EC QDE - câble adaptateur Ethernet - 720074-1**) avec chaque moteur de pêche à la traîne équipé de la navigation GPS avancée. Si la connexion Ethernet est établie entre le moteur de pêche à la traîne et n'importe quel détecteur de poissons Humminbird® Helix, le câble adaptateur Helix doit être utilisé. Le câble adaptateur Helix connecte directement le câble Ethernet à un détecteur de poissons Helix.

CÂBLES D'EXTENSION ETHERNET - Si le câble Ethernet de 30 pieds (9,1 mètres) fourni avec votre moteur de pêche à la traîne avec navigation GPS avancée n'est pas assez long pour atteindre le détecteur de poissons, une rallonge Ethernet doit être utilisée. La rallonge Ethernet est disponible sur humminbird.johnsonoutdoors.com et est disponible dans une longueur de 30 pieds (9,1 mètres) (**AS ECX 30E - Câble d'extension Ethernet 30 pi (9,1 m) - 760025-1**). La rallonge Ethernet se branche directement sur n'importe quelle longueur de câble Ethernet.

Connexion Ethernet GPS

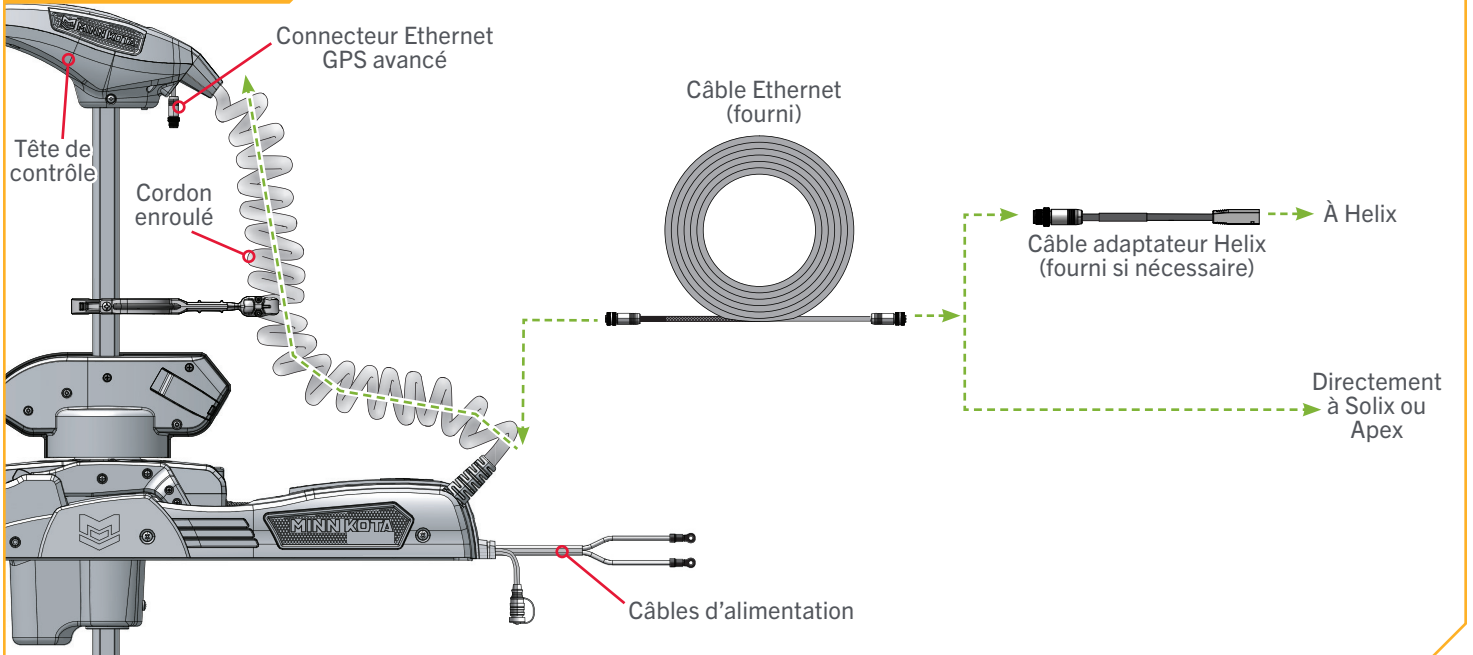

⚠ ATTENTION

Le non-respect de l'acheminement des câbles recommandé pour les fonctionnalités installées, le cas échéant, peut endommager le produit et annuler la garantie de votre produit. Acheminez les câbles en évitant les points de pincement et les autres zones qui pourraient faire en sorte que les câbles soient pliés à des angles aigus. Effectuer l'acheminement des câbles d'une tout autre façon que celle dictée peut entraîner des dommages aux câbles par un pincement ou sectionnement.

AVIS : Minn Kota recommande de faire passer le câble Ethernet ou la rallonge Ethernet à travers le cordon enroulé lors de la connexion Ethernet. Les câbles sont installés du support à la tête de contrôle via le cordon enroulé. Il n'est pas recommandé de contourner le cordon enroulé lors de l'acheminement du câble Ethernet ou de la rallonge Ethernet.

NAVIGATION GPS AVANCÉE

1

ARTICLE(S) REQUIS

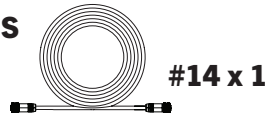

AVIS : Votre détecteur de poissons doit être éteint jusqu'à ce que cette procédure soit terminée.

AVIS : Pour obtenir des instructions sur le déploiement du Riptide Instinct QUEST, consultez la section « Arrimage et déploiement rapides » de ce document.

- Placez le moteur dans la position déployée.
- Localisez le connecteur Ethernet GPS avancé à huit broches sous la tête de contrôle. Le connecteur Ethernet GPS avancé sort de la base de la tête de contrôle et repose juste en dessous de la tête de contrôle à côté du cordon enroulé.
- Identifiez la prise codée sur le câble Ethernet (article n° 14). Il est codé pour s'adapter au connecteur Ethernet GPS avancé à huit broches sous la tête de contrôle.

AVIS : Le câble Ethernet comporte une prise aux deux extrémités. La prise à l'extrémité du câble Ethernet avec manchon tressé doit être connectée au connecteur Ethernet GPS avancé, tandis que la prise à l'extrémité nue sans manchon doit être connectée au détecteur de poissons.

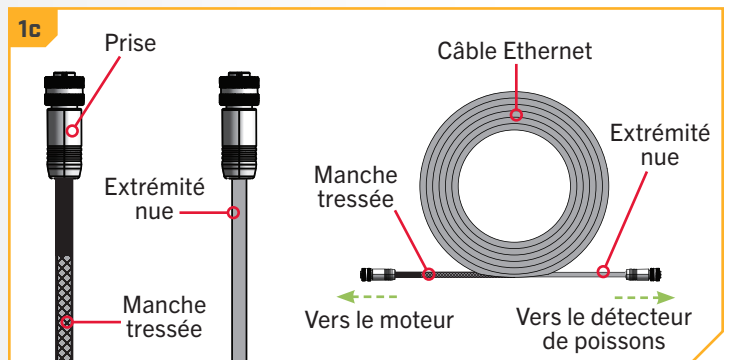
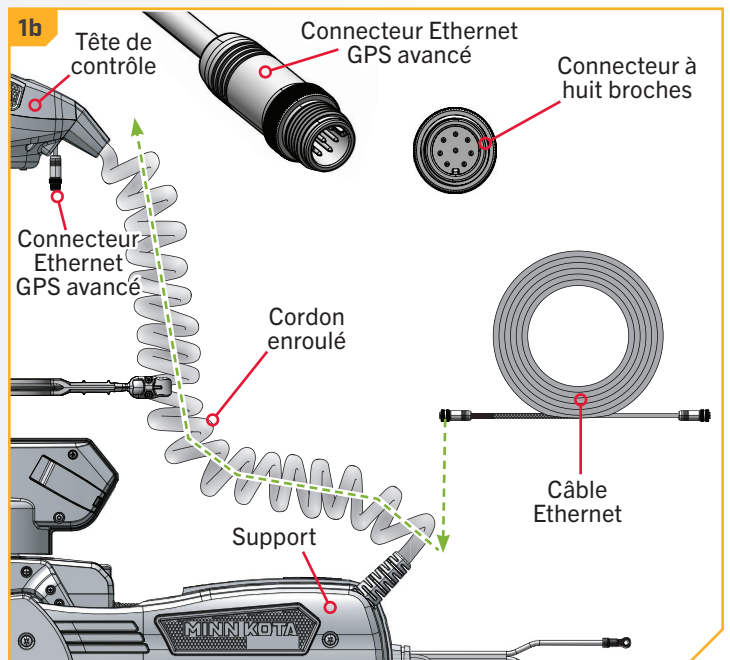

2

- d. Prenez la prise à l'extrémité du câble Ethernet couverte d'un manchon tressé. La prise avec le manchon tressé sera insérée dans le cordon enroulé et connectée au connecteur Ethernet GPS avancé, tandis que la prise à l'extrémité nue du câble Ethernet sortira du cordon enroulé et sera connectée au détecteur de poissons.
- e. Faites passer la prise sur le câble Ethernet par le bas du cordon enroulé. Le câble Ethernet doit flotter librement à l'intérieur du cordon enroulé. La prise doit sortir du haut du cordon enroulé, l'autre extrémité sortant du bas du cordon enroulé près du support. Laissez suffisamment de jeu dans le câble pour fixer la prise au connecteur Ethernet GPS avancé.

AVIS : Assurez-vous que la bonne prise sur le câble Ethernet est acheminée par le cordon enroulé et connectée au connecteur Ethernet GPS avancé. La section du câble Ethernet couverte d'un manchon tressé doit être acheminée à travers le cordon enroulé et connectée. Ne connectez pas la prise à l'extrémité nue au moteur. Ne pas brancher la bonne prise peut endommager les câbles.

AVIS : Une fois tous les câbles accessoires connectés, l'installation finale nécessitera que tous les câbles Ethernet soient fixés. Voir la section « Fixation du câble Ethernet » de ce document pour plus de détails une fois toutes les connexions terminées.

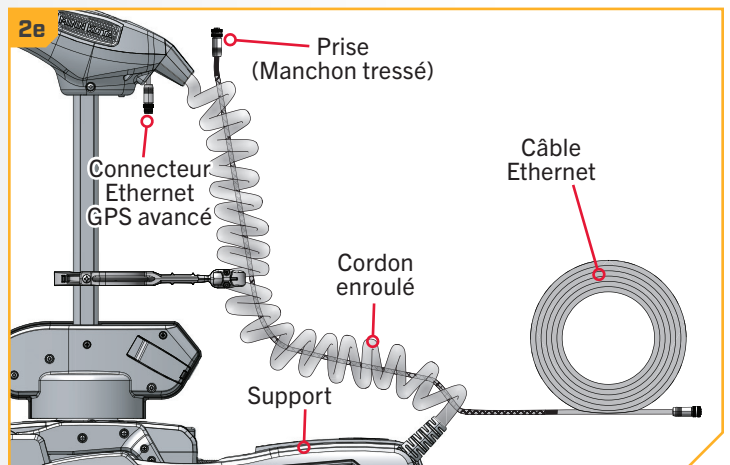
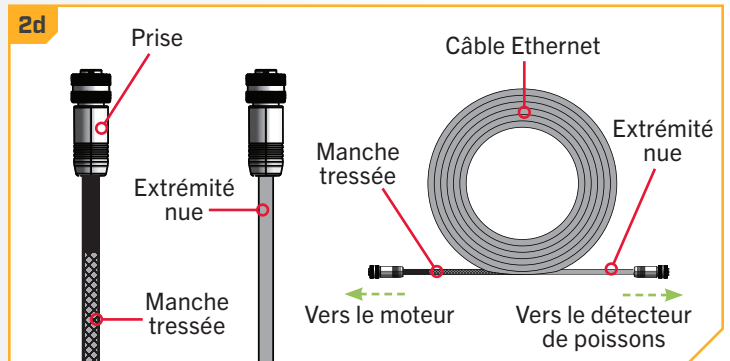

3

- f. **Pour installer le câble Ethernet**, enlevez les broches du connecteur Ethernet de navigation GPS avancée et la prise du câble Ethernet. Remarquez les connecteurs codés. Serrez le collier du câble Ethernet pour sécuriser la connexion.
- g. Le câble Ethernet se branche directement sur un détecteur de poissons Solix ou Helix ou directement sur un câble adaptateur Helix.

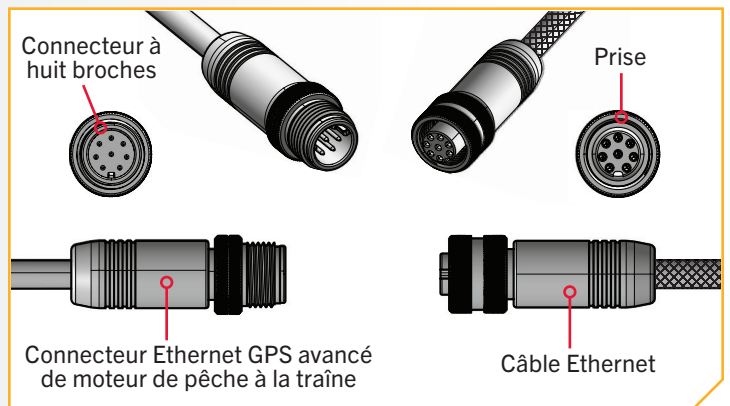

NAVIGATION GPS AVANCÉE

4

- h. Si vous installez directement sur un Solix ou un Apex, la connexion sera plate à l'arrière de l'écran du détecteur de poissons.
- i. Enlignez la prise du câble Ethernet et le connecteur à huit broches du détecteur de poissons Apex ou Solix. Remarquez les connecteurs codés. Serrez le collier du câble Ethernet pour sécuriser la connexion. Une fois directement installé sur le Solix ou l'Apex, la connexion est terminée.

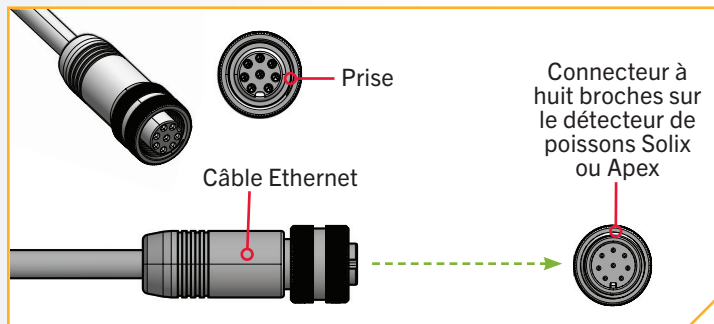

5

ARTICLE(S) REQUIS



- j. Si vous installez directement sur un câble adaptateur Helix (article n° 15), enlignez la prise du câble Ethernet et le connecteur à huit broches du câble adaptateur Helix fourni. Remarquez les connecteurs codés. Serrez le collier du câble Ethernet pour sécuriser la connexion.

AVIS : Minn Kota fournit un câble adaptateur Helix (AS EC QDE - câble adaptateur Ethernet - 720074-1) avec chaque moteur de pêche à la traîne équipé de la navigation GPS avancée.

- k. Le câble adaptateur Helix connecte directement le câble Ethernet à un détecteur de poissons Helix. Localisez le connecteur codé du câble adaptateur Helix à l'arrière du détecteur de poissons. Branchez le câble adaptateur Helix à l'arrière du détecteur de poissons Helix pour terminer la connexion.

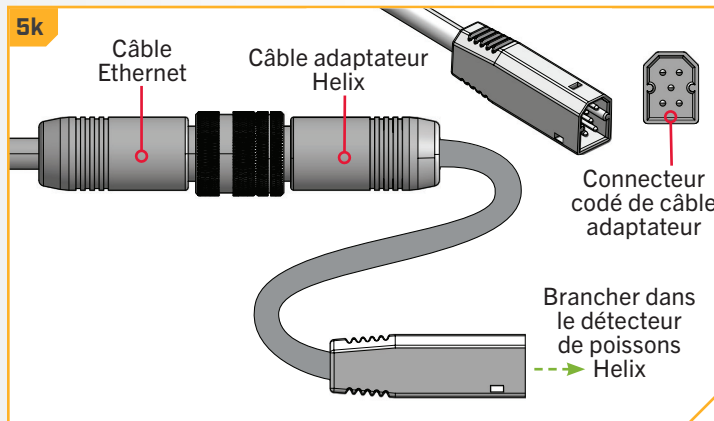
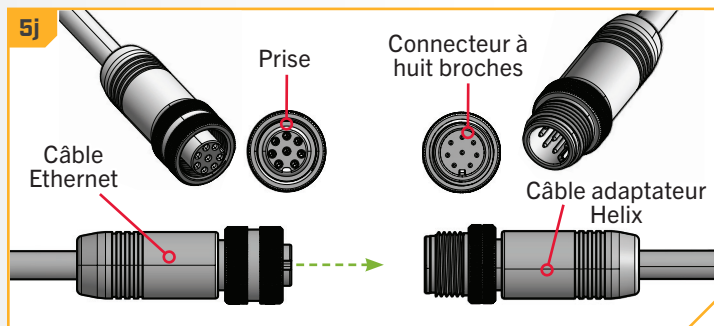

» Fixation du câble Ethernet

Le câble Ethernet doit être acheminé et toutes les connexions doivent être sécurisées avant de terminer l'installation dans cette section. Pour savoir comment acheminer et connecter le câble Ethernet, reportez-vous à la section « Navigation GPS avancée » du présent document.

⚠ ATTENTION

Le non-respect de l'acheminement des câbles recommandé pour les fonctionnalités installées, le cas échéant, peut endommager le produit et annuler la garantie de votre produit. Acheminez les câbles en évitant les points de pincement et les autres zones qui pourraient faire en sorte que les câbles soient pliés à des angles aigus. Effectuer l'acheminement des câbles d'une tout autre façon que celle dictée peut entraîner des dommages aux câbles par un pincement ou sectionnement. Ne pas trop serrer les attache-fils, ce qui risquerait d'endommager les câbles.

1

ARTICLE(S) REQUIS



- a. Placez le moteur dans la position arrimée.

AVIS : Pour obtenir des instructions sur l'arrimage du Riptide Instinct QUEST, consultez la section « Arrimage et déploiement rapides » de ce manuel.

- b. Confirmez que le câble Ethernet est connecté à un dispositif de sortie comme souhaité. Avec le moteur en position arrimée, localisez le connecteur Ethernet GPS avancé sous la tête de contrôle.
- c. Prenez un attache-fils (article n° 16) et fixez le câble Ethernet à la deuxième bobine du cordon enroulé. L'attache-fils doit être autour du câble Ethernet et du cordon enroulé. Fixez l'attache-fils et serrez-le avec vos doigts. Ne pas trop serrer l'attache-fils, car cela risquerait d'endommager le câble Ethernet.

AVIS : Le câble Ethernet doit être fixé à la deuxième bobine du cordon enroulé. La fixation du câble Ethernet à toute autre bobine peut endommager le câble.

⚠ ATTENTION

Ne pas trop serrer l'attache-fils, ce qui risquerait d'endommager les câbles.

- d. Laissez 6 po (15,2 cm) de jeu à l'endroit où le câble Ethernet sort du cordon enroulé. Enroulez tout surplus de câble dans une boucle lâche d'au moins 4 po (10 cm) de diamètre.

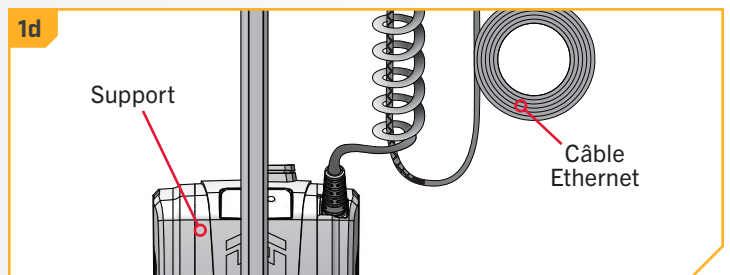
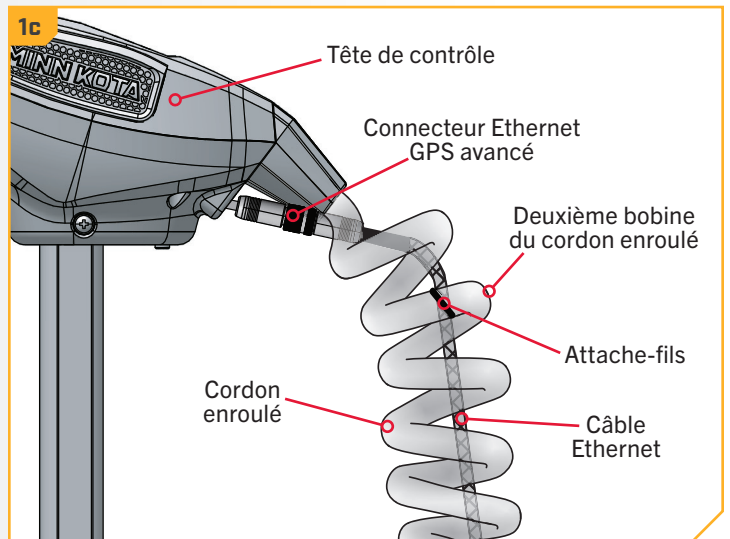

AVIS : Minn Kota recommande de faire passer le câble Ethernet par le cordon enroulé. Il n'est pas recommandé de contourner le cordon enroulé lors de l'acheminement du câble Ethernet.

INSTALLATION DE L'HÉLICE

Installation de l'hélice

1

ARTICLE(S) REQUIS

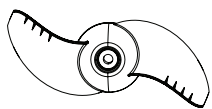

#10 x 1



#11 x 1



#12 x 1



#13 x 1



ATTENTION

Débranchez le moteur de la batterie avant d'effectuer tout travail ou entretien sur l'hélice.

- Prenez l'ergot d'entraînement (article n° 13) et glissez-le dans l'orifice de l'arbre d'armature. Placez l'ergot d'entraînement à l'horizontale en saisissant l'arbre d'armature et en le tournant avec l'ergot d'entraînement en place.
- Alignez l'hélice (article n° 10) de manière à ce qu'elle soit à l'horizontale et parallèle à l'ergot d'entraînement. Glissez l'hélice sur l'arbre d'armature et l'ergot d'entraînement jusqu'à ce qu'elle repose contre l'appareil inférieur.
- Installez la rondelle de l'hélice (article n° 11) et l'écrou de l'hélice (article n° 12) sur l'extrémité de l'arbre d'armature.
- Tout en maintenant l'hélice à l'horizontale, serrez l'écrou de l'hélice avec une clé à douille profonde de 9/16 po (14,3 mm). Serrez l'écrou de l'hélice à un couple de 25 à 35 po-lb (2,8 à 4 Nm).



ATTENTION

Ne serrez pas trop pour ne pas endommager l'hélice.

1a

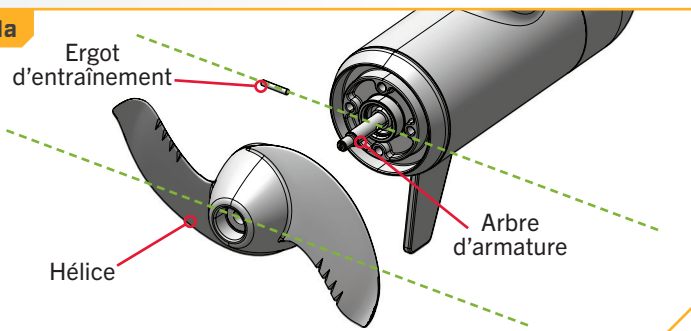

1b

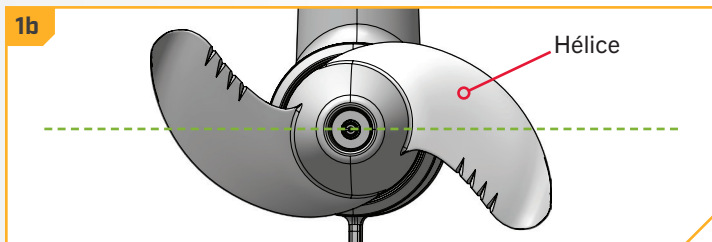

1c

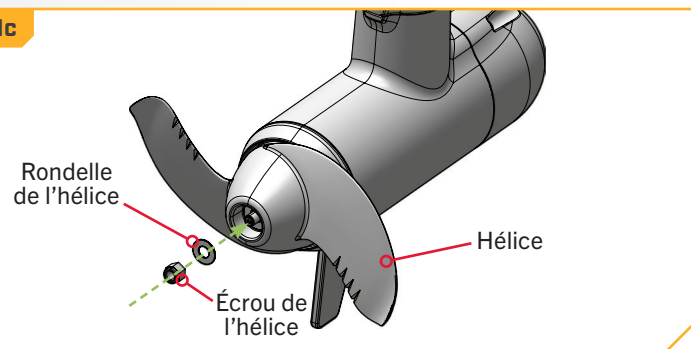

ONE-BOAT NETWORK

OPTIMISER LA PERFORMANCE DU RIPTIDE INSTINCT QUEST GRÂCE À LA TÉLÉCOMMANDE SANS FIL OU À L'APPLICATION ONE-BOAT NETWORK

Minn Kota® et Humminbird® ont uni leurs forces pour vous offrir One-Boat Network, y compris la plus récente télécommande sans fil de navigation GPS avancée et l'application One-Boat Network. La télécommande sans fil est jumelée au moteur de pêche à la traîne en usine. Pour en savoir plus sur les fonctions de la télécommande sans fil, consultez le manuel du propriétaire de la télécommande sans fil en ligne sur minnkota.johnsonoutdoors.com.

Pour tirer le meilleur parti de votre One-Boat Network, nous vous encourageons à télécharger l'application One-Boat Network sur votre appareil intelligent. L'application One-Boat Network® est une application gratuite iOS et Android que vous pouvez télécharger sur un appareil mobile, offrant ainsi un contrôle inégalé à l'aide de tous vos produits connectés à One-Boat Network. Minn Kota recommande de connecter le moteur de pêche à la traîne à l'application OBN pour faciliter ces étapes. Pour obtenir des instructions sur le jumelage de l'application OBN au moteur de pêche à la traîne, consultez le Guide de démarrage rapide OBN inclus avec le moteur. Pour plus d'informations sur l'application OBN, consultez le manuel du propriétaire One-Boat Network en ligne sur minnkota.johnsonoutdoors.com.

L'installation du Riptide Instinct QUEST par l'entremise de la télécommande sans fil ou de l'application OBN doit être complétée après l'installation de l'hélice. Assurez-vous que le moteur de pêche à la traîne est connecté à une source d'alimentation avant de régler les paramètres One-Boat Network.

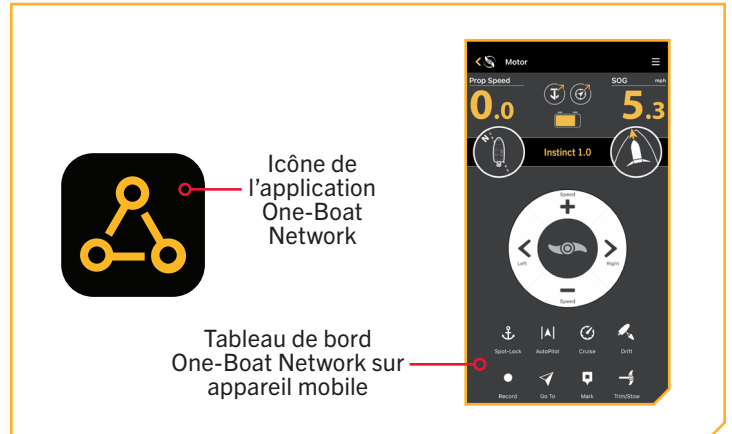

AVERTISSEMENT

Veillez à ce que ni vous, ni les autres personnes ne s'approchent trop de l'hélice en rotation, que ce soit avec une partie du corps ou des objets. Le moteur est puissant et pourrait provoquer des situations périlleuses ou des blessures, pour vous ou les autres. Restez à l'écart de l'hélice et faites attention à tout engagement accidentel.

AVIS : Assurez-vous que le moteur de pêche à la traîne est connecté à une source d'alimentation avant de régler les paramètres One-Boat Network.

AVIS : Si la télécommande sans fil est perdue ou ne fonctionne plus pendant la navigation et que l'application One-Boat Network n'est pas disponible, déconnectez le moteur de l'alimentation pour annuler toute navigation active et arrêter l'hélice.

RÉGLAGES DE ONE-BOAT NETWORK

RÉGLAGES DE ONE-BOAT NETWORK >

DÉCALAGE DE LA QUILLE

Le Riptide Instinct QUEST vient de l'usine avec l'unité inférieure parallèle au support. Lorsque l'unité inférieure est parallèle au support, la fonction de décalage de la quille est à zéro. Dans une installation idéale, l'unité inférieure sera parallèle à la quille, mais le support est rarement installé pour être parfaitement aligné avec la quille; donc, l'unité inférieure ne sera pas parallèle à la quille.

Presque toutes les installations auront une certaine variation de la position de montage côté bâbord ou tribord du bateau. La fonction Décalage de la quille enregistre la position de l'unité inférieure lorsqu'elle est parallèle à la quille en fonction du montage décalé de la quille. Avant de régler le décalage de la quille, effectuez toutes les étapes d'installation. Cela comprend le montage du moteur de pêche à la traîne sur le bateau et l'installation de câbles d'alimentation et d'accessoires. Le décalage de la quille peut être enregistré par l'intermédiaire de la télécommande sans fil ou de l'application One-Boat Network.

AVIS : Lorsque le moteur est installé en usine, le décalage de la quille est de 0 degré. Lors de l'ajustement du décalage de la quille, toute position vers le bâbord créera un décalage de la quille à angle négatif. Toute position vers le tribord crée un angle positif.

Décalage zéro de la quille à bâbord [0°]

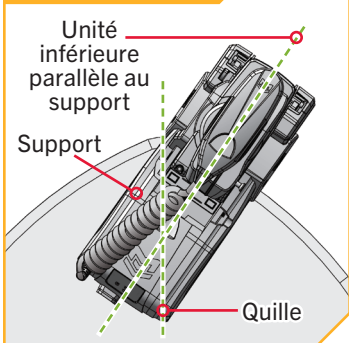

Correction du décalage de la quille à bâbord [-X°]

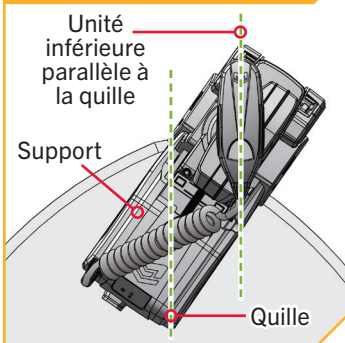

Décalage zéro de la quille à tribord [0°]

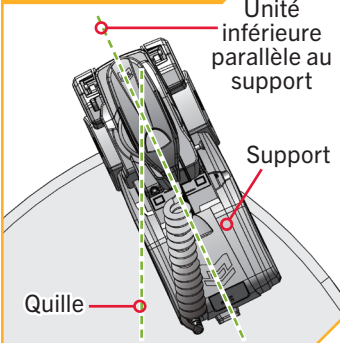

Correction du décalage de la quille à tribord [+X°]

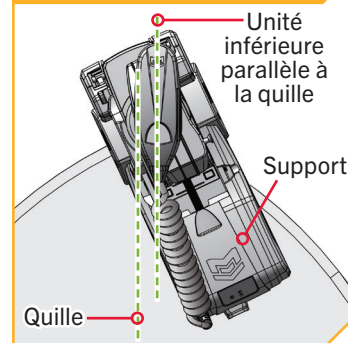







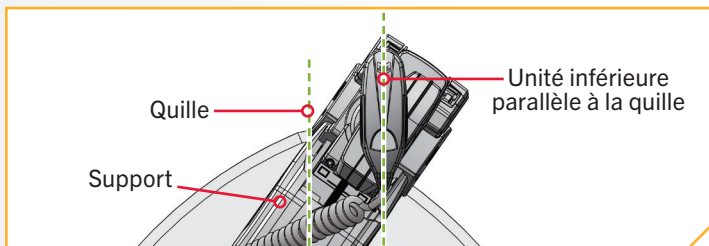
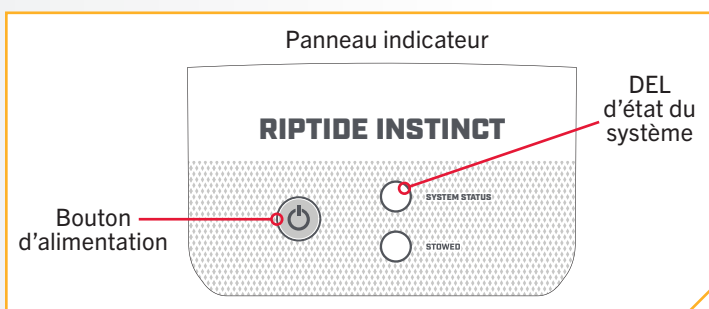

> Réglage du décalage de la quille avec la télécommande sans fil

1

- Mettez le moteur de pêche à la traîne sous tension en appuyant sur le bouton d'alimentation (🔌) sur le panneau indicateur. Lorsque le moteur de pêche à la traîne est allumé, le voyant d'état du système (🟦) est bleu.
- Avec la télécommande sans fil ou l'application One-Boat Network (OBN) jumelée à un appareil mobile, dirigez le moteur de sorte que la tête de contrôle et l'unité inférieure soient parallèles à la quille.







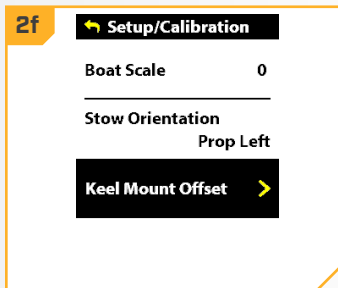
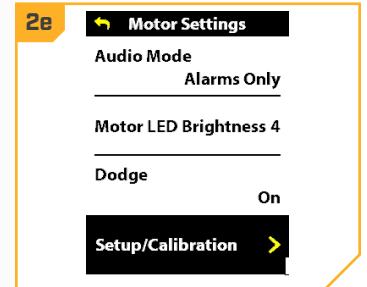
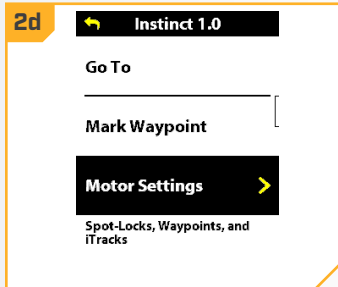

2

- c. Appuyez sur le bouton Menu  de la télécommande sans fil.
- d. Utilisez le bouton Accélérer  ou Ralentir  pour trouver le menu Réglages du moteur. Utilisez le bouton Direction droite  pour sélectionner Réglages du moteur.
- e. Dans le menu Réglages du moteur, utilisez le bouton Accélérer  ou Ralentir  pour trouver Configuration/Calibrage.
- f. Dans le menu Configuration/Calibrage, utilisez le bouton Accélérer  ou Ralentir  pour trouver le décalage de support de la quille. Utilisez le bouton Direction droite  pour sélectionner Décalage de support de la quille.



3

- g. Passez en revue tous les avertissements de sécurité. Utilisez le bouton Direction droite  pour sélectionner Commencer et commencer le processus.
- h. Utilisez le bouton Direction gauche  ou Direction droite  pour pointer le moteur vers l'avant et parallèlement à la quille.
- i. Lorsque vous êtes satisfait de l'emplacement du moteur de pêche à la traîne, utilisez le bouton Accélérer  ou Ralentir  pour défiler jusqu'à Régler. Utilisez le bouton Direction droite  pour sélectionner Régler. Le degré de décalage est affiché en bas du tableau de bord.

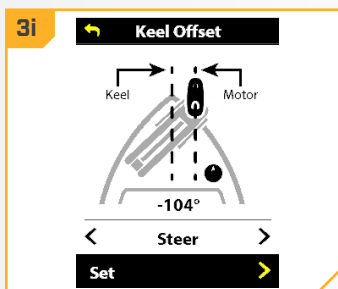
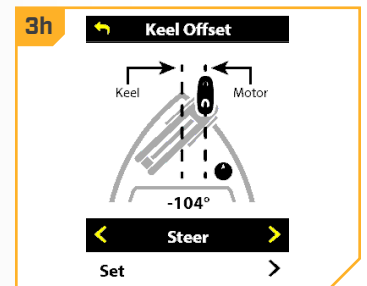
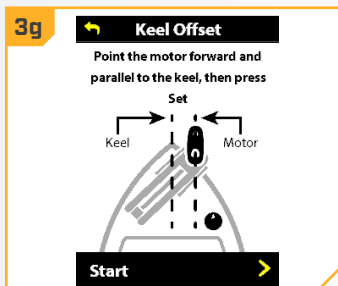

DÉCALAGE DE LA QUILLE

➤ Réglage du décalage de la quille avec l'application One-Boat Network

1

- Mettez le moteur de pêche à la traîne sous tension en appuyant sur le bouton d'alimentation (🔌) sur le panneau indicateur. Lorsque le moteur de pêche à la traîne est allumé, le voyant d'état du système  est bleu.
- Avec la télécommande sans fil ou l'application One-Boat Network (OBN) jumelée à un appareil mobile, dirigez le moteur de sorte que la tête de contrôle et l'unité inférieure soient parallèles à la quille.

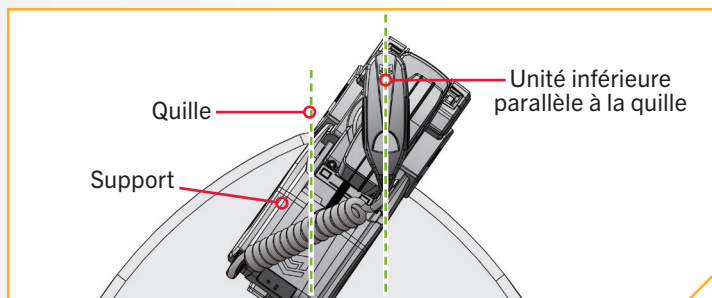
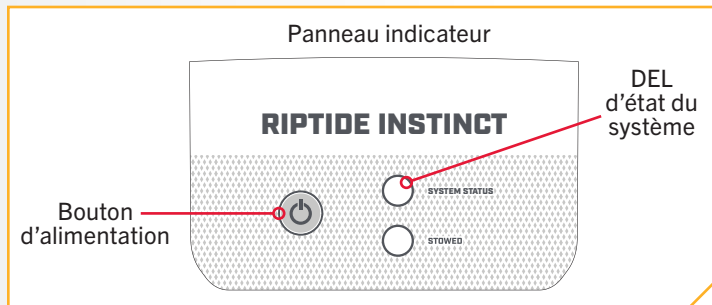

2

- Ouvrez l'application One-Boat Network (OBN) sur l'appareil mobile. Assurez-vous que l'appareil mobile est jumelé au moteur de pêche à la traîne.
- À partir de l'écran d'accueil OBN, touchez le menu Moteur. Le menu Moteur ouvre l'écran d'accueil de l'application Motor.
- Avant l'ouverture de l'écran d'accueil de l'application Motor, appuyez sur Accepter sur le message-guide à l'écran.

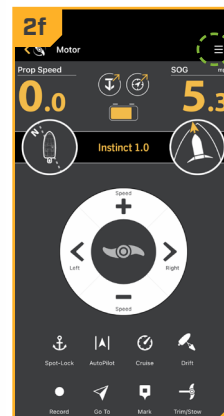
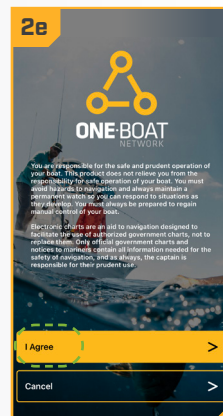
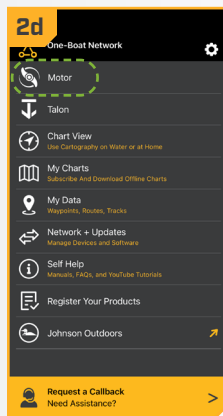

AVIS : Le message-guide à l'écran ne s'affichera qu'une fois, chaque fois que l'application est lancée. Si le message-guide s'affiche, l'écran d'accueil de l'application Motor apparaît.

- Sur l'écran d'accueil de l'application Motor, repérez le bouton Paramètres du moteur dans le coin supérieur droit et touchez-le.

3

- g. Dans le menu Paramètres du moteur, trouvez et touchez Configuration et calibrage.
- h. Dans Configuration et calibrage, trouvez et touchez Décalage de support de la quille.
- i. Passez en revue tous les avertissements de sécurité. Suivez les instructions dans l'application One-Boat Network. Si le positionnement du moteur de pêche à la traîne pointe vers l'avant et parallèlement à la quille, appuyez sur Réglage. Le degré de décalage apparaît en bas de l'écran de l'application.

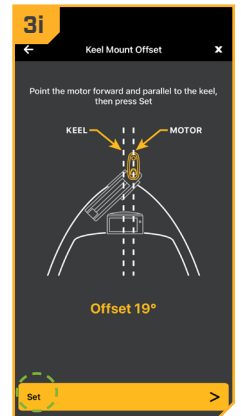
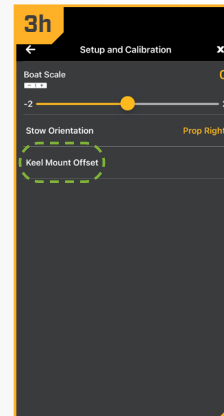
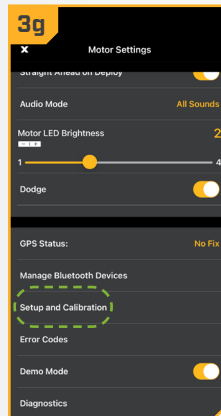

4

- j. Si le moteur de pêche à la traîne doit être ajusté, repérez le bouton Retour dans le coin supérieur gauche de l'écran de l'application. Appuyez trois fois sur le bouton Retour jusqu'à ce que s'affiche l'écran d'accueil de l'application Motor.
- k. Utilisez le bouton Direction droite > et Direction gauche < pour pointer le moteur vers l'avant et parallèlement à la quille.
- l. Lorsque vous êtes satisfait de l'emplacement du moteur de pêche à la traîne, trouvez et touchez le bouton Réglages du moteur dans le coin supérieur droit.
- m. Dans le menu Paramètres du moteur, trouvez et touchez Configuration et calibrage.
- n. Dans Configuration et calibrage, trouvez et touchez Décalage de support de la quille. Si le positionnement du moteur de pêche à la traîne pointe vers l'avant et parallèlement à la quille, appuyez sur Réglage.
- o. Le degré de décalage apparaît en bas de l'écran de l'application. Touchez Retour pour fermer le Décalage de support de la quille et revenir à l'écran d'accueil.

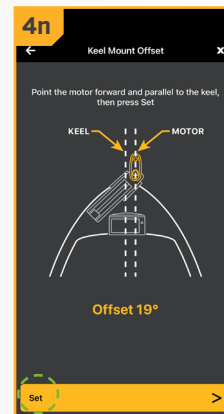
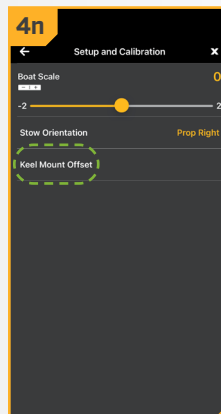
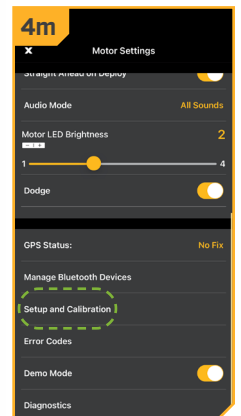
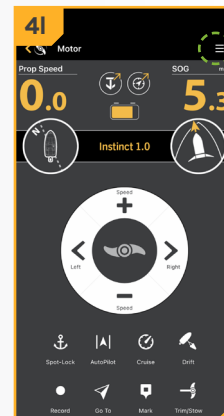
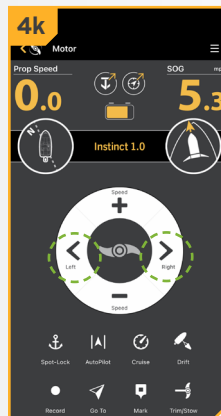

DÉPLOIEMENT DIRECT

DÉPLOIEMENT DIRECT

Minn Kota recommande de régler le décalage de la quille lorsque la position de l'unité inférieure est parallèle à la quille. Enregistrez le décalage de la quille avant d'explorer la fonction Déploiement direct. La fonction Déploiement direct utilise la position enregistrée dans la fonction Décalage de la quille pour savoir où positionner l'unité inférieure pour qu'elle soit parallèle à la quille.

Lorsque la fonction Déploiement direct est activée, l'unité inférieure tourne automatiquement en position de décalage de la quille lorsque déployé. Par défaut, l'unité inférieure sera parallèle à la quille lorsque le support est parallèle à la quille. Si le décalage de la quille a été programmé à un autre angle, la fonction Déploiement direct corrige la position pour correspondre à l'angle de décalage de la quille corrigé lorsqu'elle est activée. Si le déploiement direct est désactivé, le moteur de pêche à la traîne ne corrige la position dans aucune direction.

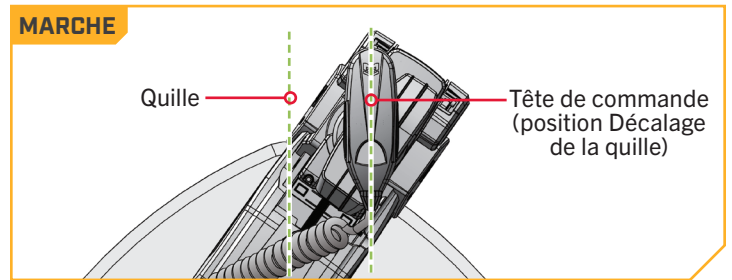
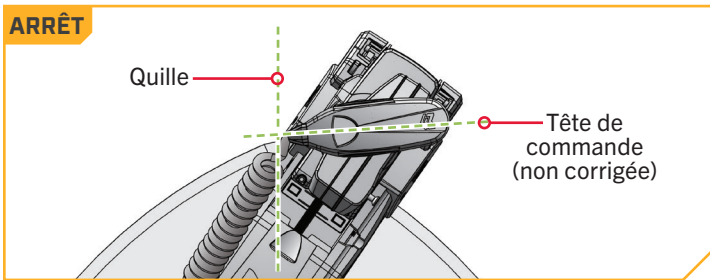

► Pour activer le déploiement direct avec la télécommande sans fil

- 1** a. Le moteur allumé, appuyez sur le bouton Menu de la télécommande sans fil.
- b. Utilisez le bouton Accélérer ou Ralentir pour trouver le menu Réglages du moteur. Utilisez le bouton Direction droite pour sélectionner Réglages du moteur.
- c. Dans le menu Réglages du moteur, utilisez le bouton Accélérer ou Ralentir pour trouver le Déploiement direct.
- d. Par défaut, le Déploiement direct est désactivé.
- e. Utilisez le bouton Direction droite pour basculer entre « marche » et « arrêt ».

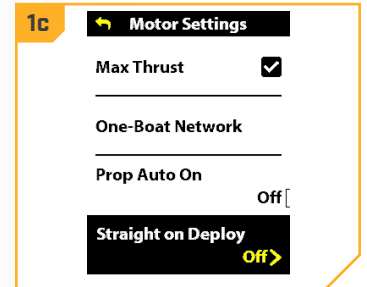
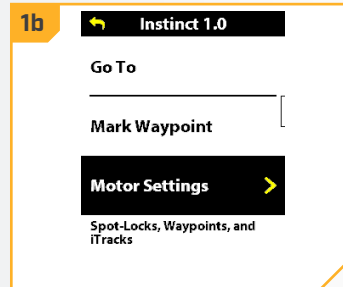

► Pour basculer directement sur Déployer avec l'application One-Boat Network

1

- Ouvrez l'application One-Boat Network (OBN) sur un appareil mobile. Assurez-vous que l'appareil mobile est jumelé au moteur de pêche à la traîne et que le moteur est « en marche ».
- À partir de l'écran d'accueil OBN, touchez le menu Moteur. Le menu Moteur ouvre l'écran d'accueil de l'application Motor.
- Avant l'ouverture de l'écran d'accueil de l'application Motor, appuyez sur Accepter sur le message-guide à l'écran.

AVIS : Le message-guide à l'écran ne s'affichera qu'une fois, chaque fois que l'application est lancée. Si le message-guide s'affiche, l'écran d'accueil de l'application Motor apparaît.

- Sur l'écran d'accueil de l'application Motor, repérez le bouton Paramètres du moteur dans le coin supérieur droit et touchez-le.

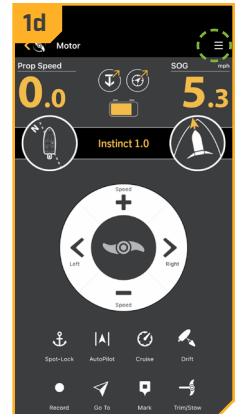
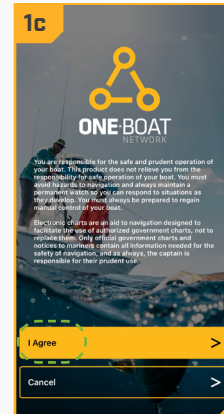
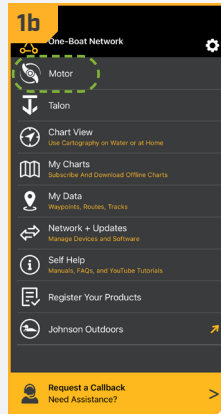

2

- Dans le menu Paramètres du moteur, trouvez le bouton Déploiement direct. Appuyez pour activer et désactiver le bouton. Lorsque le bouton est mis en surbrillance en jaune, il est activé.

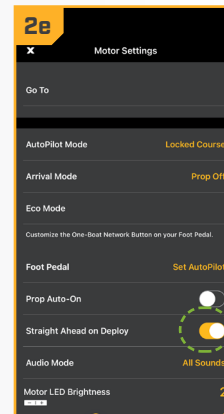
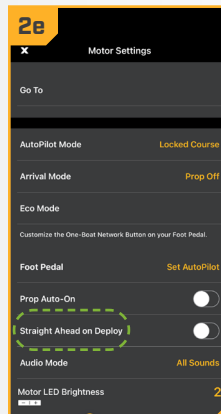

ORIENTATION D'ARRIMAGE

ORIENTATION D'ARRIMAGE

L'orientation d'arrimage est un terme utilisé pour décrire la position de l'unité inférieure et celle de l'hélice lorsque le moteur est arrimé. L'unité inférieure tourne automatiquement en orientation d'arrimage lors de l'arrimage du moteur. L'orientation d'arrimage peut être réglée à Hélice à gauche ou à Hélice à droite à l'aide de la télécommande sans fil ou de l'application One-Boat Network. Le réglage d'usine par défaut de l'unité inférieure est Hélice à gauche. Ajuster l'orientation d'arrimage permet de personnaliser l'installation en fonction du positionnement du bateau pour une installation à bâbord ou à tribord et pour prendre en charge les applications de pêche ou de remorquage.

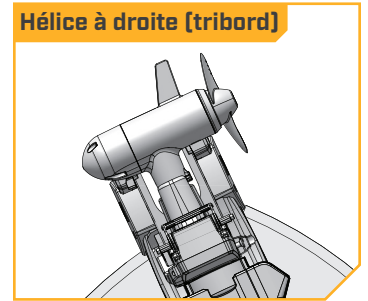
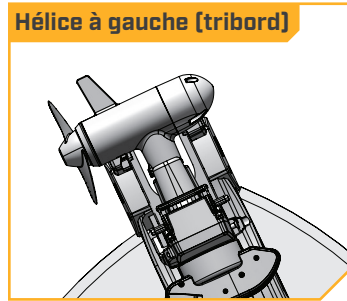
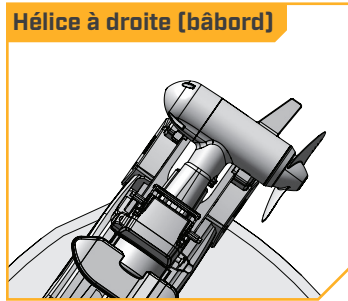
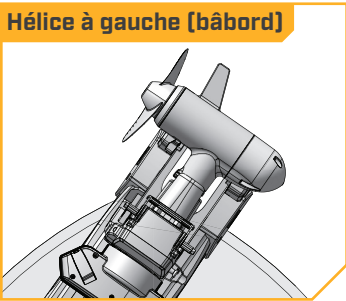

› Réglage de l'orientation d'arrimage avec la télécommande sans fil

- 1**
- Le moteur de pêche à la traîne allumé, appuyez sur le bouton Menu de la télécommande sans fil.
 - Utilisez le bouton Accélérer ou Ralentir pour trouver le menu Réglages du moteur. Utilisez le bouton Direction droite pour sélectionner Réglages du moteur.
 - Dans le menu Réglages du moteur, utilisez le bouton Accélérer ou Ralentir pour trouver Configuration/Calibrage. Utilisez Direction droite pour ouvrir le menu Configuration/Calibrage.

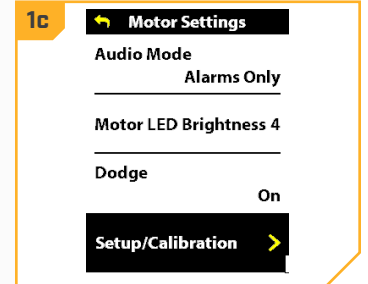
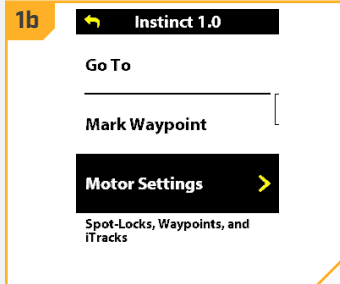

- 2**
- Dans le menu Configuration/Calibrage du moteur, utilisez le bouton Accélérer ou Ralentir pour trouver Configuration/Calibrage. Utilisez Direction droite pour ouvrir le menu Orientation d'arrimage.
 - Dans le menu Orientation d'arrimage, utilisez les boutons Ralentir ou Accélérer pour passer entre Hélice à gauche et Hélice à droite. Utilisez le bouton Direction droite pour sélectionner l'orientation d'arrimage désirée.

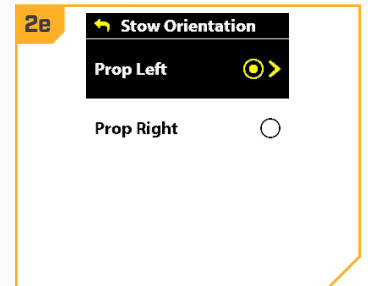
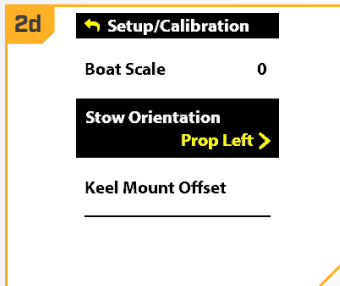

➤ Réglage de l'orientation d'arrimage avec l'application One-Boat Network

1

- Ouvrez l'application One-Boat Network (OBN) sur un appareil mobile. Assurez-vous que l'appareil mobile est jumelé au moteur de pêche à la traîne et que le moteur est « en marche ».
- À partir de l'écran d'accueil OBN, touchez le menu Moteur. Le menu Moteur ouvre l'écran d'accueil de l'application Motor.
- Avant l'ouverture de l'écran d'accueil de l'application Motor, appuyez sur Accepter sur le message-guide à l'écran.

AVIS : Le message-guide à l'écran ne s'affichera qu'une fois, chaque fois que l'application est lancée. Si le message-guide s'affiche, l'écran d'accueil de l'application Motor apparaît.

- Sur l'écran d'accueil de l'application Motor, repérez le bouton Paramètres du moteur dans le coin supérieur droit et touchez-le.

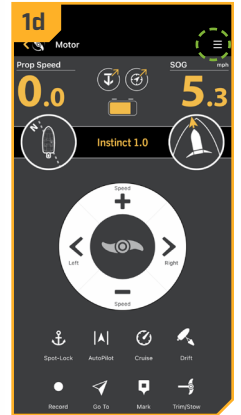
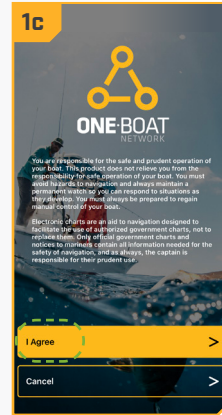
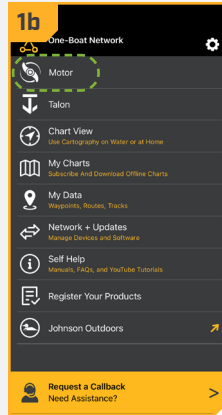

2

- Dans le menu Paramètres du moteur, trouvez et touchez Configuration et calibrage.
- Dans Configuration et calibrage, trouvez et appuyez sur Orientation d'arrimage.
- Réglez la fonction à Hélice à droite ou à Hélice à gauche.

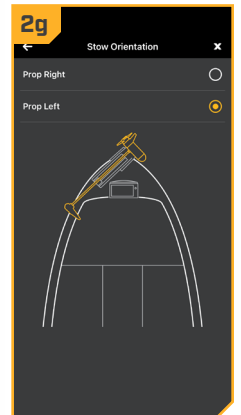
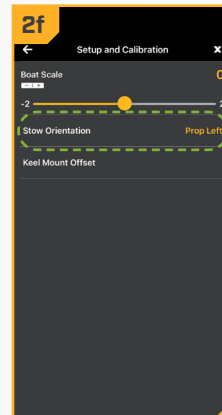
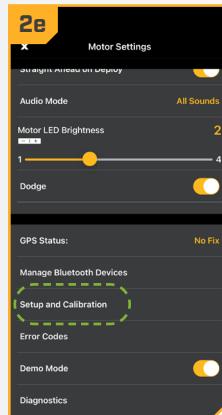

TAILLE DU BATEAU







TAILLE DU BATEAU

Les performances du moteur de pêche à la traîne peuvent être affectées par des facteurs tels que, mais sans s'y limiter, le vent, les conditions de l'eau, les spécifications du bateau, l'état de la batterie, le câblage, etc. La taille de bateau fournit une méthode d'ajustement de la performance du moteur de pêche à la traîne pour tenir compte de ces variables et d'autres variables. Le Riptide Instinct QUEST vient de l'usine avec la taille du bateau réglée à zéro. La taille du bateau peut être réglée vers le haut (+2) ou vers le bas (-2) pour augmenter ou diminuer la façon dont le logiciel de commande du moteur applique la puissance en utilisant un mode de navigation comme Spot-Lock.

Un exemple montrant la nécessité de réduire la taille du bateau serait lorsque vous utilisez le Spot-Lock et que le moteur corrige trop ou effectue des ajustements fréquents. Dans ce cas, essayez de réduire la taille du bateau de -1 pour réduire ce comportement. Si le comportement persiste, réduisez la taille du bateau à -2. Un exemple montrant la nécessité d'augmenter la taille du bateau en utilisant le Spot-Lock serait que le moteur s'éloigne fréquemment de son emplacement cible ou a besoin d'aide pour apporter des corrections. Essayez d'augmenter la taille du bateau à +1 pour améliorer la précision du moteur de pêche à la traîne dans ce cas. Si le comportement persiste, augmentez la taille du bateau à +2.

➤ Réglage de la taille du bateau avec la télécommande sans fil

1

- Le moteur allumé, appuyez sur le bouton Menu  de la télécommande sans fil.
- Utilisez le bouton Accélérer  ou Ralentir  pour trouver le menu Réglages du moteur. Utilisez le bouton Direction droite  pour sélectionner Réglages du moteur.
- Dans le menu Réglages du moteur, utilisez le bouton Accélérer  ou Ralentir  pour trouver Configuration/Calibrage.



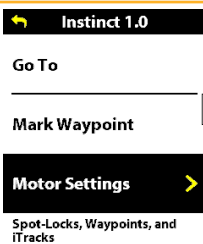

1b

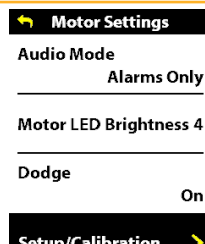

1c



2

- Dans le menu Configuration/Calibrage, utilisez le bouton Accélérer  ou Ralentir  pour trouver Taille du bateau.
- Utilisez le bouton Direction gauche  ou Direction droite  pour régler la taille du bateau à l'un des cinq réglages suivants : -2, -1, 0, 1 ou 2.

2d

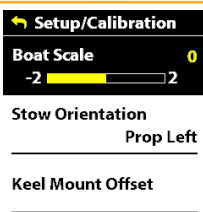

➤ Réglage de la taille du bateau avec l'application One-Boat Network

1

- Ouvrez l'application One-Boat Network (OBN) sur un appareil mobile. Assurez-vous que l'appareil mobile est jumelé au moteur de pêche à la traîne et que le moteur est « en marche ».
- À partir de l'écran d'accueil OBN, touchez le menu Moteur. Le menu Moteur ouvre l'écran d'accueil de l'application Motor.
- Avant l'ouverture de l'écran d'accueil de l'application Motor, appuyez sur Accepter sur le message-guide à l'écran.

AVIS : Le message-guide à l'écran ne s'affichera qu'une fois, chaque fois que l'application est lancée. Si le message-guide s'affiche, l'écran d'accueil de l'application Motor apparaît.

- Sur l'écran d'accueil de l'application Motor, repérez le bouton Paramètres du moteur dans le coin supérieur droit et touchez-le.

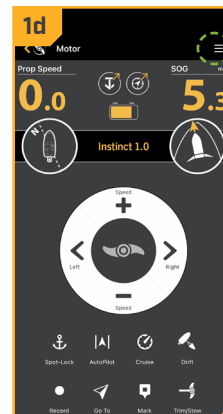
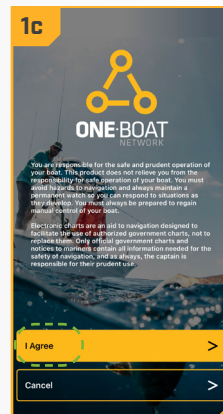
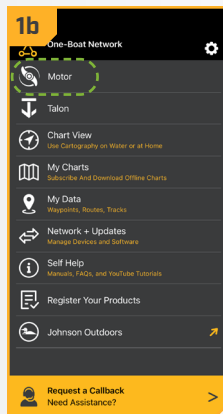

2

- Dans le menu Paramètres du moteur, trouvez et touchez Configuration et calibrage.
- Dans Configuration et calibrage, trouvez et appuyez sur Taille du bateau.
- Réglez la fonction pour augmenter ou diminuer la Taille du bateau.

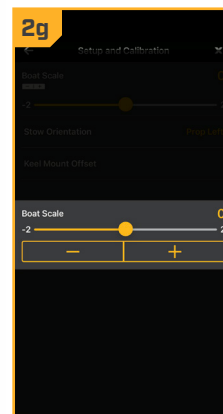
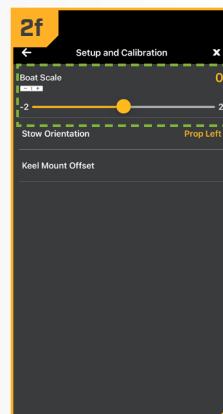
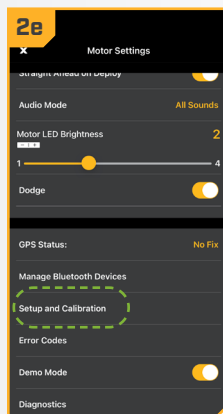

BOUTONS ONE-BOAT NETWORK

BOUTONS ONE-BOAT NETWORK >

Les moteurs de pêche à la traîne Minn Kota équipés d'un système de navigation GPS avancée sont compatibles avec les dispositifs activés par One-Boat Network (OBN), comme la télécommande sans fil. Les fonctions OBN peuvent être activées et désactivées à l'aide de quatre boutons OBN personnalisables sur la télécommande sans fil. La fonction des boutons OBN peut être personnalisée selon les préférences de l'utilisateur pour améliorer le fonctionnement du produit OBN.

PERSONNALISER LES QUATRE BOUTONS ONE-BOAT NETWORK DE LA TÉLÉCOMMANDE SANS FIL

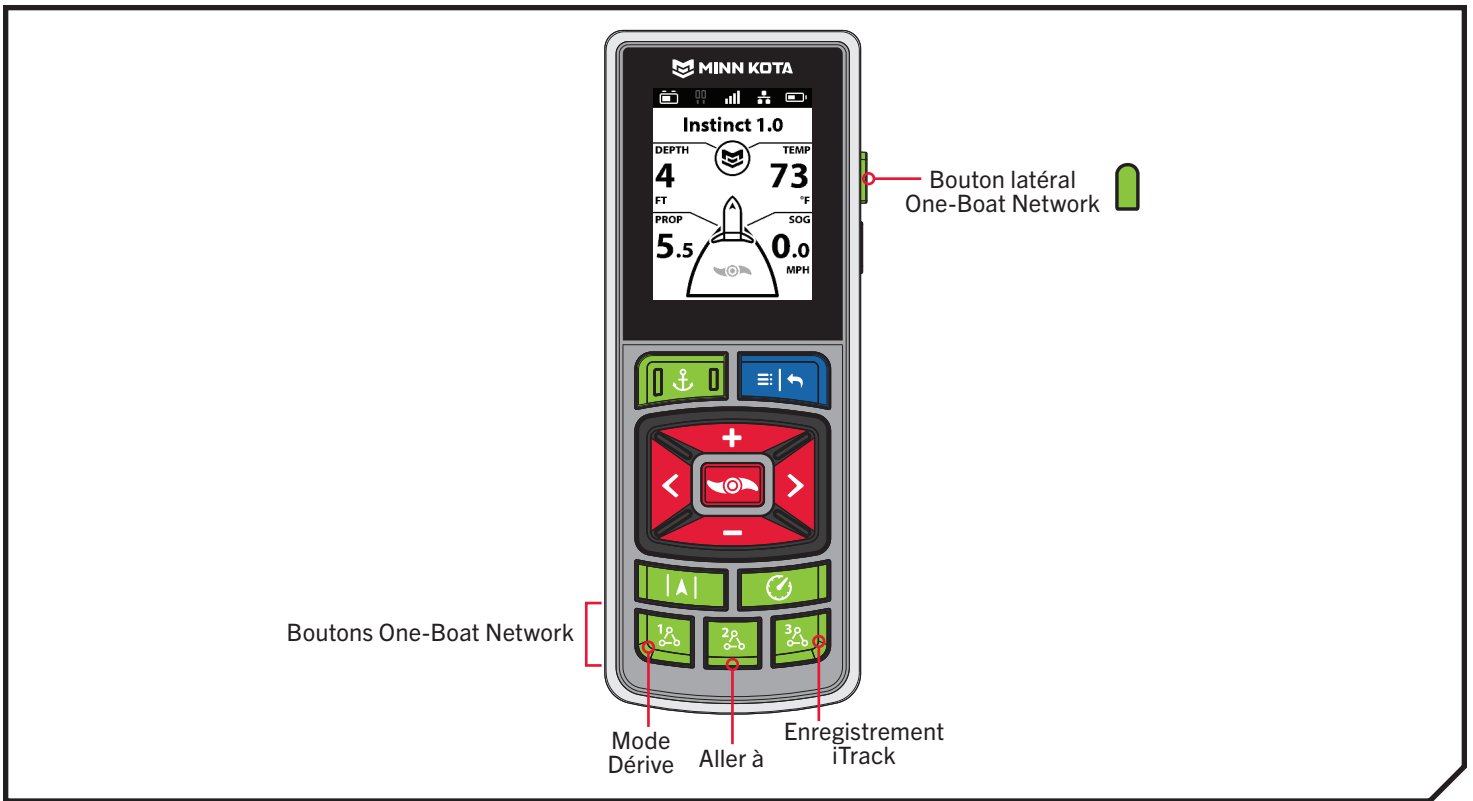







Boutons par défaut One-Boat Network

| | | | |
|--|-------------|--|-----------------------|
| | Mode Dérive | | Enregistrement iTrack |
| | Aller à | | Mode Déploiement |

PERSONNALISER LES QUATRE BOUTONS ONE-BOAT NETWORK DE LA TÉLÉCOMMANDE SANS FIL











Les fonctions de One-Boat Network sont activées et désactivées à l'aide des boutons One-Boat Network sur la télécommande sans fil. Les boutons One-Boat Network peuvent être personnalisés pour commander les fonctions suivantes, selon votre configuration :

| Fonction | Icône | Description |
|-----------------------|---|--|
| Mode Dérive |  | Le mode Dérive est la fonction par défaut du bouton 1 OBN. Appuyez une fois pour activer le mode Dérive. Appuyez une deuxième fois pour ajuster le cap. |
| Aller à |  | Aller à est la valeur par défaut du bouton 2 OBN. Appuyez une fois pour ouvrir le menu Aller à. Les options Aller à sont Spot-Lock, Point de cheminement, iTrack et Dérive. |
| Enregistrement iTrack |  | Enregistrement iTrack est la fonction par défaut du bouton 3 OBN. Appuyez une fois pour commencer à enregistrer un iTrack. Appuyez une deuxième fois pour enregistrer l'iTrack. |
| Point de cheminement |  | Marquer un point de cheminement doit d'abord être personnalisé sur l'un des boutons OBN. Appuyez une fois pour enregistrer un point de cheminement. |
| Vitesse maximale |  | La vitesse maximale doit d'abord être personnalisée sur l'un des boutons OBN. Appuyez deux fois pour la vitesse maximale. Appuyez une fois pour revenir à la vitesse précédente. |
| Talon/Raptor |  | La fonction d'ancrage en eau peu profonde doit d'abord être personnalisée sur l'un des boutons OBN. La fonction d'ancrage en eau peu profonde s'affiche comme Talon ou Raptor, selon votre configuration. Appuyez deux fois pour déployer l'ancre. Appuyez une fois pour interrompre ou ranger l'ancre. |
| Mode Déploiement |  | Le mode Déploiement est la fonction par défaut du bouton latéral OBN sur les moteurs de pêche à la traîne avec une fonction d'arrimage/de déploiement et de compensation. La fonction Mode de déploiement s'affichera comme Instinct. Appuyez une fois sur le bouton latéral OBN pour afficher le menu Instinct. |

PERSONNALISER LES QUATRE BOUTONS ONE-BOAT NETWORK DE LA TÉLÉCOMMANDE SANS FIL

Personnalisez les quatre boutons One-Boat Network de la télécommande sans fil

1

- Sur la télécommande sans fil, appuyez sur le bouton Menu  pour ouvrir le menu Moteur.
- Dans le menu Moteur, utilisez le bouton Ralentir  ou Accélérer  pour trouver le menu Réglages du moteur. Utilisez le bouton Direction droite  pour sélectionner Réglages du moteur.
- Dans Réglages du moteur, utilisez le bouton Ralentir  ou le bouton Accélérer  pour trouver le menu One-Boat Network. Utilisez le bouton Direction droite  pour sélectionner One-Boat Network.
- Dans le menu One-Boat Network, utilisez le bouton Ralentir  ou le bouton Accélérer  pour trouver les boutons de la télécommande. Utilisez le bouton Direction droite  pour sélectionner les boutons de la télécommande.

1b

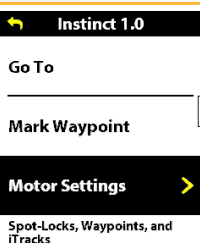



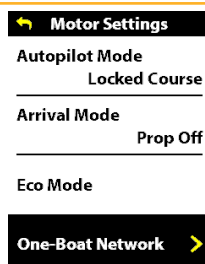

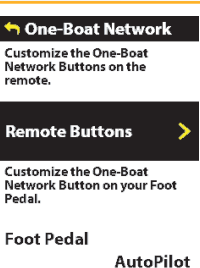

1c



1d



2

- Utilisez le bouton Ralentir  ou Accélérer  pour mettre en surbrillance le bouton OBN pour personnaliser. Il existe quatre options : Bouton 1, Bouton 2, Bouton 3 ou Bouton latéral. Appuyez sur le bouton Direction droite  pour sélectionner.
- Utilisez le bouton Accélérer  ou Ralentir  pour faire défiler les options. Utilisez le bouton Direction droite  pour sélectionner la fonction.

2a

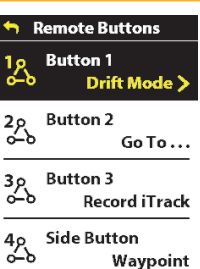

2f

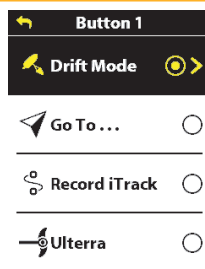

AVIS : Le bouton radio situé à côté de la fonction désirée est sélectionné tandis que le bouton Direction droite  est utilisé pour personnaliser la fonction. Les options de fonction disponibles apparaissent selon le moteur de pêche à la traîne et les autres appareils du réseau du système de navigation GPS avancée.

AVIS : Pour une personnalisation rapide, appuyez longuement sur le bouton OBN que vous souhaitez personnaliser pour afficher rapidement l'écran de personnalisation.

- Appuyez sur le bouton Menu  et maintenez-le enfoncé pour fermer la page et revenir à l'écran d'accueil.

ARRIMAGE ET DÉPLOIEMENT RAPIDES

ARRIMAGE, DÉPLOIEMENT ET COMPENSATION DU RIPTIDE INSTINCT QUEST

Le Riptide Instinct™ QUEST™ vous permet de commander par bouton-poussoir n'importe où sur le bateau. Arrimez, déployez ou compensez le moteur vers le haut et vers le bas à l'aide des boutons de votre télécommande sans fil de navigation GPS avancée, de l'application One-Boat Network ou d'un détecteur de poissons Humminbird®. C'est instantané. Sans effort. Et cela fait du Riptide Instinct QUEST le moteur le plus facile à utiliser sur l'eau.





Exécutez les procédures suivantes lorsque vous désirez arrimer et déployer le moteur. Si le moteur se bloque à 45 degrés lorsque vous tentez de l'arrimer, il est probable que les batteries sont trop faibles pour arrimer complètement le moteur. Dans un tel cas, réinitialisez l'alimentation, déployez le moteur, positionnez l'unité inférieure à son réglage le plus élevé et coupez l'alimentation jusqu'à ce que les batteries puissent être chargées à nouveau. Lorsque les batteries sont chargées, tentez à nouveau d'arrimer le moteur.



Le moteur est programmé pour limiter la rotation de l'hélice lorsque l'unité inférieure est compensée dans certaines limites. Aux fins de sécurité, l'hélice s'arrête temporairement pendant la compensation du moteur et reprend une fois la compensation terminée. Les limites de compensation sont en place pour éviter les dommages à l'unité. L'emplacement de verrouillage de l'hélice est utilisé pour éliminer la possibilité que le moteur touche la coque du bateau. Toutes les fonctions à l'exception de la direction manuelle seront annulées dès la compensation dans cette partie.

ARRIMAGE ET DÉPLOIEMENT RAPIDES >

ARRIMAGE, DÉPLOIEMENT ET COMPENSATION DU MOTEUR AVEC LA TÉLÉCOMMANDE SANS FIL

> Déploiement avec la télécommande sans fil

- 1 a. Appuyez sur le bouton d'alimentation .
b. Utilisez le bouton Augmenter la vitesse  ou Réduire la vitesse  pour trouver Instinct.
c. Appuyez sur le bouton Tourner à droite  pour sélectionner Instinct et ouvrir le mode Déploiement.

AVIS : Vous pouvez également appuyer sur le bouton latéral One-Boat Network  pour accéder rapidement au mode de déploiement. La fonction du bouton latéral OBN  est réglée par défaut pour ouvrir le menu Mode de déploiement Instinct.

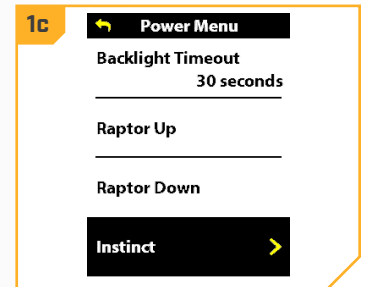
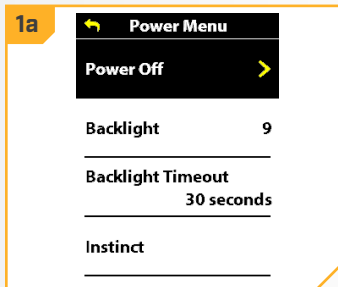

ARRIMAGE AVEC LA TÉLÉCOMMANDE SANS FIL



2

- d. Utilisez le bouton Tourner à droite  pour sélectionner Déploiement. Le moteur se déploiera automatiquement.



AVERTISSEMENT



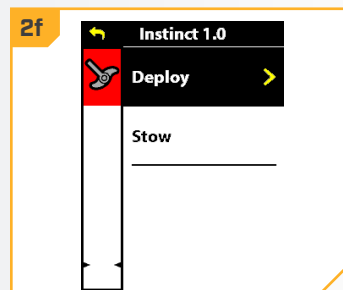
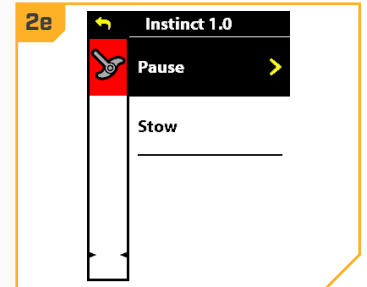
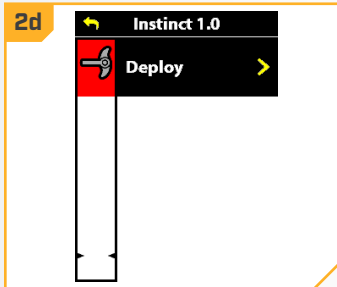

Dès que Déploiement est sélectionné, le moteur se déploiera automatiquement. Assurez-vous que rien n'obstrue le moteur et que sa voie de déplacement est dégagée. L'hélice est désactivée lorsque le moteur est arrimé et pendant le déploiement, afin de prévenir un contact accidentel avec une hélice en mouvement.



- e. On peut arrêter le déploiement du moteur tandis qu'il est en cours. Pour mettre en pause l'action, utilisez le bouton Tourner à droite  pour sélectionner Pause.
- f. Pour relancer l'action Déploiement, appuyez sur Tourner à droite  pour sélectionner Déployer.
- g. Si le moteur continue, il terminera le processus de déploiement et fonctionnera ensuite normalement.



Arrimage avec la télécommande sans fil

1

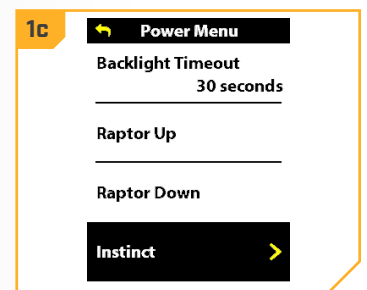
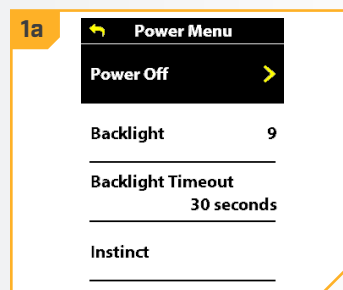

- a. Appuyez sur le bouton d'alimentation .
- b. Utilisez le bouton Augmenter la vitesse  ou Réduire la vitesse  pour trouver Instinct.
- c. Appuyez sur le bouton Tourner à droite  pour sélectionner Instinct et ouvrir le mode Déploiement.

AVIS : Vous pouvez également appuyer sur le bouton latéral One-Boat Network  pour accéder rapidement au mode de déploiement. La fonction du bouton latéral OBN  est réglée par défaut pour ouvrir le menu Mode de déploiement Instinct.



COMPENSATION AVEC LA TÉLÉCOMMANDE SANS FIL



2

- d. Utilisez le bouton Augmenter la vitesse  ou Réduire la vitesse  pour trouver Arrimage. Utilisez le bouton Tourner à droite  pour le sélectionner. Après la sélection, le moteur s'arrimera automatiquement et l'hélice sera désactivée.



AVERTISSEMENT

Dès qu'Arrimage est sélectionné, le moteur s'arrimera automatiquement. Assurez-vous que rien n'obstrue le moteur et que sa voie de déplacement est dégagée. L'hélice est désactivée pendant l'arrimage, afin de prévenir un contact accidentel avec une hélice en mouvement.

- e. On peut arrêter l'arrimage du moteur tandis qu'il est en cours. Pour mettre l'action en pause, appuyez sur le bouton Ralentir  pour trouver Pause et appuyez sur le bouton Tourner à droite  pour la sélectionner.
- f. Pour reprendre l'action Arrimage, appuyez de nouveau sur le bouton Tourner à droite  pour sélectionner Arrimage.
- g. Si le moteur continue, il terminera le processus d'arrimage et fonctionnera ensuite normalement.

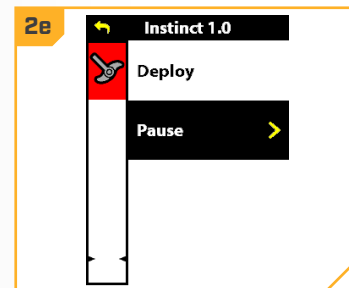
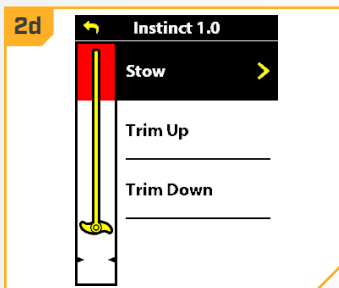

AVIS : L'option Arrimage n'est affichée que lorsque le moteur est déployé.

Compensation avec la télécommande sans fil



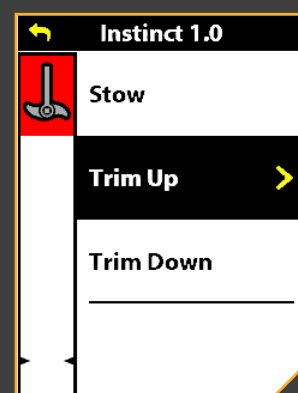

Lorsque vous ajustez la compensation du moteur avec une télécommande sans fil, le moteur est programmé pour fonctionner en sécurité et restreindre la rotation de l'hélice à l'intérieur de certaines limites. L'hélice s'arrête temporairement pendant la compensation du moteur et reprend une fois la compensation terminée. Les limites de compensation sont en place pour éviter les dommages à l'unité. L'emplacement de verrouillage de l'hélice est utilisé pour éliminer la possibilité que le moteur touche la coque du bateau. Toutes les fonctions à l'exception de la direction manuelle seront annulées dès la compensation dans cette partie.



AVIS : La zone rouge est la zone de verrouillage de l'hélice. L'hélice sera automatiquement désactivée si l'unité inférieure est compensée dans cette zone et l'icône d'hélice deviendra grise. Pour rétablir la fonctionnalité de l'hélice, compensez l'unité inférieure hors de la zone de verrouillage de l'hélice.



COMPENSATION AVEC LA TÉLÉCOMMANDE SANS FIL



1

- Appuyez sur le bouton d'alimentation .
- Utilisez le bouton Augmenter la vitesse  ou Réduire la vitesse  pour trouver Instinct.
- Appuyez sur le bouton Tourner à droite  pour sélectionner Instinct et ouvrir le mode Déploiement.

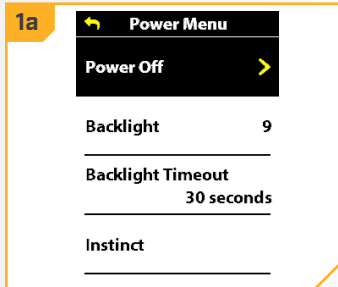
AVIS : Vous pouvez également appuyer sur le bouton latéral One-Boat Network  pour accéder rapidement au mode de déploiement. La fonction du bouton latéral OBN  est réglée par défaut pour ouvrir le menu Mode de déploiement Instinct.



2

- Une fois dans le menu Instinct, utilisez le bouton Augmenter la vitesse  ou Réduire la vitesse  pour sélectionner Augmenter la compensation ou Réduire la compensation. Augmenter la compensation montera le moteur, Réduire la compensation le baissera.
- Appuyez sur le bouton Tourner à droite  et maintenez-le enfoncé pour le sélectionner.
- Lorsque le moteur atteint sa limite de compensation maximale, l'hélice sera verrouillée et le bouton Augmenter la compensation sera désactivé. L'hélice reste verrouillée même lorsque le menu de déploiement est fermé. Descendre le moteur vers le bas et hors de la zone de verrouillage de l'hélice pour rétablir la fonctionnalité.
- Lorsque la limite inférieure de compensation est atteinte, le bouton Réduire la compensation sera désactivé.

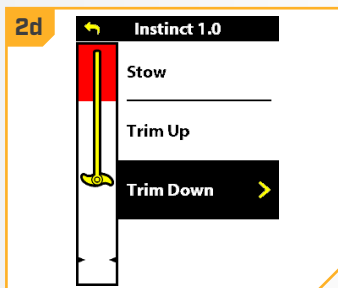
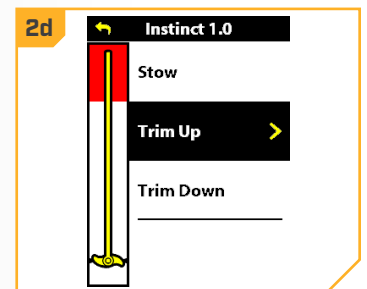
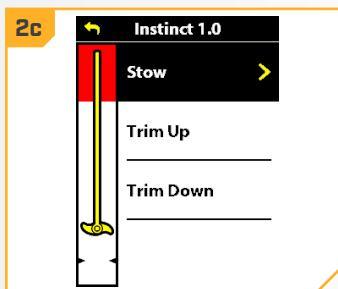

AVIS : Assurez-vous que le haut du moteur est immergé d'au moins 12 po (30,5 cm) au-dessous de la surface de l'eau afin d'éviter de brasser ou d'agiter l'eau à la surface.



AVERTISSEMENT

Dès que le bouton Augmenter la compensation ou Réduire la compensation est sélectionné, le moteur se relèvera ou descendra automatiquement. Assurez-vous que rien n'obstrue le moteur et que sa voie de déplacement est dégagée. L'hélice est désactivée pendant cette manœuvre, afin de prévenir un contact accidentel avec une hélice en mouvement.

ARRIMAGE, DÉPLOIEMENT ET COMPENSATION DU MOTEUR AVEC L'APPLICATION ONE-BOAT NETWORK (OBN)

1 Déploiement avec l'application OBN

1

- Ouvrez l'application One-Boat Network (OBN) sur l'appareil mobile. Assurez-vous que l'appareil mobile est jumelé au moteur de pêche à la traîne.
- À partir de l'écran d'accueil OBN, touchez le menu Moteur. Le menu Moteur ouvre l'écran d'accueil de l'application Motor.
- Avant l'ouverture de l'écran d'accueil de l'application Motor, appuyez sur Accepter sur le message-guide à l'écran.

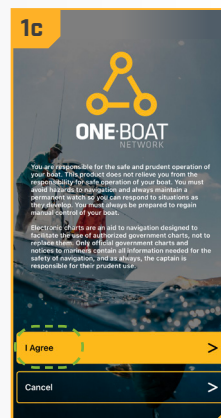
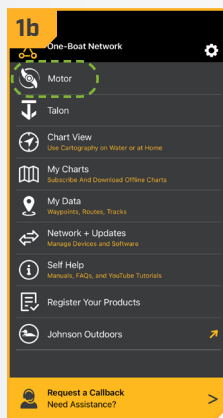

AVIS : Le message-guide à l'écran ne s'affichera qu'une fois, chaque fois que l'application est lancée. Si le message-guide s'affiche, l'écran d'accueil de l'application Motor apparaîtra juste après.

2

- Appuyez sur Positionnement/arrimage au bas de l'écran pour ouvrir le menu Positionnement/arrimage/déploiement.
- Appuyez sur Déploiement pour déployer le moteur automatiquement. Le fonctionnement normal du moteur suivra.

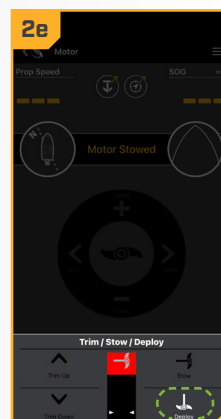

AVERTISSEMENT

Dès que le menu Déploiement est sélectionné, le moteur se déploiera automatiquement. Assurez-vous que rien n'obstrue le moteur et que sa voie de déplacement est dégagée. L'hélice est désactivée lorsque le moteur est arrimé et pendant le déploiement, afin de prévenir un contact accidentel avec une hélice en mouvement.

AVIS : On peut arrêter le déploiement du moteur tandis qu'il est en cours en appuyant sur Pause. Pour reprendre, appuyez sur l'action désirée.

AVIS : Assurez-vous que le haut du moteur est immergé d'au moins 12 po (30,5 cm) au-dessous de la surface de l'eau afin d'éviter de brasser ou d'agiter l'eau à la surface.

ARRIMAGE AVEC L'APPLICATION OBN

➤ Arrimage avec l'application OBN

1

- Ouvrez l'application One-Boat Network (OBN) sur l'appareil mobile. Assurez-vous que l'appareil mobile est jumelé au moteur de pêche à la traîne.
- À partir de l'écran d'accueil OBN, touchez le menu Moteur. Le menu Moteur ouvre l'écran d'accueil de l'application Motor.
- Avant l'ouverture de l'écran d'accueil de l'application Motor, appuyez sur Accepter sur le message-guide à l'écran.

AVIS : Le message-guide à l'écran ne s'affichera qu'une fois, chaque fois que l'application est lancée. Si le message-guide s'affiche, l'écran d'accueil de l'application Motor apparaîtra juste après.

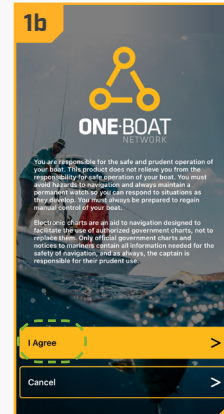
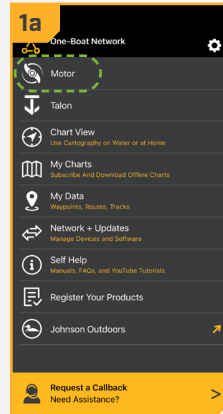

2

- Appuyez sur Positionnement/arrimage au bas de l'écran pour ouvrir le menu Positionnement/arrimage/déploiement.
- Appuyez sur Arrimage pour arrimer automatiquement le moteur. L'hélice sera désactivée et « Moteur arrimé » s'affichera à l'écran.



AVERTISSEMENT

Dès qu'Arrimage est sélectionné, le moteur s'arrimera automatiquement. Assurez-vous que rien n'obstrue le moteur et que sa voie de déplacement est dégagée. L'hélice est désactivée pendant l'arrimage, afin de prévenir un contact accidentel avec une hélice en mouvement.

AVIS : On peut arrêter l'arrimage du moteur tandis qu'il est en cours en appuyant sur Pause. Pour reprendre, appuyez sur l'action désirée.

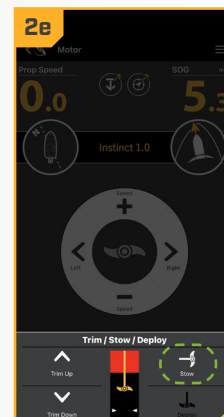

➤ Compensation avec l'application OBN

Lorsque vous ajustez la compensation du moteur avec l'application OBN, le moteur est programmé pour fonctionner en sécurité et restreindre la rotation de l'hélice à l'intérieur de certaines limites. L'hélice s'arrête temporairement pendant la compensation du moteur et reprend une fois la compensation terminée. Les limites de compensation sont en place pour éviter les dommages à l'unité. L'emplacement de verrouillage de l'hélice est utilisé pour éliminer la possibilité que le moteur touche la coque du bateau. Toutes les fonctions à l'exception de la direction manuelle seront annulées dès la compensation dans cette partie.

COMPENSATION AVEC L'APPLICATION OBN

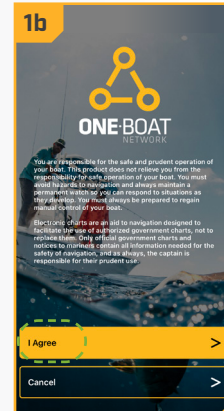
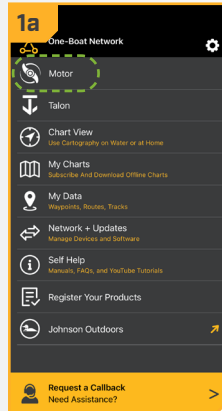

1

- a. Ouvrez l'application One-Boat Network (OBN) sur l'appareil mobile. Assurez-vous que l'appareil mobile est jumelé au moteur de pêche à la traîne.
- b. À partir de l'écran d'accueil OBN, touchez le menu Moteur. Le menu Moteur ouvre l'écran d'accueil de l'application Motor.
- c. Avant l'ouverture de l'écran d'accueil de l'application Motor, appuyez sur Accepter sur le message-guide à l'écran.



AVIS : Le message-guide à l'écran ne s'affichera qu'une fois, chaque fois que l'application est lancée. Si le message-guide s'affiche, l'écran d'accueil de l'application Motor apparaîtra juste après.

2

- d. Pour régler le moteur vers le haut, appuyez sur Augmentation de la compensation  et maintenez-le enfoncé. Continuez à tenir jusqu'à ce que l'unité inférieure soit à la hauteur désirée.
- e. Pour compenser le moteur, appuyez sur Augmentation de la compensation  et maintenez-le enfoncé. Continuez à tenir jusqu'à ce que l'unité inférieure soit à la hauteur désirée.

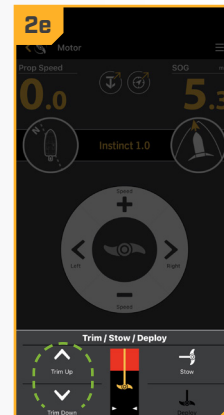
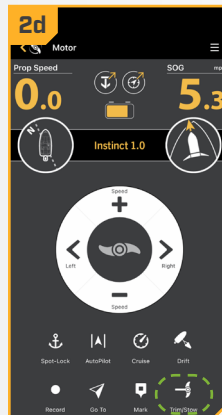

AVERTISSEMENT

Lorsque vous compensez la hauteur du moteur, gardez vos doigts loin des charnières, des points de pivot et des pièces mobiles.

AVIS : Assurez-vous que le haut du moteur est immergé d'au moins 12 po (30,5 cm) au-dessous de la surface de l'eau afin d'éviter de brasser ou d'agiter l'eau à la surface.

AVIS : La zone rouge est la zone de verrouillage de l'hélice. L'hélice sera automatiquement désactivée si l'unité inférieure est compensée dans cette zone et l'icône d'hélice deviendra grise. Pour rétablir la fonctionnalité de l'hélice, compensez l'unité inférieure hors de la zone de verrouillage de l'hélice.



L'installation de votre Riptide Instinct QUEST est terminée. Un manuel complet du propriétaire peut être téléchargé de minnkota.johnsonoutdoors.com.

ACCESSOIRES RECOMMANDÉS

CHARGEURS DE BATTERIE EMBARQUÉS ET PORTATIFS

Ne plus acheter de nouvelles batteries et commencer à prendre soin de celles déjà en votre possession. Plusieurs chargeurs peuvent en fait endommager les batteries à la longue, pouvant entraîner une autonomie réduite et une durée de vie plus courte. Les chargeurs Minn Kota à commande numérique assurent une charge rapide pour une protection et une durée de vie prolongée.



MK212PCL



MK210D



MK110PD

ANCRE POUR EAUX PEU PROFONDES TALON

Talon est la seule ancre pour eaux peu profondes avec jusqu'à 15 pi (4,6 m) de profondeur d'ancrage, plusieurs modes d'ancrage et le contrôle à partir de la proue, du tableau arrière, de la console, de la télécommande ou d'un appareil mobile.



ÉCLAIRAGE DE TRAVAIL INTÉGRÉ

Vous permet de fixer les lignes et de travailler à partir du tableau arrière à tout moment de la journée, ou de la nuit. Comprend des lumières DEL blanches et bleues avec trois intensités.



JUSQU'À UNE PROFONDEUR DE 15 PI [4,6 M]

Contrôlez plus d'eau et attrapez plus de poissons avec la première ancre de 15 pi (4,6 m) pour eau peu profonde.



CONNECTIVITÉ BLUETOOTH^{MD}

Vous permet de contrôler votre Talon à partir de votre appareil mobile, ainsi que le mettre à jour facilement. Elle ouvre aussi la communication à d'autres options de contrôle.



D'AUTRES OPTIONS DE COMMANDE

- Panneau de commande
- Télécommande sans fil
- Application mobile
- Pédale sans fil
- Connectivité Humminbird^{MD}
- Télécommande du système de navigation GPS avancé



ACCESSOIRES MINN KOTA

Nous offrons un large éventail d'accessoires pour les propulseurs électriques, y compris:

- Un Disjoncteur de 60 A
- Des Supports de Montage
- Des Ensembles Stabilisateur
- Trousse de renforcement du pont du bateau
- Des connecteurs de batterie
- Bacs à Batterie
- Des fiches de connexion rapide

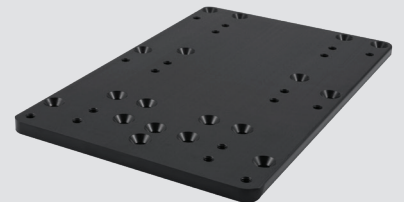

minnkota.johnsonoutdoors.com    

Part #2207128

Minn Kota Consumer & Technical Service
Johnson Outdoors Marine Electronics, Inc.
PO Box 8129
Mankato, MN 56001

121 Power Drive
Mankato, MN 56001
Phone (800) 227-6433
Fax (800) 527-4464



©2023 Johnson Outdoors Marine Electronics, Inc.
All rights reserved.

ECN 44313

Rev B

09/23