

Read and follow these instructions carefully before proceeding with installation. Do not deviate from wiring instructions. Incorrect wiring could cause an electrical short with possible fire. Make sure that wiring is dressed away from moving or hot engine components. If wires run thru drilled holes, protect the wires using grommets and de-burring the holes. Always disconnect battery before making electrical connections. Before re-connecting battery be sure all connections are properly made and soldered.

This instrument is designed to operate on 12 V DC systems. For 24 V DC operation see installation picture.

Various standard making organization have established guide lines for wiring colors. Those applicable to your installation should be followed.

Leggere attentamente e seguire le istruzioni che seguono prima di effettuare l'installazione. Seguire alla lettera le istruzioni per il collegamento dei cavi. Un impianto elettrico non corretto potrebbe causare un corto circuito con possibili incendi. Assicurarsi che l'impianto elettrico sia lontano da parti in movimento oppure da parti calde del motore. Se i cavi passano attraverso fori praticati con un trapano, smussare le irregolarità del foro con una lima e proteggere i cavi utilizzando anelli di rinforzo. Prima di collegare qualsiasi cavo elettrico, staccare sempre la batteria. Prima di ricollegare la batteria, accertarsi che tutti i collegamenti sono effettuati correttamente e saldati.

Questo strumento funziona con sistemi a 12 Volt CC. Fare riferimento al disegno dell'installazione per sistemi a 24 Volt CC.

Numerose organizzazioni hanno stabilito le norme relative al colore dei cavi. È necessario osservare le norme inerenti l'installazione in oggetto.

Anweisungen vor dem Einbau bitte sorgfältig lesen und befolgen. Halten Sie sich genau an die Anweisungen für die Kabelführung. Andernfalls ist elektrischer Kurzschluss mit möglichem Brand die Folge. Sorgen Sie dafür, dass die Leitungen nicht mit beweglichen oder heißen Motorteilen in Berührung kommen. Führen Sie die Leitungen nur durch entgratete Bohrungen und schützen Sie diese mit Gummimuffen. Schalten Sie vor dem Herstellen von elektrischen Anschlüssen stets die Batterie ab. Alle Anschlüsse müssen richtig verlötet sein, bevor Sie die Batterie wieder einschalten.

Dieses Instrument ist für 12-Volt-Gleichstrom konzipiert. Siehe Schaltbild für Gleichstromsysteme mit 24 Volt.

Halten Sie sich bitte an die für Ihre Installation zutreffenden Normen für die Farben der Kabelführung.

Leggere e seguire queste istruzioni attentamente prima di procedere con l'installazione. Non deviare dalle istruzioni di cablaggio. Il cablaggio inesatto potrebbe causare un elettrico breve col fuoco possibile. Assicurarsi il cablaggio si è lontano vestito dal trasloco o i componenti di motore caldi. Se i fili metallici corrono il thru ha trapanato i fori, protegge i fili metallici usando degli anelli di tenuta ed il de-burring i fori. Sempre disinserire la batteria prima di fare i collegamenti elettrici. Prima che riallaccia la batteria è sicura che tutti i collegamenti sono propriamente fatti e sono saldati.

Questo strumento è disegnato per operare su 12 V i sistemi di DC. Per 24 V l'operazione di DC vede l'immagine di installazione.

La varia organizzazione di fabbricazione di norma ha stabilito le linee di guida per i colori di cablare. Quegli applicabile alla sua installazione dovrebbero essere seguiti.

Lea y siga estas instrucciones con cuidado antes de avanzar con la inLea y siga cuidadosamente estas instrucciones antes de proseguir con la instalación. No se desvíe de las instrucciones del cableado. El cableado incorrecto podría causar un cortocircuito eléctrico con posible incendio. Cerciórese de que el cableado esté alejado de componentes en movimiento o calientes del motor. Si los cables pasan a través de orificios taladrados, proteja los cables usando ojales y quitando las rebabas de los orificios. Desconecte siempre la batería antes de hacer conexiones eléctricas. Antes de conectar de nuevo la batería, cerciórese de que todas las conexiones estén debidamente construidas y soldadas.

Este instrumento se ha diseñado para operar en sistemas de 12 voltios. Para los sistemas de 24 voltios, vea la imagen de la instalación.

Varias organizaciones que elaboran normas han establecido pautas para los colores del cableado. Deben seguirse las que corresponden a su instalación.

## Included

Inclus

Miteingeschlossen

Incluso

Incluido

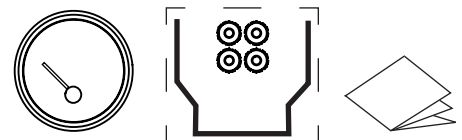

Honda

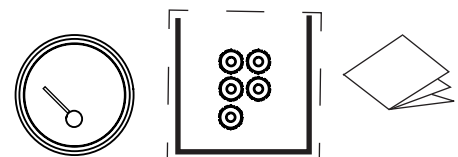

## You Will Need

Vous aurez besoin

Du benötigt

Avrete bisogno di

Necesitarás

**16 gauge marine grade wire.**

Fil marin de catégorie de 16 mesures.

16 Lehre Marinegradleitung.

Legare marino del grado dei 16 calibri.

Alambre marina del grado de 16 galgas.



4

1

**#8 Ring terminals & 1/4" (6.3 mm) Female tab terminal.**

Borne d'anneau n° 8 et .Borne femelle de 6.3 mm.

Ringösen Kaliber 8 und Flachstecker 1/4" (6,3 mm).

Terminali ad anello #8 e 6,3 mm. Terminale femmina con linguetta.

Terminales de anillo #8 y terminal hembra de lengüeta de 1/4" (6.3 mm).

# 1.

## Disconnect Battery

Debranchez la batterie  
 Batterie abklemmen  
 Disinserite batteria  
 Disconnecte la batteria

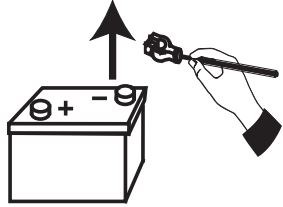

## Install Gauge in dash.

Installez la jauge dans le tableau de bord.  
 Messinstrument ins Armaturenbrett einbauen.  
 Installare lo strumento di misurazione nel quadro degli strumenti.  
 Instale el medidor en el tablero de instrumentos

0.64 nm  
 90 in.-oz  
 max.

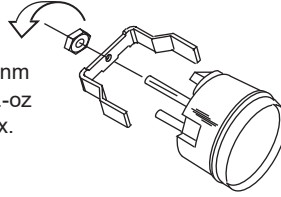

# 3.

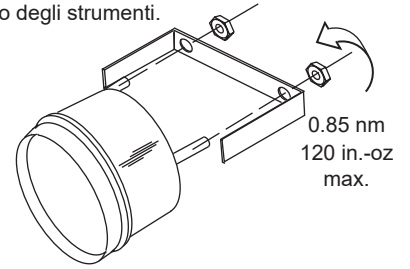

0.85 nm  
 120 in.-oz  
 max.

# 2.

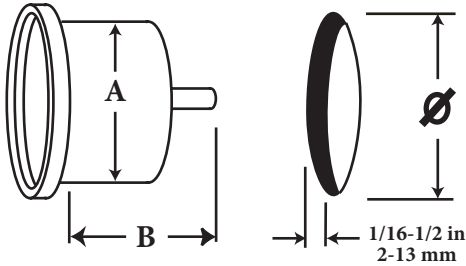

A		B		Ø	
52.5 mm	2 1/16 in.	56.3 mm	2.22 in.	54 mm	2 1/8 in.
86 mm	3 3/8 in.	87.3 mm	3.44 in.	87 mm	3 13/32 in.
110 mm	4 9/32 in.	117.3 mm	4.62 in.	111 mm	4.3/8 in.

Select Location	Check For Clearance	Drill Hole
Choisir l'emplacement	Vérifiez le d'égagement	Forer le trou
Platzierung Auswählen	Auf Abstand achten	Loch bohren
Scegliere la posizione	Controllare lo spazio disponibile	Fare un foro
Escala la Ubicación	Verifique el espacio libre	Taladre el orificio

## 4a. Typical Trim

Assiette typique  
 Typische Verfassung  
 Assetto tipico  
 Asiento típico

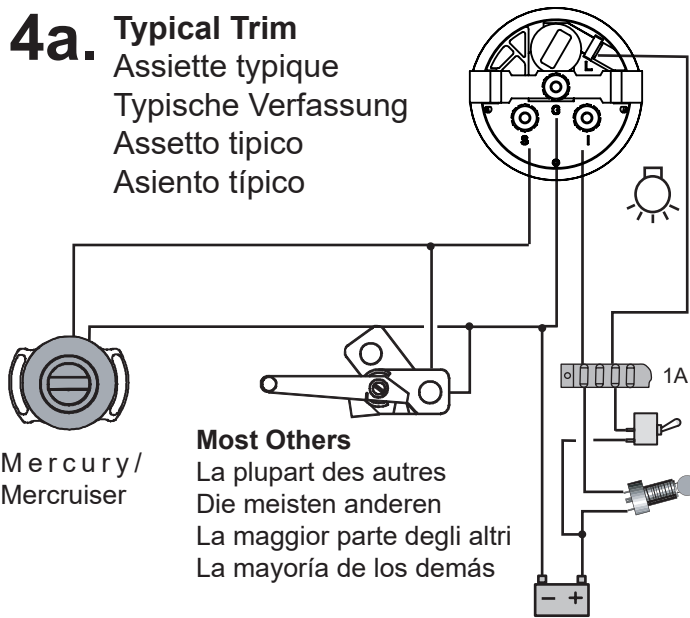

**Most Others**  
 La plupart des autres  
 Die meisten anderen  
 La maggior parte degli altri  
 La mayoría de los demás

Mercury/  
 Mercruiser

## 4b. Honda Trim

**S= Yellow/Blue**  
 Jaune/bleu  
 Gelb/blau  
 Giallo/blu  
 Amarillo/azul

**G= Black**  
 Noir  
 Schwarz  
 Annerire  
 Negro

**I= Black/yellow**  
 Noir/jaune  
 Schwarz/Gelb  
 Annerisce/giallo  
 Negro/amarillo

**Honda Wire Harness**  
 Harnais Honda  
 Honda Kabelbaum  
 Cablaggio Honda  
 Herrajes de Honda

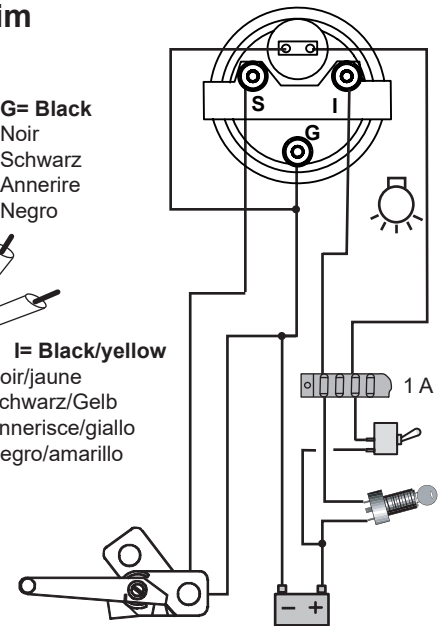

## Tightening

Serrer  
 Festziehen  
 Stringere  
 Apretar

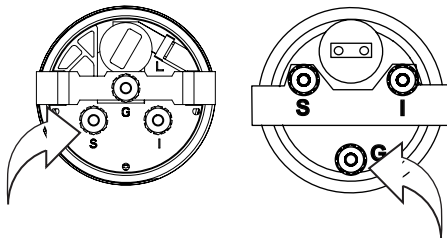

**Electrical connections tighten 0.70 nm max. (100 in. oz.)**  
 Serrer les connexions électriques à un maximum de 0.70 nm max.  
 Elektrische Verbindungen auf höchstens 0.70 nm festziehen.  
 Stringere i collegamenti elettrici per un massimo di 0.70 nm  
 Las conexiones eléctricas se aprietan a un máximo de 0.70 nm

# 5.

**Reconnect battery**  
 Rebrancher la batterie  
 Batterie wieder anschließen.  
 Ricollegare la batteria  
 Conecte de nuevo la batería

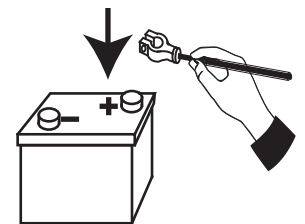

## To Replace Lamp

Pour Remplacer La Lampe

Lampe Ersetzen

Sostituire la lampada

Para reemplazar la lámpara

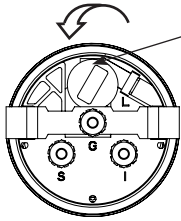

**Twist & Pull Out  
#1A62995**

Tordre & la Force Hors  
Drehen Sie & Zug Aus  
Ruotare ed estrarre  
Gire y saque

Honda

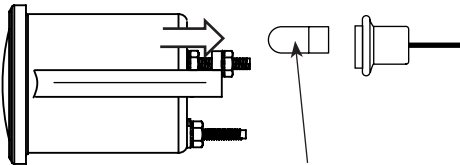

**Pull out & replace lamp #6280370**

Retirer & remplacer la lampe  
Ziehen Sie aus & ersetzt Lampe  
Estrarre e sostituire la lampada  
Saque y reemplace la lámpara

## Trouble Shooting

Résolution des problèmes

Fehlerbehebung

Disturbare il Tiro

Moleste Disparando

All Mercury/Mariner/Mercruiser, Volvo DP & SX and All Yamaha

**A.**

Transmitter  
Transmetteur  
Sender  
Trasmettore  
Transmisor

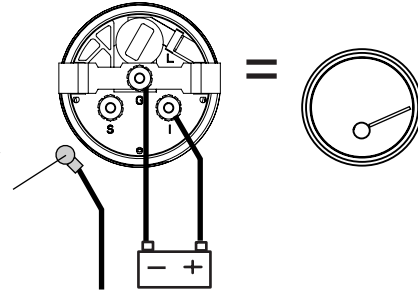

**B.**

Transmitter  
Transmetteur  
Sender  
Trasmettore  
Transmisor

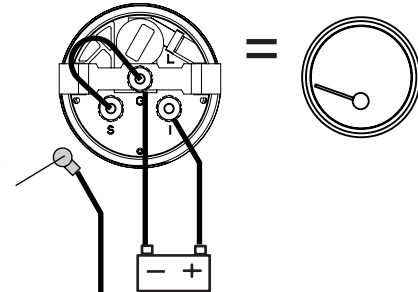

All Evinrude/Johnson and Suzuki (2002 ↑ 4 cycle)

**C.**

Transmitter  
Transmetteur  
Sender  
Trasmettore  
Transmisor

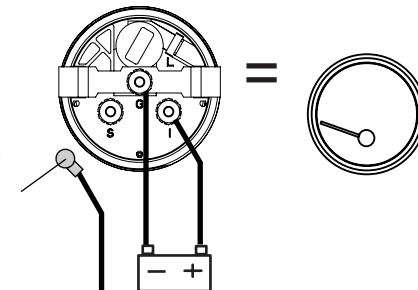

**D.**

Transmitter  
Transmetteur  
Sender  
Trasmettore  
Transmisor

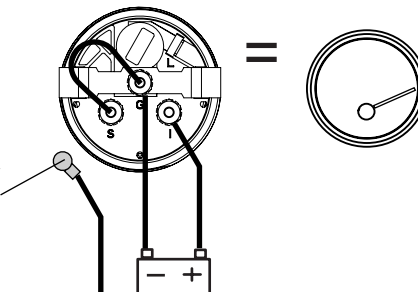

## Honda

**E.**

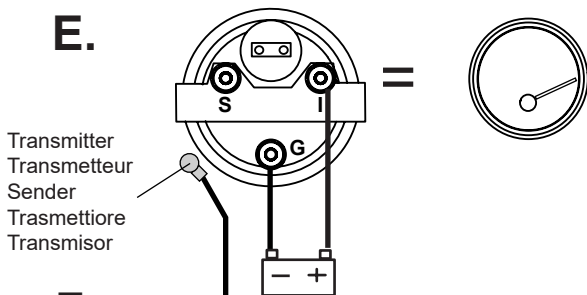

Transmitter  
Transmetteur  
Sender  
Trasmettore  
Transmisor

**F.**

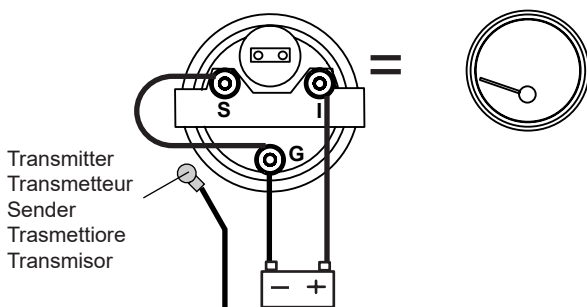

Transmitter  
Transmetteur  
Sender  
Trasmettore  
Transmisor

**Gauge part number is inked on cylindrical part of housing.**

Le numéro de pièce de la jauge est imprimé sur la partie cylindrique du logement.

Die Teilnummer des Messinstruments steht auf dem zylinderförmigen Gehäuse.

Il numero di serie dello strumento di misurazione è stampato sulla parte cilindrica nella quale è alloggiato.

El número de pieza del medidor está escrito en la parte cilíndrica de la caja

Trim transmitters are available from manufacturer of the specific engine.

Les transmetteurs d'assiette sont disponibles auprès des fabricants des moteurs spécifiques

Trimm-Sender sind beim Hersteller des jeweiligen Motors erhältlich.

Trasmettitori d'assetto sono disponibili presso i produttori dei motori specifici.

Los transmisores de asiento se pueden obtener del fabricante del motor específico.

**Trim gauges are not available for Chrysler, most Force, Nissan, Tohatsu and older Suzuki's.**

Les jauges d'assiette ne sont pas disponibles pour Chrysler et la plupart des Forces, Nissan, Tohatsu et Suzuki plus anciens.

Für Chrysler, die meisten Force, Tohatsu und ältere Suzukis sind keine Trimm-Messinstrumente erhältlich.

I misuratori d'assetto non sono disponibili per Chrysler, la maggior parte di Force, Nissan, Tohatsu e i modelli Suzuki più vecchi.

Los medidores de asiento no están disponibles para Chrysler, la mayoría de Force, Nissan, Tohatsu y los Suzuki más antiguos.

**Dual Station trim transmitter for two gauge operation are not available.**

Les transmetteurs pour assiettes doubles pour deux jauges ne sont pas disponibles.

Trimm-Sender mit zwei Stationen zum Betrieb mit zwei Messinstrumenten sind nicht erhältlich.

I trasmettitori a doppio assetto per due misure non sono disponibili.

No hay disponibles transmisores de asiento de doble estación para operar con dos medidores.

## Transmitter (Sender) Ω

	Transmitter Ω	
	↘	↗
Mercury/Mariner Mercruiser	10	167
OMC Cobra		
Volvo DP/SX		
Force 1995 ↗ 40, 50, 90, 120 HP		
Yamaha O/B 2001 ↗	88	2-10
Evinrude/Johnson		
Suzuki 2001 DF 90/115		
Suzuki 2002 ↗ All 4 Stroke**	110	410
Yamaha O/B 2000 ↘		

\*\*2009 DF70, DF80, DF90 require adaptor unit Suzuki #34870-87L00 to work.

USA Sales/Support  
Veethree Electronics and Marine  
2050 47th Terrace East  
Bradenton, FL 34203 USA  
Tel 941-538-7775  
Fax 941-775-1222  
techservice@veethree.com  
www.veethree.com