

FUSION®



MARIN HUVUDENHET

MS-RA50

SVENSKA

VARNING OCH FÖRSIKTIGHET

Försök inte att öppna enhetens chassi. Det finns inga inre delar som behöver justeras eller hanteras av användaren.

Om enheten exponeras för solljus under en längre tid kan metalldelarna bli mycket varma. Var försiktig när den hanteras.

ATT ANVÄNDA iPod

Denna enhet har testats med alla kompatibla autentiska iPodmodeller under normala användarförhållanden, fria från alla tidigare existerande felaktigheter i antingen enheten eller iPod.

Inget ansvar kan tas för användning av enheten annat än under normala användningsförhållanden tillsammans med en fullt fungerande och oskadad iPod, tillverkad och auktoriserad av Apple Inc.

REGISTRERA DIN PRODUKT ONLINE:

För din egen skull, registrera ditt produktinköp online på **www.fusionelectronics.com**

Vi kommer att hålla dig uppdaterad med nyheter om din produkt, programvaruuppdateringar eller nya tillbehör som hjälper dig att få ut det bästa ur din produkt.

Alla FUSION Sanna Marine Produkter ger dig 3 Års Begränsad Användargaranti och genom att registrera din produkt kan du försäkra dig om att om det oväntade händer så har vi all din information och står beredda att hjälpa till.

ANTECKNA DIN PRODUKTINFORMATION HÄR:

MODELLNUMMER _____ INKÖPSDATUM _____

FÄST KVITTOT HÄR





• ANVÄNDARINTERFACE OCH KNAPPAR	sid 4
Manöverpanelens Utseende	sid 4
Knapparnas Namn.....	sid 4
• VRIDKNAPP OCH MENYKNAPP	sid 5
Vridknappens Funktion	sid 5
Menyknappens Funktion.....	sid 5
Använda Vridknappen och Menyknappen.....	sid 6
• KOMMA IGÅNG	sid 7
Sätta På och Stänga Av Enheten	sid 7
Signalkällornas Skärmar.....	sid 7
Justera Högtalarvolymen	sid 8
Tysta Utgången (Mute).....	sid 8
Justera Ton	sid 8
Justera Ljusstyrkan på Skärmen	sid 9
• RADIO	sid 10
Lyssna på Radio	sid 10
Informationsskärmar för Radiokällor.....	sid 10
Inställningsmetoder för Frekvens.....	sid 11
Lägg Till eller Ta Bort Förinställningar.....	sid 12
• iPod	sid 13
Spela Innehåll.....	sid 13
Informationsskärmen för iPod.....	sid 13
Styra Uppspelning från iPod.....	sid 14
Ändra iPod Inställningar	sid 15
• EXTRA LJUDINGÅNG	sid 16
Lyssna På den Extra Ingingången	sid 16
Informationsskärm för den Extra Ljudingången	sid 16
• INSTALLERA RA50	sid 17
Montera Enheten	sid 17
Håltagningsbild	sid 18
Installationsvarning	sid 19
Anslutningar.....	sid 19
Kablar	sid 20
RA50 Kabelanslutningar	sid 21
• STÄLLA IN RA50	sid 22
Förbereda för iPod	sid 22
Avancerade Inställningar	sid 22
• APPENDIX	sid 24
Felsökning.....	sid 24
RA50 Tillbehör	sid 26
Support, Försäljning och Service.....	sid 27
Specifikationer.....	sid 27
Licensiering.....	sid 28

ANVÄNDARINTERFACE OCH KNAPPAR

MANÖVERPANELENS UTSEENDE



KNAPPARNAS NAMN

Knapp	Namn
	MENY
	TILL / FRÅN
	VRIDKNAPP
	INSIGNAL



Knapp	Namn
	TYST
	BAKÅT
	SPELA / PAUSA
	FRAMÅT

VRIDKNAPP OCH MENYKNAPP

Även om kontrollerna på RA-50 är konstruerade för att vara intuitiva att använda rekommenderar vi att du lär känna funktionen hos Vridkappen och Menyknappen innan du använder enheten.

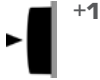

VRIDKNAPPENS FUNKTION

Vridknappen kan användas på tre olika sätt för att styra RA50:

1		Vrid Vridknappen
2		Tryck på Vridknappen
3		Tryck på Vridknappen och håll den inne i minst en sekund

MENYKNAPPENS FUNKTION

Du kan använda Menyknappen för att öppna eller lämna menyer:

	Menyöppning	Tryck på Menyknappen för att öppna en meny..
	Meny-stängning	När du är i en öppnad meny kan du, när du vill, använda Menyknappen för att spara dina ändringar och lämna menyn: <ul style="list-style-type: none">• Tryck på Menyknappen för att lämna den aktuella menynivån.• Tryck och håll ner Menyknappen för att helt lämna menyn. Time-out funktion: Efter några sekunders inaktivitet kommer meny att stängas och informationen lagras automatiskt.
	Meny-stängning och Återgång	För att gå ut or menyn och behålla möjligheten att gå till din föregående menyposition: <ul style="list-style-type: none">• Tryck på någon knapp (förutom Meny och Tyst) för att lämna den aktuella menyn• Tryck på Menyknappen för attgå till din föregående menynivå Detta låter dig gå tillbaka till föregående Album, Artist eller spellisteurval medan du söker i ditt musikbibliotek.

ANVÄNDA VRIDKNAPPEN OCH MENYKNAPPEN

Du kan använda Vridknappen och Menyknappen för att justera nivåer och komma åt menyer.

JUSTERA NIVÅER

Använd Vridknappen och Menyknappen för att justera nivåer på RA50.

Till exempel, för att justera volymen:

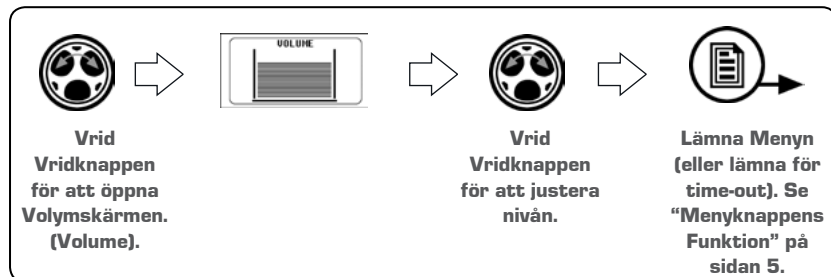

ÖPPNA MENYER

Använd Menyknappen och Vridknappen för att komma åt menyer och ändra inställningar. Till exempel, för att komma åt Inställningsmenyn medan du använder Radio eller den Extra Ljudingången:



MENYER MED FLERA NIVÅER

Alla menyer på RA50 har mer än en nivå. För att komma åt inställningar i menyer med flera nivåer:

- Vrid på Vridknappen för att markera ett menyobjekt, därefter
- Tryck på Vridknappen för att välja det markerade objektet.
- Repetera dessa steg så många gånger det behövs för att nå det menyobjekt du behöver.

I denna manual visas detta genom att lista flernivå-menyer i använd ordning, se detta exempel:

SETTINGS > TONE (INSTÄLLNINGAR > TON)

Detta exempel skall utläsas: "Vrid och sedan tryck på Vridknappen för att välja meny **Settings** (Inställningar)" därefter "Vrid och sedan tryck på Vridknappen för att välja meny **Tone** (Ton)".

SÄTTA PÅ OCH STÄNGA AV ENHETEN

När du sätter på strömmen till RA50 kommer den automatiskt att börja spela musik från den senast använda ljudkällan.

ATT SÄTTA PÅ ELLER STÄNGA AV ENHETEN.

 <p>TILL / FRÅN</p>	<ul style="list-style-type: none">• Tryck kort på Till/Från-knappen för att sätta på enheten. När den startar visas en välkomstskärm under några sekunder, följd av den aktuella ljudkällan.• När enheten är på, tryck kort på Till/Från-knappen för att stänga av enheten.
---	--

SIGNALKÄLLORNAS SKÄRMAR

RA50 stödjer ett stort antal olika typer av signalkällor:

- AM/FM radio
- iPod/iPhone via extra kontakt eller dockningsstation
- Extra ingång.

Tryck på knappen för Signalkälla [] för att stega igenom de olika signalkällorna, i denna ordning:



När du väljer en av dessa signalkällor kommer RA50 att visa en informationsskärm liknande den för AM i Figur 1 nedan. Rubriken visar alltid aktuell tid samt signalkälla. Övrig information varierar beroende på den typ av signalkälla du har valt.

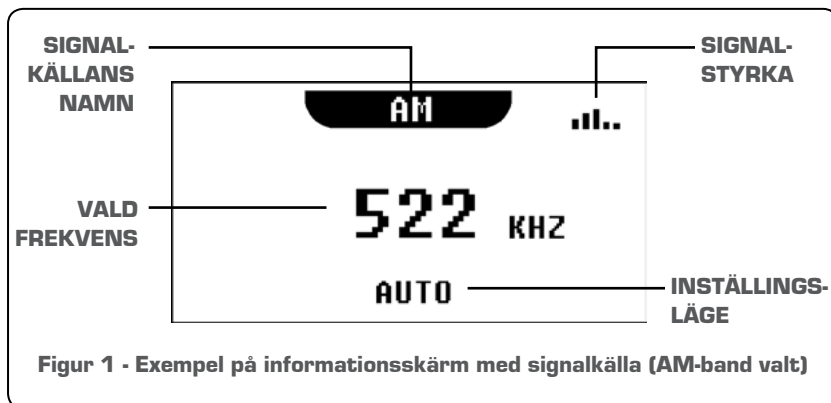

JUSTERA HÖGTALARVOLYMEN

Att justera högtalarvolymen:

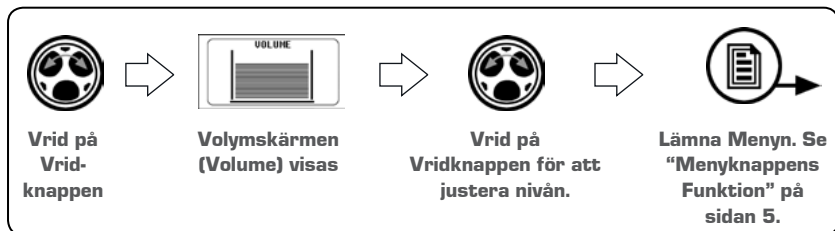

TYSTA UTGÅNGEN (MUTE)

För att tysta och öppna volymen:

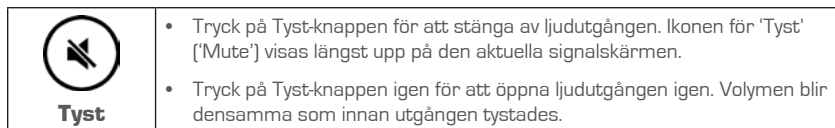

JUSTERA TON

För att ändra nivå på bas (bass) eller dispan (treble):

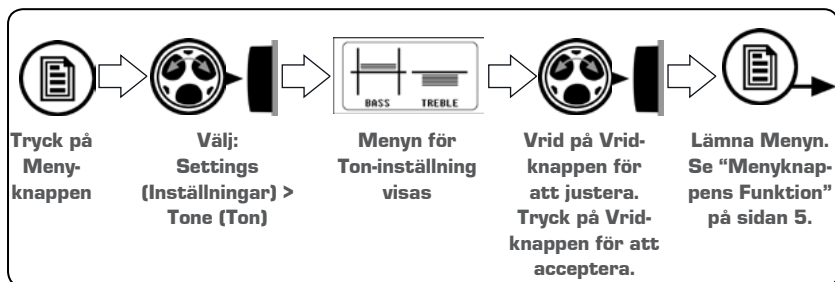

JUSTERA LJUSSTYRKAN PÅ SKÄRMEN

Använd Bildskärmsmenyn för att justera kontrast och ljusstyrka på bildskärmen. Du kan trycka på Menyknappen när du vill (eller lämna för time-out) för att spara aktuella inställningar och lämna meny.

Att justera kontrast och ljusstyrka på skärmen:

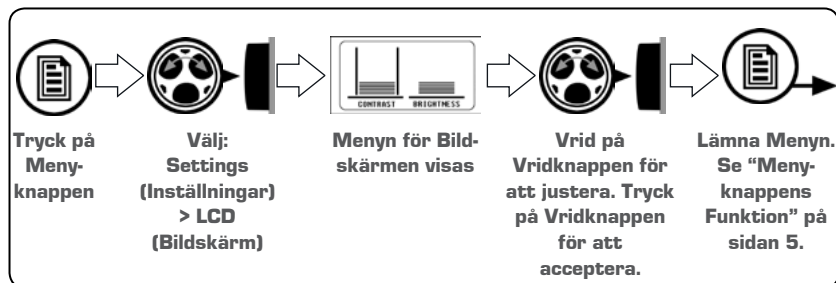

Ljusstyrkan kan länkas till omgivningens ljusnivå. För mer information, se "Installera RA50" på sidan 19.

RADIO

LYSSNA PÅ RADIO

Att välja ett av de tillgängliga radiobanden::

Tryck på knappen för Signalkälla [] för att välja ingång från en av dessa källor, i ordning:

- AM
- FM

Den tillämpliga ingångsskärmen visas för respektive band.

Fortsatt tryckning kommer att visa ingångsskärmen för iPod (om ansluten) och den Extra Ljudingången, se sektionen "Signalkällornas Skärmar" på sidan 7.

INFORMATIONSSKÄRMAR FÖR RADIOKÄLLOR AM/FM

Ett exempel på en typisk informationsskärm för radio visas i figur 2 nedan.

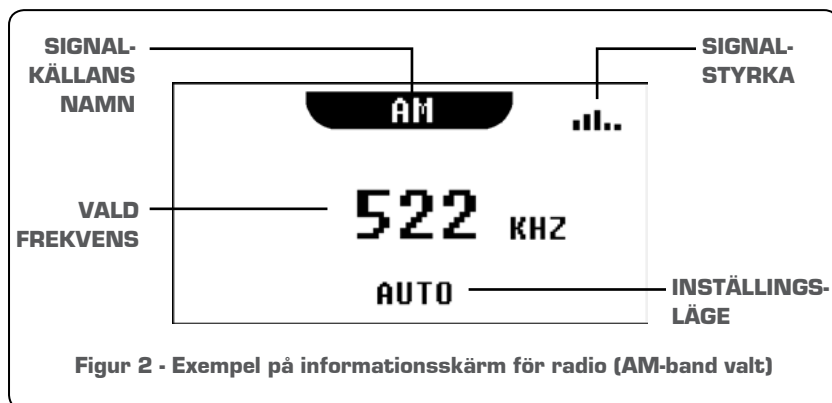

INSTÄLLNINGSMETODER FÖR FREKVENNS

Du kan använda tre olika metoder för att ställa in frekvensen på RA50: manuell, automatisk och förinställ.



Att ställa in en önskad frekvens, kanal eller förinställning:

Tryck på knappen för Spela / Pausa för att stega igenom de tillgängliga inställningsmetoderna för respektive band:

Inställningsmetod	När man ställer in med denna metod...
Auto	<ul style="list-style-type: none">Tryck på Framåt eller Bakåt-knappen för att börja söka efter tillgängliga stationer. <p>Notera: Sökningen stoppas när en station har hittats eller när enheten har skannat alla tillgängliga frekvenser en gång.</p>
Manuell	<ul style="list-style-type: none">Tryck på Framåt eller Bakåt-knappen för att stega igenom frekvensområdet en gång.
Preset	<ul style="list-style-type: none">Tryck på Framåt eller Bakåt-knappen för att stega igenom tillgängliga förinställningar (om två eller fler förinställda kanaler har lagrats)För att välja en specifik förinställning:<ol style="list-style-type: none">Tryck på Menyknappen.Tryck på Vridknappen för att välja Presets (Förinställningar).Vrid på Vridknappen för att markera önskad förinställning.Tryck på Vridknappen för att välja den markerade förinställningen.Lämna Meny. Se "Menyknappens Funktion" på sidan 5. <p>För mer information, se "Lägg till eller Ta bort förinställningar" på sidan 12.</p>

LÄGG TILL ELLER TA BORT FÖRINSTÄLLNINGAR

RA50 ger dig möjlighet att förinställa dina favoritstationer på AM/FM för snabb åtkomst.

Notera: Upp till 15 kanaler kan förinställas per band.

När du använder radion har knapparna Spela / Pausa, Framåt, Bakåt och Meny speciella funktioner som låter dig välja mellan förinställda frekvenser (AM/FM).



Lägga till en ny förinställning:

Gör något av följande:

1. Ställ in RA50 på önskad frekvens eller kanal.
2. Tryck och håll in knappen Spela / Pausa. Meddelandet "Preset saved" (Förinställning lagrad) visas en kort stund.

eller

1. Tryck på Menyknappen.
2. Vrid och tryck sedan på Vridknappen för att välja **Presets > Save current** (Förinställningar > Lagra aktuell). Meddelandet "Preset saved" (Förinställning lagrad) visas en kort stund.

Notera: Nya förinställningar måste vara unika. Om du försöker att lägga till en ny förinställning med samma frekvens som en tidigare kommer enheten att visa meddelandet "Previously saved" (Tidigare sparad).

Ta bort en eller flera förinställningar:

1. Tryck på Menyknappen.
2. Vrid och tryck sedan på Vridknappen för att välja **Presets > Remove preset** (Förinställningar > Ta bort förinställning).
3. Gör något av följande (det kommer ingen varning eller fråga om bekräftelse före borttagning):
 - Välj **Remove all presets** (Ta bort alla förinställningar) och tryck på Vridknappen för att ta bort alla nuvarande förinställningar. Meddelandet "Presets removed" (Förinställningar borttagna) visas en kort stund.
 - Välj en enskild förinställning och tryck på Vridknappen för att ta bort den valda förinställningen. Den valda förinställningen tas bort från listan.
4. Tryck på Menyknappen (eller lämna för time-out) för att avsluta.

SPELA INNEHÅLL

Innan du kan använda din iPod som signalkälla måste du första ansluta den till RA50. För mer information, se "Förbereda för iPod eller USB" på sidan 22.

Att lyssna på din iPod:

Tryck på knappen för Signalkälla () till dess att Informationsskärmen för iPod visas.

Om du fortsätter att trycka på knappen kommer Informationsskärmarna för Extraingång, AM och FM att visas, se beskrivning under "Signalkällornas Skärmar" på sidan 7.

INFORMATIONSSKÄRMEN FÖR IPOD

Ett typiskt exempel på informationsskärmen för iPod visas i Figur 3 nedan.

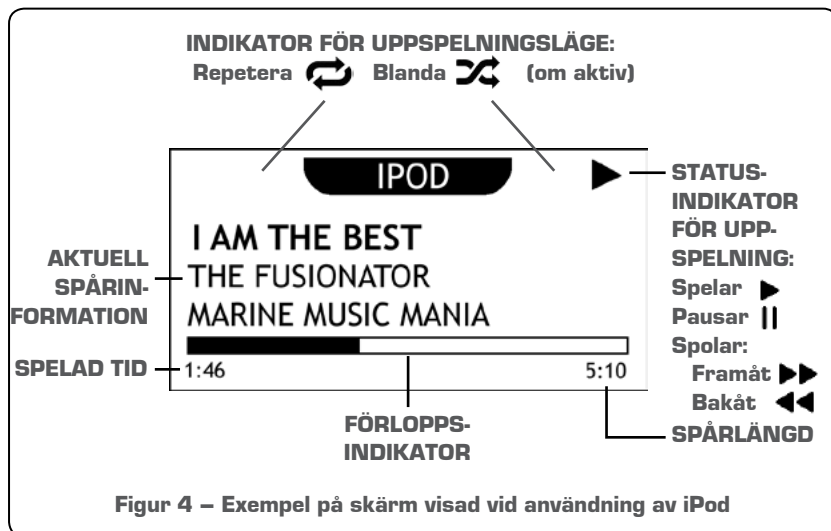

STYRA UPPSPELNING FRÅN iPod



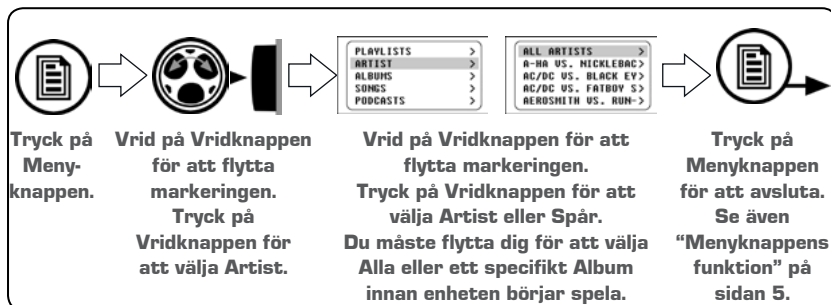

Välja spår från en spellista

Det kan finnas tusentals spår lagrade på en iPod så du behöver välja de spår du vill spela från en av de spelgrupper som finns tillgängliga (som t ex Spellistor, Artister eller Album). Ett exempel på hur du väljer spår efter artist:



Styra uppspelning

Du kan styra uppspelningen från iPod med knapparna Spela / Pausa, Framåt eller Bakåt. Det valda spåret börjar automatiskt att spelas.

Om du vill:	Använd:	Noteringar:
Spela / Pausa ett spår	 Spela / Pausa	<ul style="list-style-type: none">Tryck på knappen för att pausa det aktuella spåret. Pausikonen () visas uppe till höger på informationsskärmen.Tryck på knappen igen för att återuppta spelningen. Uppspelningsikonen (▶) visas uppe till höger på informationsskärmen.
Hoppa till nästa spår	 Framåt	<ul style="list-style-type: none">Tryck på knappen för att hoppa till början på nästa spår.
	 Bakåt	<ul style="list-style-type: none">Tryck på knappen för att hoppa till början på aktuellt spår.Tryck på knappen två gånger för att hoppa till början på föregående spår.
Snabbspolning Framåt eller Bakåt	  Framåt eller Bakåt	<ul style="list-style-type: none">Tryck och håll ner knappen för att spola snabbt framåt (eller bakåt). Ikonen för snabbspolning framåt (▶▶) (eller bakåt) visas till höger på informationsskärmen.

ÄNDRA iPod INSTÄLLNINGAR

Ytterligare iPod kontrollinställningar finns via menyn iPod Settings (Inställningar för iPod).

Att ändra en inställning i iPod inställningsmeny:

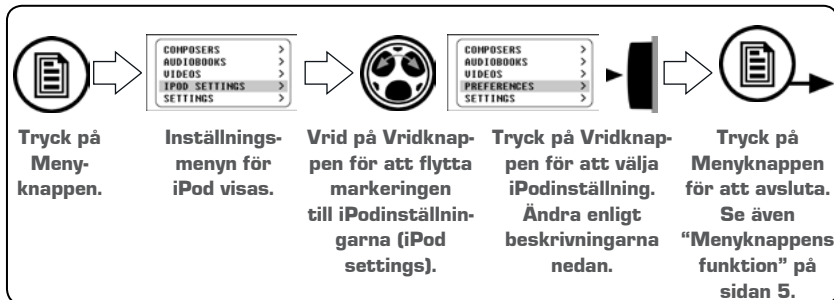

Vrid och sedan tryck på Vridknappen för att välja Repeat (Repetera) eller Shuffle (Blanda).

Vrid för att markera önskad inställning och tryck sedan på Vridknappen för att välja inställningen (Ⓞ).

Repeat (Repetera)

- **Off.** (Från). Repetitionsläget är avstängt.
- **One.** (En gång). Repetera aktuell sång.
- **All.** (Allt). Repetera alla sånger i den aktuella spellistan.

Shuffle (Blanda)

- **Off.** (Från). Blandningsfunktionen är avstängd.
- **Tracks.** (Spår) Repetera spåren på det aktuella albumet.
- **Albums.** (Album) Blanda olika album i den aktuella spellistan.

EXTRA LJUDINGÅNG

LYSSNA PÅ DEN EXTRA LJUDINGÅNGEN

RA50 kan acceptera ljud från MP3-spelare, TV, spelkonsol, portabel spelare, dator, DVD-spelare eller annan kompatibel enhet.

Notera: En översättningskabel kan behöva användas.

RCA-kabel för den extra ljudingången (Höger och Vänster) finns bakpå enheten.

Att lyssna på musik från den extra ljudingången:

Tryck på knappen för Signalkälla () till dess att Informationsskärmen för Extraingången visas.

Om du fortsätter att trycka på knappen kommer Informationsskärmarna för AM, FM och iPod (om ansluten) att visas, se beskrivning under "Signalkällornas Skärmar" på sidan 7.

INFORMATIONSSKÄRM FÖR DEN EXTRA LJUDINGÅNGEN

Informationsskärmen för den extra ljudingången visas i Figur 4 nedan.



Figur 4 – Exempel på informationsskärm för den extra ljudingången

INSTALLERA RA50

MONTERA ENHETEN

Viktigt! Om ändringar behöver göras på båten, som håltagning och liknande, rekommenderar FUSION att båtförsäljaren eller tillverkaren först kontaktas..

1. Gör erforderlig håltagning för enheten och borra hålen för fästskruvarna.
Se den bipackade monteringsritningen eller ladda ner en ritning från www.fusionelectronics.com
2. Sätt på monteringspackningen.
3. Sätt in enheten i monteringshålet.
4. Använd de fyra medskickade självgående skruvarna för att fästa enheten på plats.
5. Sätt på skyddskåporna för skruvarna.

Notera: En korrekt montering är mycket viktig för att erhålla korrekt funktionalitet. Välj en plats som tillåter bra och torrt luftflöde bakom enheten. Lämna tillräckligt utrymme för kablage (50 mm) bakom enheten.

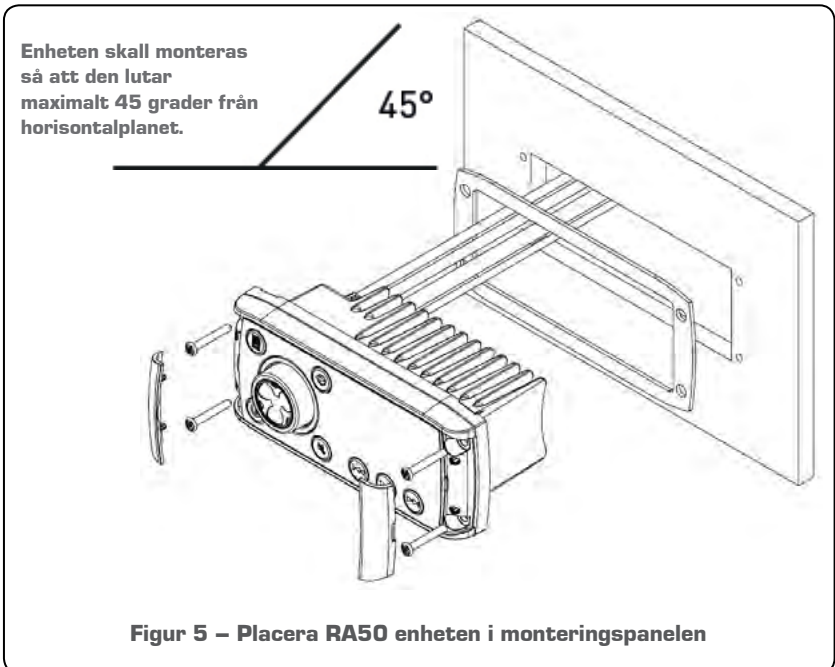

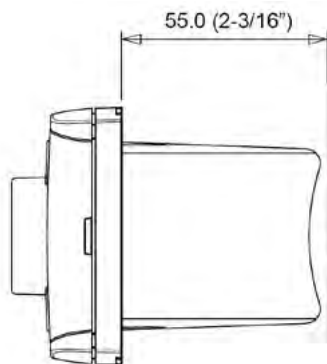

Figur 6 – RA50 enheten sidovy (ej skalenlig)

Observera! Dessa bilder är inte skalenliga. Dimensionerna visas i millimeter (mm) och tum (").

HÅLTAGNINGSBILD

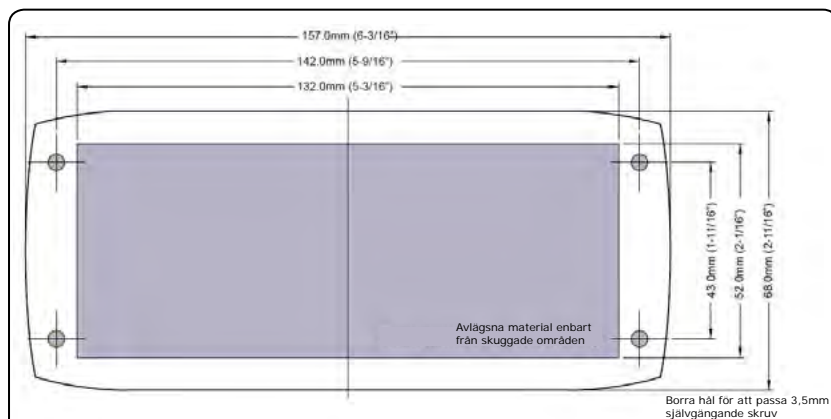

Figur 7 – Håltagningsdiagram för att installera RA50 unit (ej skalenligt)
Ett skalenligt (1:1) diagram finns bipackat med enheten och kan även laddas ner från www.fusionelectronics.com.

INSTALLATIONSVARNING

Försiktigt! MS-RA50 är konstruerad för fartyg med ett 12V DC minusjordat elsystem.

- Försäkra dig om att fartygets +12V-anslutning är bortkopplad från batteriet innan någon utrustning ansluts.
- Kontrollera fartygets bränsletankars jordning och tidigare elektriska installation innan du börjar installationsarbetet.
- Försäkra dig om att alla ledningar är skyddade för att undvika skador.

När du gör ledningsdragningen för MS-RA50, försäkra dig om att ledningarna går fritt från alla vassa objekt och att gummigenomföringar och gummihylsor används när ledningarna dras. Försäkra dig om att, när högtalarledningar och ljudsystemet ansluts, anslutningar och anslutningsstift är skyddade mot kortslutning.

Notera: Försäkra dig om att antennkabeln är dragen långt från ström-försörjningskablar och är så kort som möjligt. Långa antennkablar påverkar signalkvaliteten på AM negativt.

För optimal radiomottagning, använd alltid en separat oberoende AM/FM jordfri marinantenn. För mer information, se t ex www.pacificaerials.co.nz

ANSLUTNINGAR

Anslutningar och kablage till RA50 beskrivs nedan. För mer information, se Figur 8 på sidan 21.

Antennanslutning

Anslut en AM/FM-antenn avsedd för marint bruk..

iPod anslutning

MS-IPDOCKG2 Marine Docks för iPod (ej inkluderad) eller en MS-IP15L3 tillbehörskabel (ej inkluderad).

KABLAR

Beskrivning (färg)

Batteri +12VDC (Gul)

Negativ Jord (Svart)

Extern förstärkare, tillslag (Blå)

Dim ingång [12VDC] (Orange)

Dim

Ansluts till fartygets belysningssystem för att miska belysningen när fartygets belysning är tänd.

Extra ingång

Anslut en extra ljudkälla till vänster och höger RCA
[Vit = Vänster, L, och Röd = Höger; R].

Linje ut

Anslut till en extern förstärkare
[Vit = Vänster, L, och Röd = Höger; R].

RA50 KABELANSLUTNINGAR

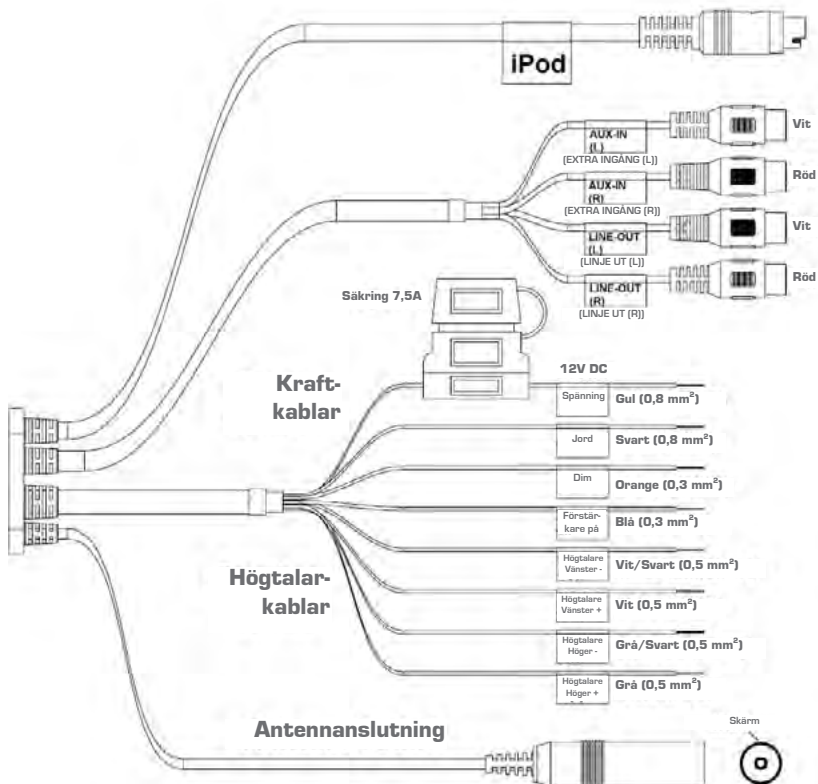

Figur 8 – RA50 kabelanslutningar

STÄLLA IN RA50

FÖRBEREDA FÖR iPod

Denna sektion beskriver hur du förbereder för att använda iPod.

När du använder din iPod:

- Ta alltid ur din iPod från enheten när den inte används och lämna den inte i båten, detta för att förebygga risken för stöld eller skada, utrymmena i båten kan bli mycket varma.
- Ta inte ur din iPod eller använd stereon så att den distraherar dig medan du kör båten, följ alla lagar och bestämmelser för sjöfarande under användningen.

Ansluta din iPod

Innan du kan använda din iPod som signalkälla måste du först ansluta enheten till RA50.

Du kan ansluta din iPod till RA50:

- Genom att använda en tillbehörskabel.
- Genom att använda en dockningsenhet. För ökat skydd kan du ansluta din iPod till RA50 med hjälp av en Fusion iPod Dock MS-IPDOCKG2.

För mer information, se "RA50 Tillbehör" på sidan 26.

Notera: Du kan inte välja din iPod utan att först ansluta den.

Att ansluta din iPod till RA50 med hjälp av en tillbehörskabel:

1. Anslut tillbehörskabel MS-IP15L3 i nederkanten på din iPod.
2. Koppla ihop tillbehörskabeln med anslutningskabeln på baksidan av din RA50.
3. Välj iPod som signalkälla, enligt önskemål.

AVANCERADE INSTÄLLNINGAR

Inställningarna som beskrivs i denna sektion ställs normalt bara in när systemet installeras för att sedan inte ändras.

Språk

RA50 kan visa menyer och skärmar på Engelska, Holländska, Franska, Italienska eller Spanska.



Att välja önskat visningsspråk:

1. Tryck på Menyknappen.
2. Vrid och tryck sedan in Vridknappen för att välja **Settings > Language** (Inställningar > Språk).
3. Vrid på Vridknappen för att välja önskat språk.
4. Tryck på Vridknappen för att spara inställningarna.
5. Tryck på Menyknappen (eller lämna för time-out) för att spara och avsluta.

Strömsparkläge

Om du använder 700-Serien på batterier kan du aktivera strömsparkläget för att spara batterierna. Bildskärmen släcks då efter 1 minuts inaktivitet (tryck på någon knapp för att tända skärmen).

Att aktivera eller deaktivera strömsparkläge:

1. Tryck på Menyknappen.
2. Vrid och tryck sedan in Vridknappen för att välja **Settings > Power save** (Inställningar > Strömsparkläge).
3. Tryck på Vridknappen för att aktivera strömsparkläget [] eller deaktivera strömsparkläget [].
4. Tryck på Menyknappen (eller lämna för time-out) för att spara och avsluta.

Mottagarregion

Använd denna funktion för att ställa in rätt mottagarregion så att RA50 ställer in sig korrekt till dina lokala radiostationer.

Att ändra mottagarregion:

1. Tryck på Menyknappen.
2. Vrid och tryck sedan in Vridknappen för att välja **Settings > Tuner region** (Inställningar > Mottagarregion).
3. Vrid på Vridknappen för att välja önskad region:
 - Europe (Europa)
 - USA (default region)
 - Japan
 - Australasia (Australien och Asien).
4. Tryck på Vridknappen för att välja regionen [].
5. Tryck på Menyknappen (eller lämna för time-out) för att spara och avsluta.

Volymbegränsning

Använd denna inställning för att ställa in den högsta ljudnivå en användare använder.

Att ställa in volymbegränsningen:

1. Tryck på Menyknappen.
2. Vrid och tryck sedan på Vridknappen för att välja **Settings > Volume limit** (Inställningar > Volymbegränsning).
3. Tryck på Vridknappen för att välja önskad volymbegränsning.
4. Tryck på Menyknappen (eller lämna för time-out) för att spara och avsluta.

Notera: Inställningen för volymbegränsning begränsar ljudnivån men begränsar inte volymen som visas på Volymskärmen.

APPENDIX

FELSÖKNING

Återställning av enheten

Om RA50 slutar reagera:

- Tryck på, och håll in, Spänningsknappen (Till/Från) under 10 sekunder för att återställa enheten.
- Återställ din iPod/iPhone.
- Koppla bort all ström under 5 minuter och återanslut sedan.

Frekvensinställning

Om du inte kan ställa in några radiostationer, kontrollera att du har valt rätt mottagarregion. För mer information, se "Mottagarregion" på sidan 23 .

iPod FELSÖKNING

Problem Lösning

iPod

Varför får jag ett felmeddelande när jag ansluter min iPhone till MS-RA50

Vissa iPhone-modeller kan emellanåt ge meddelandet: "This accessory is not made to work with the iPhone. Would you like to turn on airplane mode to reduce audio interference? You will not be able to make or receive calls." (Denna enhet är inte avsedd att anslutas till iPhone. Vill du använda flygplansläget för att minska radiostörningar? Du kommer inte att kunna starta eller ta emot samtal) när de först anslut till en FUSION iPhone kompatibel produkt.

Alla FUSION iPhone-stödda produkter har testats och certifierats av Apple, samt passerat Apple's kvävande "Works with iPhone" (Fungerar med iPhone) egen-certifieringstest.

Trots detta meddelande är alla FUSION iPhone-kompatibla produkter fullt fungerande och kompatibla med Apple's iPhone produktserie.

Var vänlig välj "NO" (NEJ), eller vänta på att meddelandet gör time-out.

Min Huvudenhet stänger av sig och startar sedan igen när jag ansluter min iPod.

Detta kan orsakas av korrupta filer och/eller en korrupt version av programvaran i din iPod. Om du ansluter till din dator kan du få ett meddelande liknande detta: "The iPod 'John's iPod' could not be updated because the firmware was corrupt."

Click this link to get a step-by-step guide to solve this issue: <http://support.apple.com/kb/ts1813>." [iPod 'John's iPod' kunde inte uppdateras då programvaran var korrupt. Klicka denna länk för att få en steg-för-steg beskrivning hur detta problem skall lösas: <http://support.apple.com/kb/ts1813>.]

Varför läser sig min FUSION Huvudenhet när jag ansluter min iPod/iPhone?

Om du har problem med att programvaran eller enheten läser sig:

- Återställ huvudenheten genom hålla in Spänningsknappen under 10 sekunder eller på återställningsknappen innanför frontluckan.
- Återställ din Apple iPod/iPhone genom att stänga av och sedan starta om den.
- Återställ din iPod/iPhone (se din manual eller websidan för Apple angående modellspecifik information). Detta skall återställa normala funktioner.
- Kontrollera att du har den senaste versionen av iTunes och den senaste versionen av programvara i din iPod/iPhone. Det är viktigt att uppdatera programvaran när Apple släpper nya versioner. Om du är ansluten via en dockningsenhet, försäkra dig om att du använder rätt hylsa och att anslutningen till huvudenheten är säker.

Kommer min iPod/ iPhone att ansluta till min FUSION-produkt om batteriet är slut?

Nej. Det kommer att ta ett antal minuter för att få en minimal laddning innan den kan ansluta och fungera. Anslut och vänta på att enheten startar upp.

Min iPod/iPhone ansluter inte till Huvudenheten medan den är i dockningsenheten.

Om den visar "Not Connected" [Ej Ansluten] när iPod är vald som signalkälla:

- Kontrollera att du använder rätt hylskombination. Om du har fel hylskombination kan detta hindra att kontakten på din iPod ansluter korrekt. Det kan också skada kontakten i dockningsenheten eller i själva iPod/iPhone.
Om du är osäker på vilken iPod model du har, gå till <http://www.apple.com/support/> för att hitta korrekt modellinformation för din iPod och hylsa.

Om du fortfarande inte kan ansluta trots att du vet att du har korrekt iPod/iPhone-hylskombination:

- Kontrollera att du har den senaste versionen av iTunes och den senaste versionen av programvara i din iPod/iPhone. För att göra detta, anslut din iPod/iPhone till iTunes så kommer den att kontrollera versionerna och, om nödvändigt, be dig ladda ner den senaste versionen.

Om du fortfarande inte kan ansluta trots att du vet att du har den senaste programversionen eller har uppdaterat din iPod/iPhone:

- Återställ din iPod/iPhone (se din manual eller websidan för Apple angående modellspecifik information) och återställ också huvudenheten som beskrivits tidigare.

Om du fortfarande inte kan ansluta:

- Kontakta din FUSION återförsäljare eller kontakta FUSION support via email på FUSION's websida.

RA50 TILLBEHÖR



Made for
 iPod  iPhone

Kabel för iPod - 1.5m (Produkt# MS-IP15L3)

Ansluter din iPod till din RA50 Marinstereo och ger dig full kontroll över din iPod från RA50.



iPod DOCKNINGSTATION (Produkt# MS-IPDOCKG2)

Anslut denna externa iPod dockningstation för RA50 Marinstereo för att erhålla ytterligare fördelar med ett integrerat hölje för din iPod. Frontmonteringen följer standarden IPx5 för Vattenskydd och skyddar din iPod från den hårda marina miljön. Den marina docknings-stationen kan frontmonteras eller väggmonteras.

Notera:

Vattenskyddsklassingen gäller fronten när enheten frontmonterats korrekt.



Monteringsbygel (Produkt# MS-HUGMS)

Ytmontera din RA50 Marinstereo med hjälp av denna monteringsvinkel. Vinkeln kan placeras ovanför eller under RA50 och ger ett stort antal monteringsalternativ. Bygeln ansluts med kardanupphängning till RA50 vilket ger flexibel kontroll över betraktningvinkeln.

SUPPORT, FÖRSÄLJNING OCH SERVICE

Jan Comstedt AB
Postadress:
Box 12022
401 02 Göteborg
Epost: info@comstedt.se
Websida: www.comstedt.se

Tel: +46 31 775 65 30
Besöksadress:
Traneredsvägen 112
426 53 Västra Frölunda
Fax: 031 24 53 17

FUSION Electronics in New Zealand
FUSION Electronics Australia
FUSION Electronics Europe
FUSION Electronics USA
Websida: www.fusionelectronics.com

Tel: + 64 9 369 2900
Tel: + 61 1300 736 012
Tel: +31 76 572 3632
Tel: +1 623 580 9000

SPECIFIKATIONER

FCC överensstämmelseuttalande

Denna enhet överensstämmer med sektion 15 i FCC's bestämmelser. Användningen är föremål för följande två förhållanden:

- Denna enhet skall inte orsaka skadlig interferens, samt
- Denna enhet skall acceptera all interferens den får, inklusive interferens som skulle kunna orsaka felaktiga funktioner.

Generella specificationer

Arbetsspänning	10.2–16 VDC minusjordat
Säkring	7,5 Amp

Uteffekt

Maximum	40 W x 2
Förspänning ut	3.0 VRMS

Frekvensområde

Europa, Australien och Asien

FM radio frekvensområde	87.5–108 MHz.
Frekvenssteg	100 kHz
AM radio frekvensområde	522–1620 MHz.
Frekvenssteg	9 kHz

USA

FM radio frekvensområde	87.5–107.9 MHz.
Frekvenssteg	200 kHz
AM radio frekvensområde	530–1710 MHz.
Frekvenssteg	10 kHz

Japan

FM radio frekvensområde	70–90 MHz.
Frekvenssteg	50 kHz
AM radio frekvensområde	522–1620 MHz.
Frekvenssteg	9 kHz

LICENSIERING



Apple, Apple logotyp, iPod och iPhone är varumärken tillhörande Apple Computer, Inc., registrerade i USA och andra länder.

© Copyright 2011 by FUSION Electronics Limited. All rights reserved. Product specifications, design and prices are subject to change without notice. Product availability may vary between sales regions. "Made for iPod," "Made for iPhone," mean that an electronic accessory has been designed to connect specifically to iPod, iPhone, respectively, and has been certified by the developer to meet Apple performance standards. Apple is not responsible for the operation of this device or its compliance with safety and regulatory standards. Please note that the use of this accessory with iPod or iPhone may affect wireless performance.



YOU CAN HELP PROTECT THE ENVIRONMENT!
Please remember to respect the local regulations:
Hand in the non-working electrical equipment
to an appropriate waste disposal center.

NOTERINGAR

A series of horizontal dotted lines for taking notes.



FUSION®

www.fusionelectronics.com

FUSION Electronics New Zealand	Tel: +64 9 369 2900
FUSION Electronics Australia	Tel: +61 1300 736 012
FUSION Electronics Europe	Tel: +44 1268 889580
FUSION Electronics USA	Tel: +1 623 580 9000

www.comstedt.se

Jan Comstedt AB, Sverige	Tel: +46 31 775 65 30
Box 12022	Traneredsvägen 112
401 02 Göteborg	426 53 Västra Frölunda
Epost: info@comstedt.se	Fax: +46 31 24 53 17

Specificationer och design kan ändras utan föregående meddelande